

SURFACE TOTALE : 197.13 m<sup>2</sup> • SURFACE HABITABLE : 179.18 m<sup>2</sup> • ÉTAGES : 4 • PIÈCES : 19

## ▼ Rez-de-chaussée

SURFACE TOTALE : 87.11 m<sup>2</sup> • SURFACE HABITABLE : 69.16 m<sup>2</sup> • PIÈCES : 9

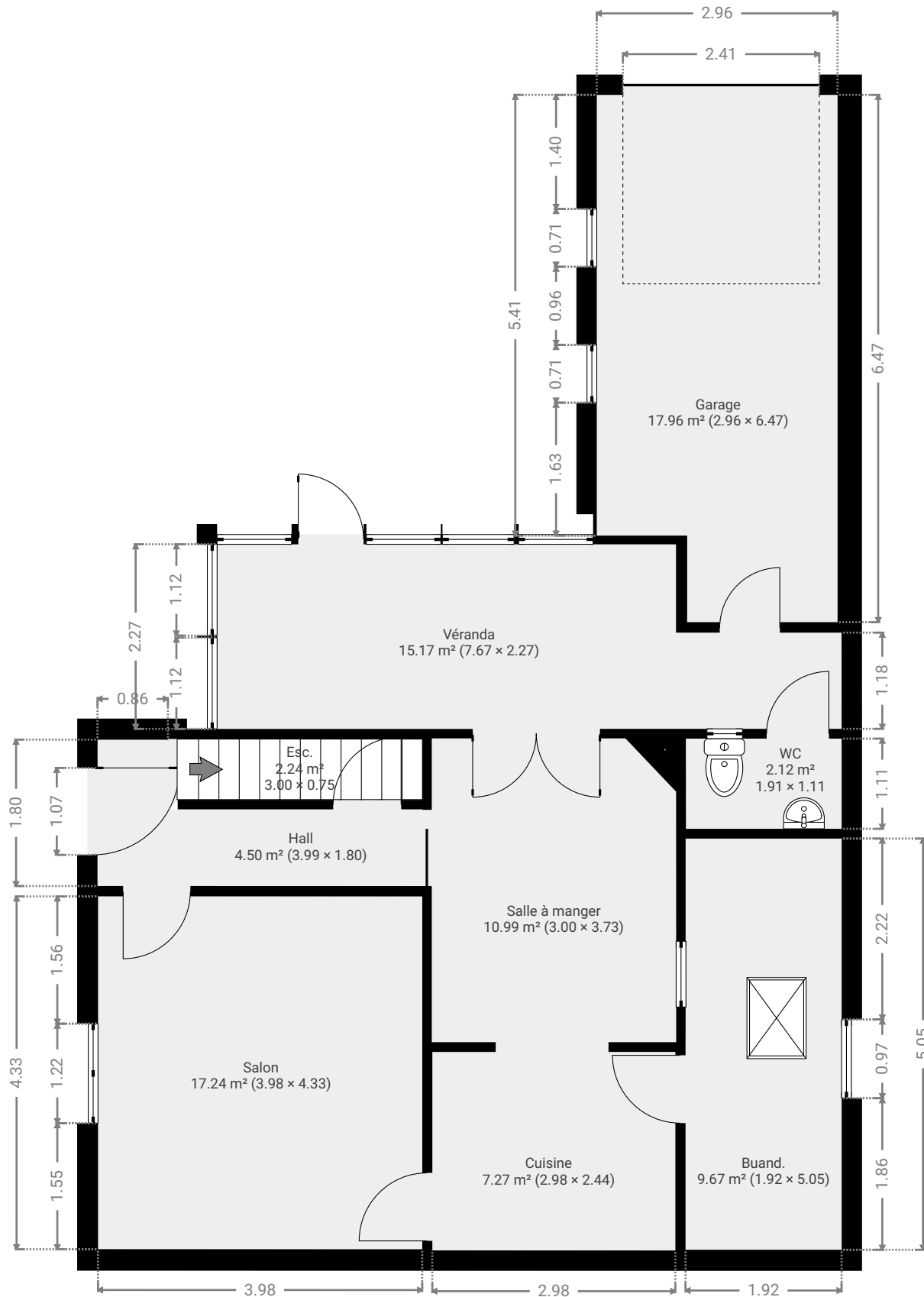

CE PLAN EST FOURNI EN L'ÉTAT SANS GARANTIE D'AUCUNE SORTE. SENSOPIA N'ACCORDE AUCUNE GARANTIE, Y COMPRIS, SANS S'Y LIMITER, DES GARANTIES QUANT À LA QUALITÉ ET À LA PRÉCISION DES DIMENSIONS.

0 1 2 3m  
1:71

Page 1/15

## ▼ Buand. Rez-de-chaussée

LARGEUR : 5.05 m • LONGUEUR : 1.92 m  
SURFACE : 9.67 m<sup>2</sup> • PÉRIMÈTRE : 13.93 m

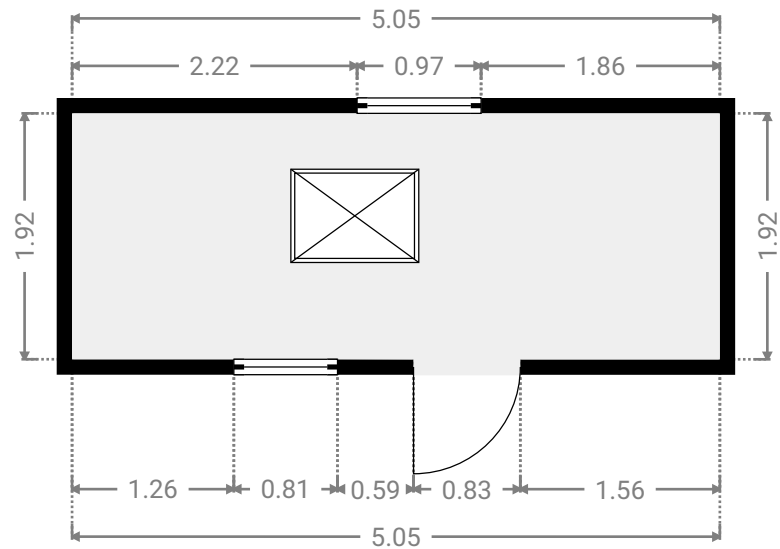
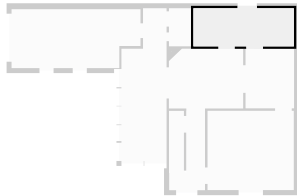

## ▼ Cuisine Rez-de-chaussée

LARGEUR : 2.44 m • LONGUEUR : 2.98 m  
SURFACE : 7.27 m<sup>2</sup> • PÉRIMÈTRE : 10.84 m

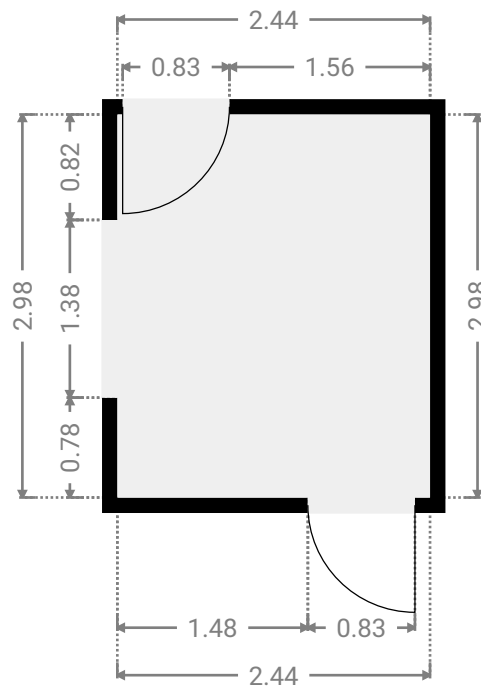

SURFACE TOTALE : 197.13 m<sup>2</sup> • SURFACE HABITABLE : 179.18 m<sup>2</sup> • ÉTAGES : 4 • PIÈCES : 19

## ▼ Esc. Rez-de-chaussée

LARGEUR : 0.75 m • LONGUEUR : 3.00 m  
SURFACE : 2.24 m<sup>2</sup> • PÉRIMÈTRE : 7.50 m

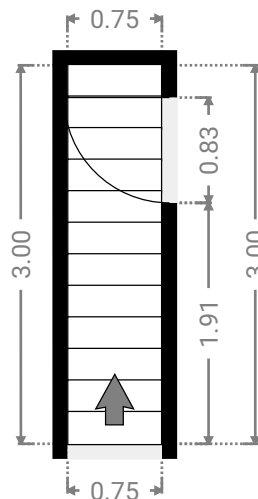

## ▼ Garage Rez-de-chaussée

LARGEUR : 6.47 m • LONGUEUR : 2.96 m  
SURFACE : 17.96 m<sup>2</sup> • PÉRIMÈTRE : 18.86 m

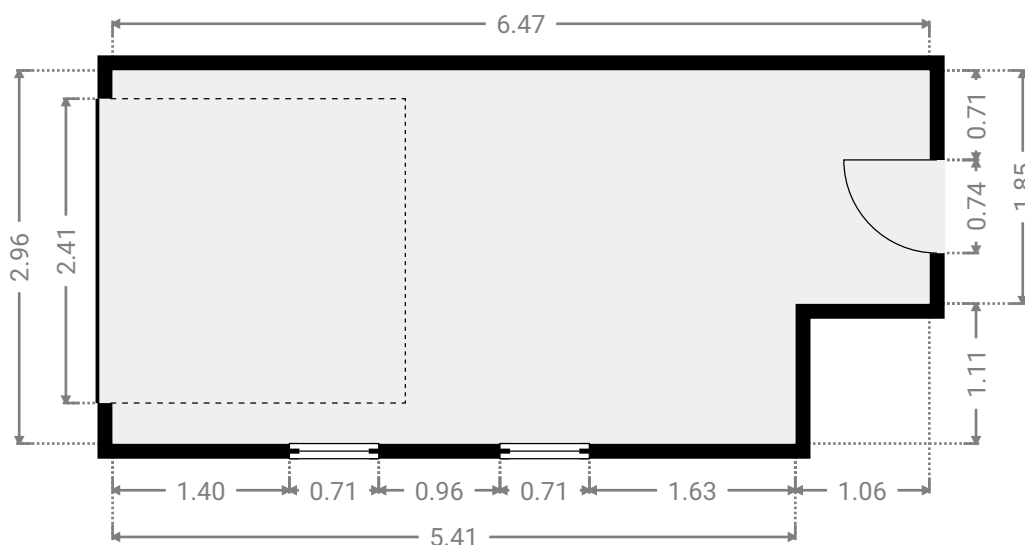

CE PLAN EST FOURNI EN L'ÉTAT SANS GARANTIE D'AUCUNE SORTIE. SENSOPIA N'ACCORDE AUCUNE GARANTIE, Y COMPRIS, SANS S'Y LIMITER, DES GARANTIES QUANT À LA QUALITÉ ET À LA PRÉCISION DES DIMENSIONS.

0.0 0.5 1.0 1.5 2.0 2.5m

1:60

Page 3/15

SURFACE TOTALE : 197.13 m<sup>2</sup> • SURFACE HABITABLE : 179.18 m<sup>2</sup> • ÉTAGES : 4 • PIÈCES : 19

## ▼ Hall Rez-de-chaussée

LARGEUR : 1.80 m • LONGUEUR : 3.99 m  
SURFACE : 4.50 m<sup>2</sup> • PÉRIMÈTRE : 11.57 m

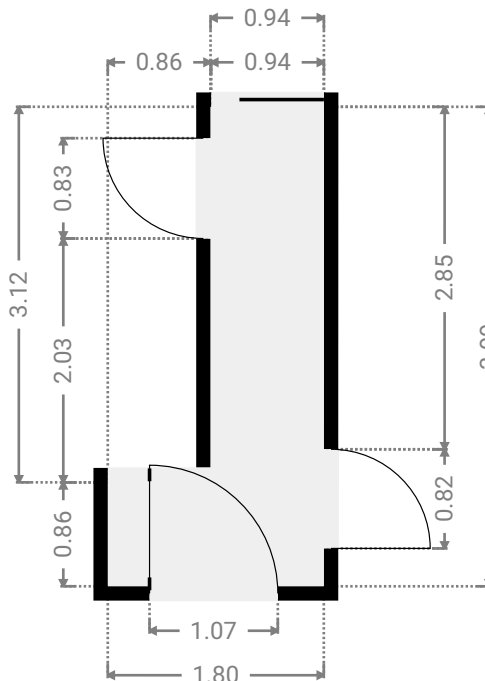

## ▼ Salle à manger Rez-de-chaussée

LARGEUR : 3.73 m • LONGUEUR : 3.00 m  
SURFACE : 10.99 m<sup>2</sup> • PÉRIMÈTRE : 13.09 m

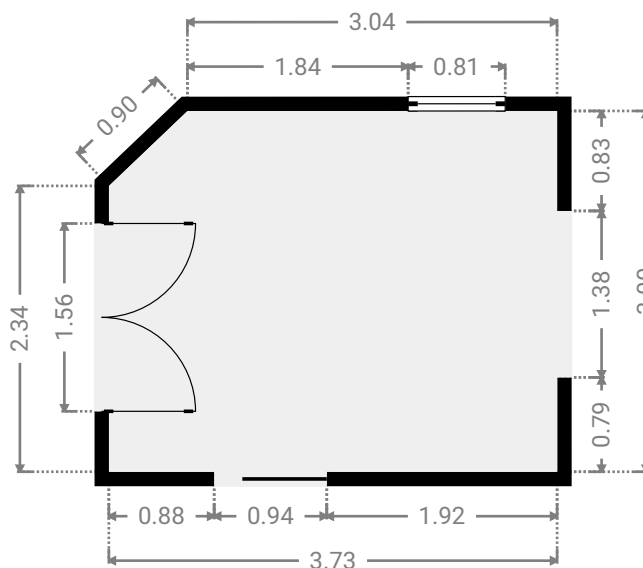
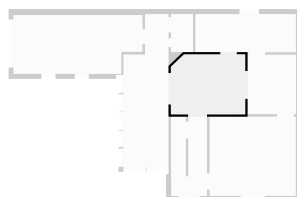

CE PLAN EST FOURNI EN L'ÉTAT SANS GARANTIE D'AUCUNE SORTIE. SENSOPIA N'ACCORDE AUCUNE GARANTIE, Y COMPRIS, SANS S'Y LIMITER, DES GARANTIES QUANT À LA QUALITÉ ET À LA PRÉCISION DES DIMENSIONS.

0 1 2 3m  
1:63

Page 4/15

SURFACE TOTALE : 197.13 m<sup>2</sup> • SURFACE HABITABLE : 179.18 m<sup>2</sup> • ÉTAGES : 4 • PIÈCES : 19

## ▼ Salon Rez-de-chaussée

LARGEUR : 4.33 m • LONGUEUR : 3.98 m  
SURFACE : 17.24 m<sup>2</sup> • PÉRIMÈTRE : 16.63 m

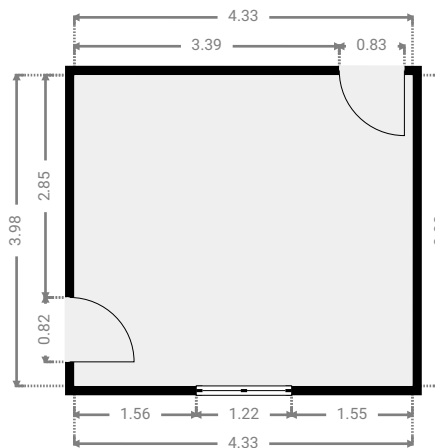
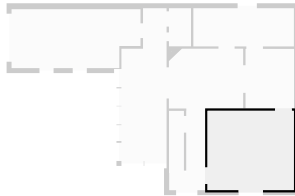

## ▼ Véranda Rez-de-chaussée

LARGEUR : 2.27 m • LONGUEUR : 7.67 m  
SURFACE : 15.17 m<sup>2</sup> • PÉRIMÈTRE : 19.87 m

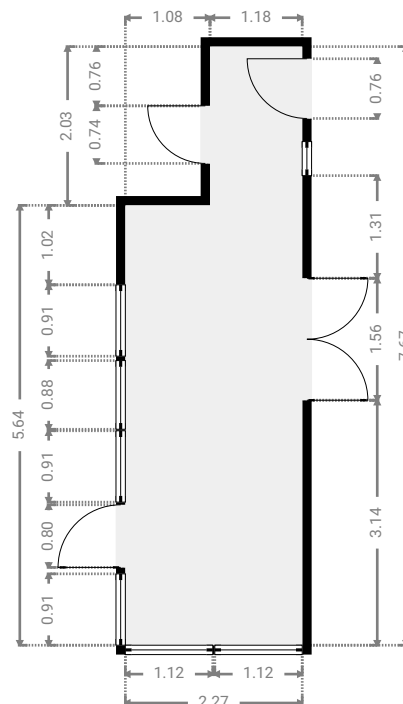

CE PLAN EST FOURNI EN L'ÉTAT SANS GARANTIE D'AUCUNE SORTIE. SENSOPIA N'ACCORDE AUCUNE GARANTIE, Y COMPRIS, SANS S'Y LIMITER, DES GARANTIES QUANT À LA QUALITÉ ET À LA PRÉCISION DES DIMENSIONS.

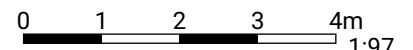

## ▼ WC

Rez-de-chaussée

LARGEUR : 1.11 m • LONGUEUR : 1.91 m  
SURFACE : 2.12 m<sup>2</sup> • PÉRIMÈTRE : 6.04 m

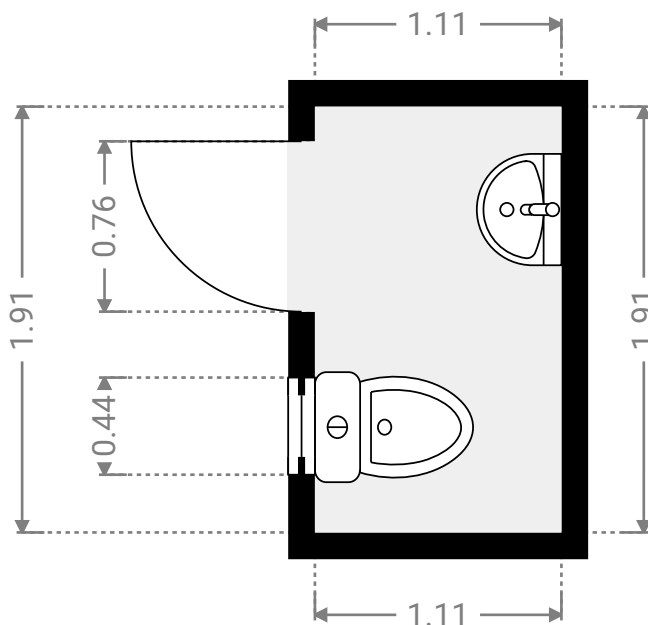
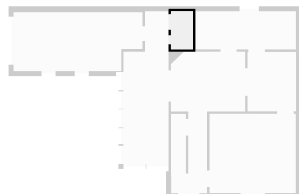

SURFACE TOTALE : 197.13 m<sup>2</sup> • SURFACE HABITABLE : 179.18 m<sup>2</sup> • ÉTAGES : 4 • PIÈCES : 19

## ▼ 1er étage

SURFACE TOTALE : 42.21 m<sup>2</sup> • SURFACE HABITABLE : 42.21 m<sup>2</sup> • PIÈCES : 6

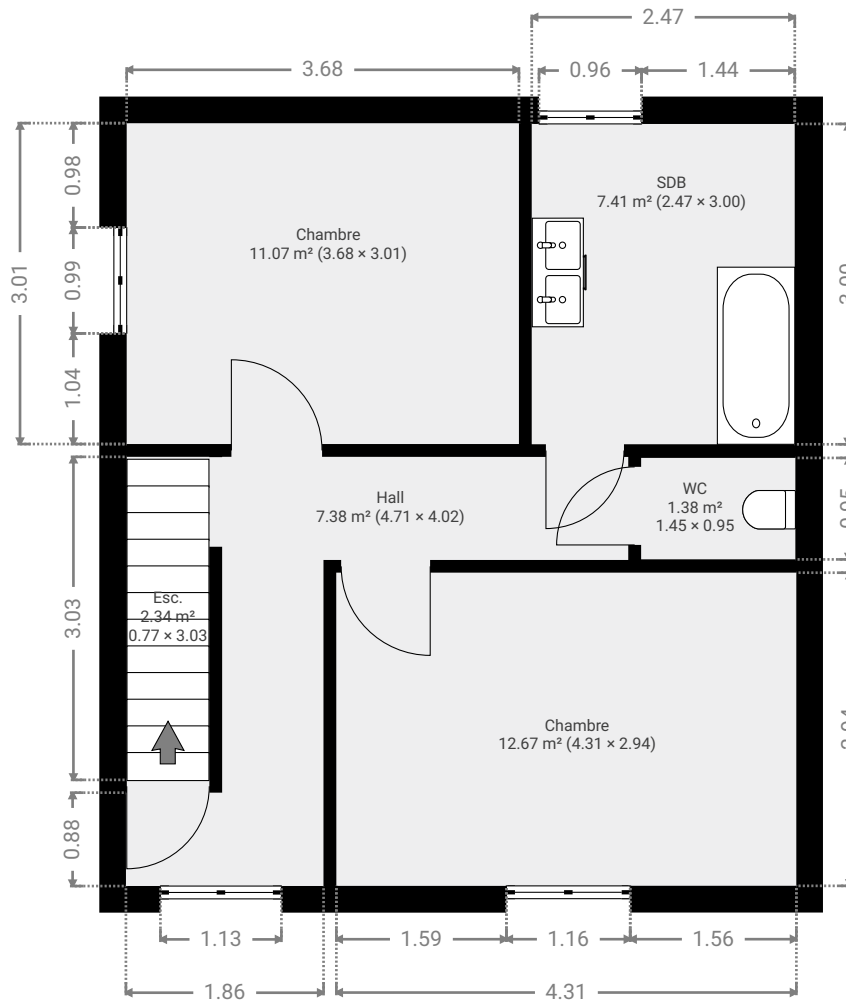

CE PLAN EST FOURNI EN L'ÉTAT SANS GARANTIE D'AUCUNE SORTIE. SENSOPIA N'ACCORDE AUCUNE GARANTIE, Y COMPRIS, SANS S'Y LIMITER, DES GARANTIES QUANT À LA QUALITÉ ET À LA PRÉCISION DES DIMENSIONS.

0 1 2 3m 1:71

Page 7/15

SURFACE TOTALE : 197.13 m<sup>2</sup> • SURFACE HABITABLE : 179.18 m<sup>2</sup> • ÉTAGES : 4 • PIÈCES : 19

## ▼ Chambre 1er étage

LARGEUR : 3.68 m • LONGUEUR : 3.01 m  
SURFACE : 11.07 m<sup>2</sup> • PÉRIMÈTRE : 13.37 m

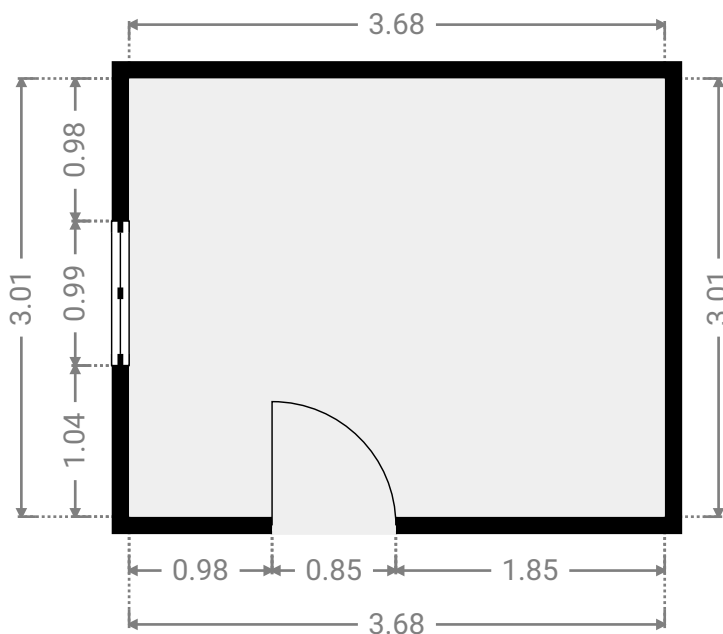
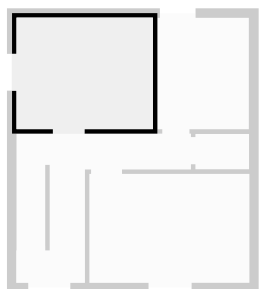

## ▼ Chambre 1er étage

LARGEUR : 4.31 m • LONGUEUR : 2.94 m  
SURFACE : 12.67 m<sup>2</sup> • PÉRIMÈTRE : 14.50 m

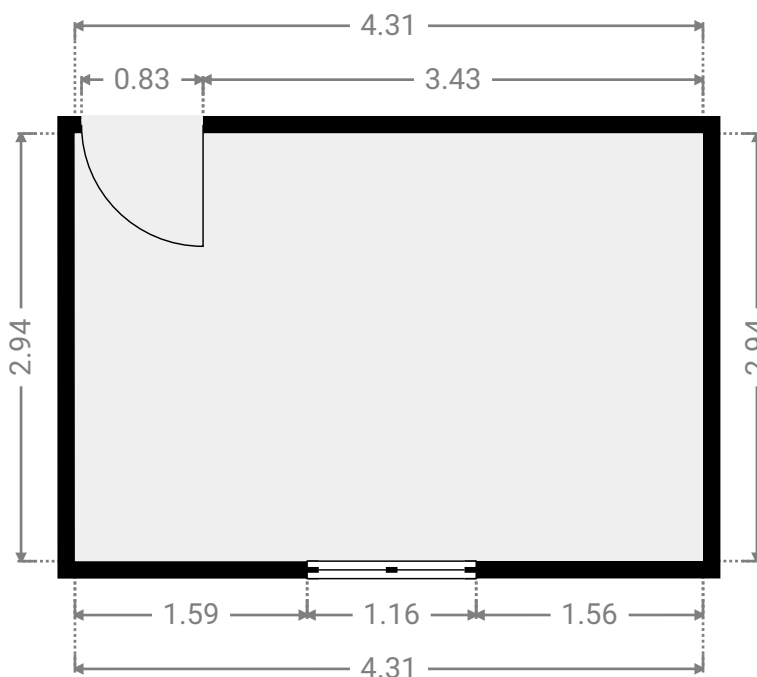
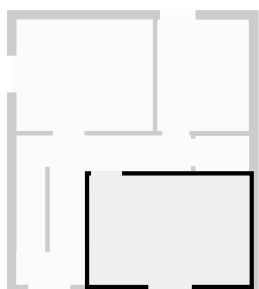

CE PLAN EST FOURNI EN L'ÉTAT SANS GARANTIE D'AUCUNE SORTIE. SENSOPIA N'ACCORDE AUCUNE GARANTIE, Y COMPRIS, SANS S'Y LIMITER, DES GARANTIES QUANT À LA QUALITÉ ET À LA PRÉCISION DES DIMENSIONS.

0.0 0.5 1.0 1.5 2.0 2.5m  
1:52

Page 8/15

SURFACE TOTALE : 197.13 m<sup>2</sup> • SURFACE HABITABLE : 179.18 m<sup>2</sup> • ÉTAGES : 4 • PIÈCES : 19

## ▼ Esc. 1er étage

LARGEUR : 0.77 m • LONGUEUR : 3.03 m  
SURFACE : 2.34 m<sup>2</sup> • PÉRIMÈTRE : 7.60 m

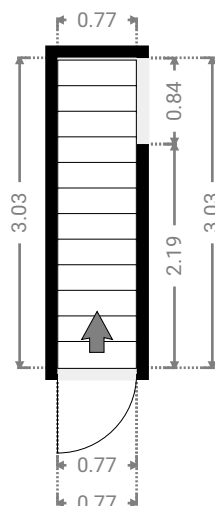
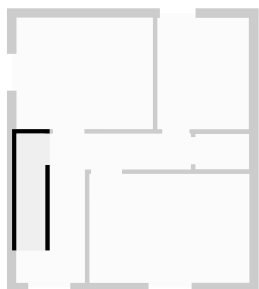

## ▼ Hall 1er étage

LARGEUR : 4.71 m • LONGUEUR : 4.02 m  
SURFACE : 7.38 m<sup>2</sup> • PÉRIMÈTRE : 17.47 m

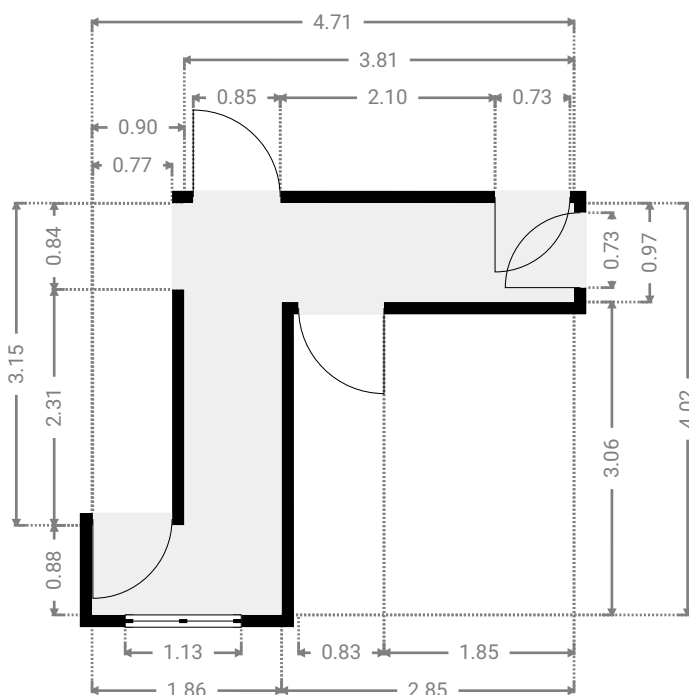
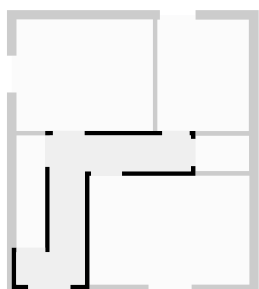

CE PLAN EST FOURNI EN L'ÉTAT SANS GARANTIE D'AUCUNE SORTIE. SENSOPIA N'ACCORDE AUCUNE GARANTIE, Y COMPRIS, SANS S'Y LIMITER, DES GARANTIES QUANT À LA QUALITÉ ET À LA PRÉCISION DES DIMENSIONS.

0 1 2 3m  
1:74

Page 9/15

SURFACE TOTALE : 197.13 m<sup>2</sup> • SURFACE HABITABLE : 179.18 m<sup>2</sup> • ÉTAGES : 4 • PIÈCES : 19

## ▼ SDB

1er étage

LARGEUR : 2.47 m • LONGUEUR : 3.00 m  
SURFACE : 7.41 m<sup>2</sup> • PÉRIMÈTRE : 10.94 m

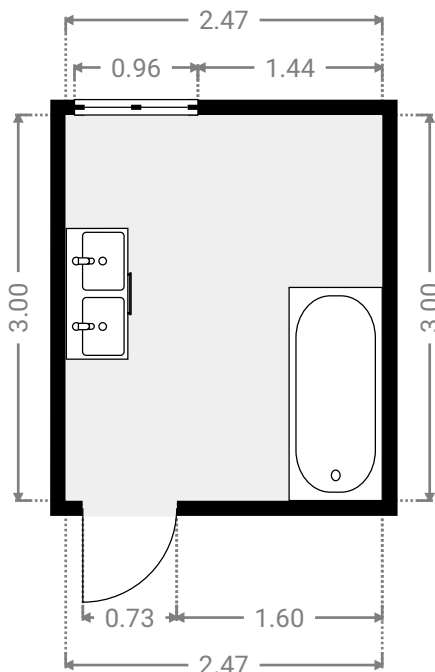
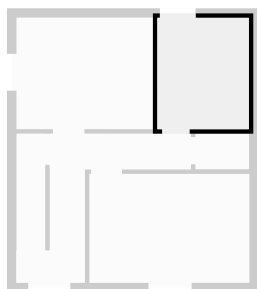

## ▼ WC

1er étage

LARGEUR : 1.45 m • LONGUEUR : 0.95 m  
SURFACE : 1.38 m<sup>2</sup> • PÉRIMÈTRE : 4.80 m

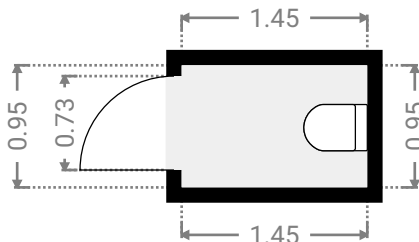
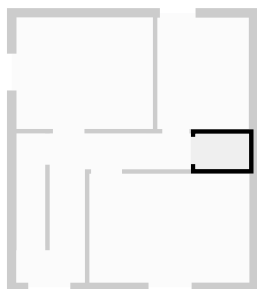

CE PLAN EST FOURNI EN L'ÉTAT SANS GARANTIE D'AUCUNE SORTIE. SENSOPIA N'ACCORDE AUCUNE GARANTIE, Y COMPRIS, SANS S'Y LIMITER, DES GARANTIES QUANT À LA QUALITÉ ET À LA PRÉCISION DES DIMENSIONS.

0.0 0.5 1.0 1.5 2.0 2.5m  
1:59

Page 10/15

## ▼ 2e étage

SURFACE TOTALE : 43.92 m<sup>2</sup> • SURFACE HABITABLE : 43.92 m<sup>2</sup> • PIÈCES : 3

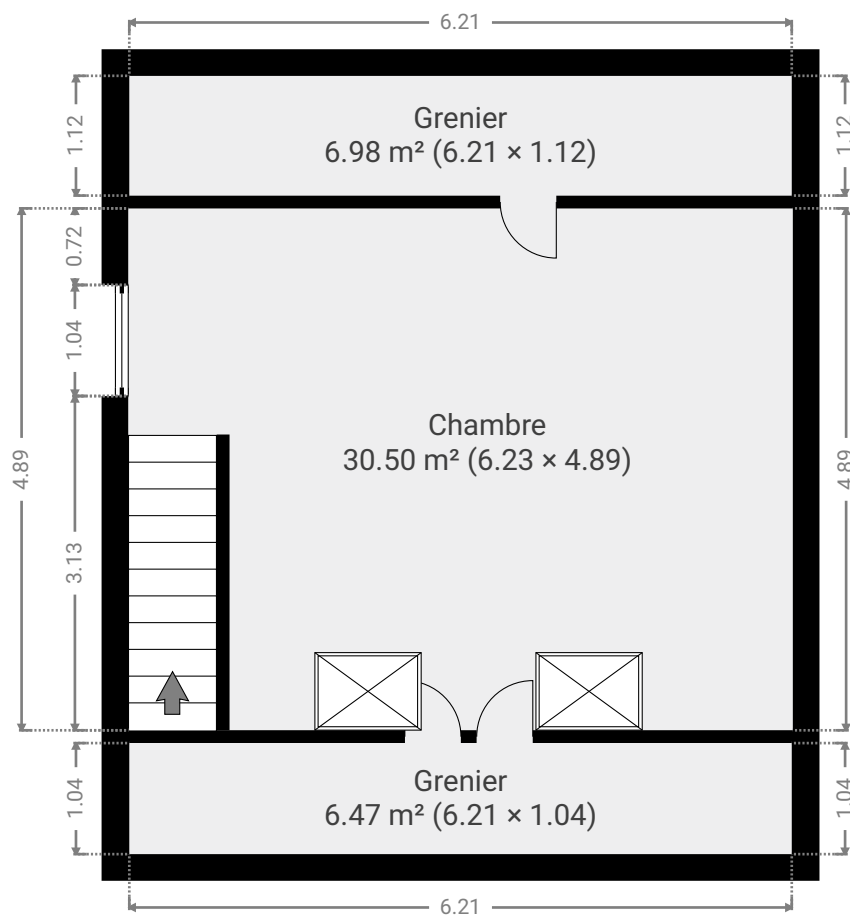

SURFACE TOTALE : 197.13 m<sup>2</sup> • SURFACE HABITABLE : 179.18 m<sup>2</sup> • ÉTAGES : 4 • PIÈCES : 19

## ▼ Chambre 2e étage

LARGEUR : 6.23 m • LONGUEUR : 4.89 m  
SURFACE : 30.50 m<sup>2</sup> • PÉRIMÈTRE : 22.25 m

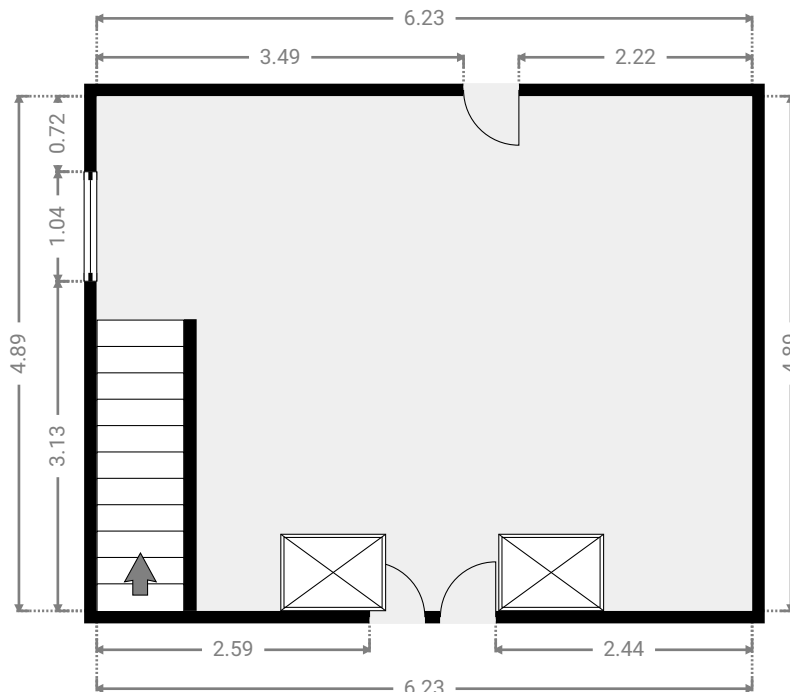
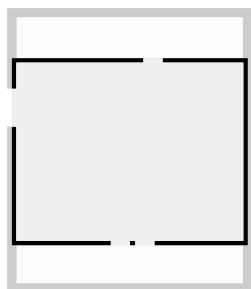

## ▼ Grenier 2e étage

LARGEUR : 6.21 m • LONGUEUR : 1.12 m  
SURFACE : 6.98 m<sup>2</sup> • PÉRIMÈTRE : 14.67 m

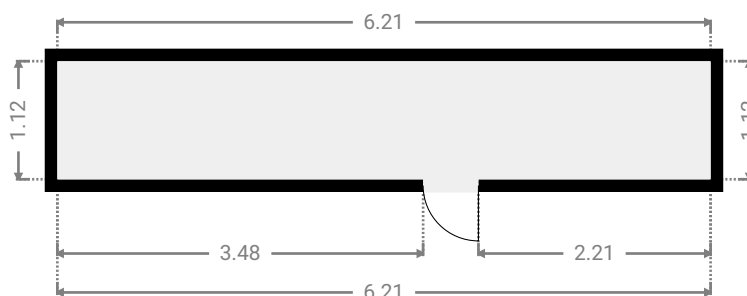
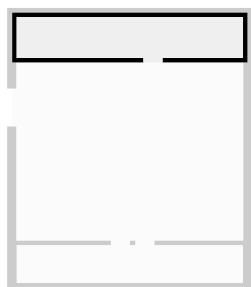

CE PLAN EST FOURNI EN L'ÉTAT SANS GARANTIE D'AUCUNE SORTIE. SENSOPIA N'ACCORDE AUCUNE GARANTIE, Y COMPRIS, SANS S'Y LIMITER, DES GARANTIES QUANT À LA QUALITÉ ET À LA PRÉCISION DES DIMENSIONS.

0 1 2 3m  
1:72

Page 12/15

SURFACE TOTALE : 197.13 m<sup>2</sup> • SURFACE HABITABLE : 179.18 m<sup>2</sup> • ÉTAGES : 4 • PIÈCES : 19

ENVOYÉ PAR Antoine Marlair  
antoine@pierremarlair.be

## ▼ Grenier 2e étage

LARGEUR : 6.21 m • LONGUEUR : 1.04 m  
SURFACE : 6.47 m<sup>2</sup> • PÉRIMÈTRE : 14.51 m

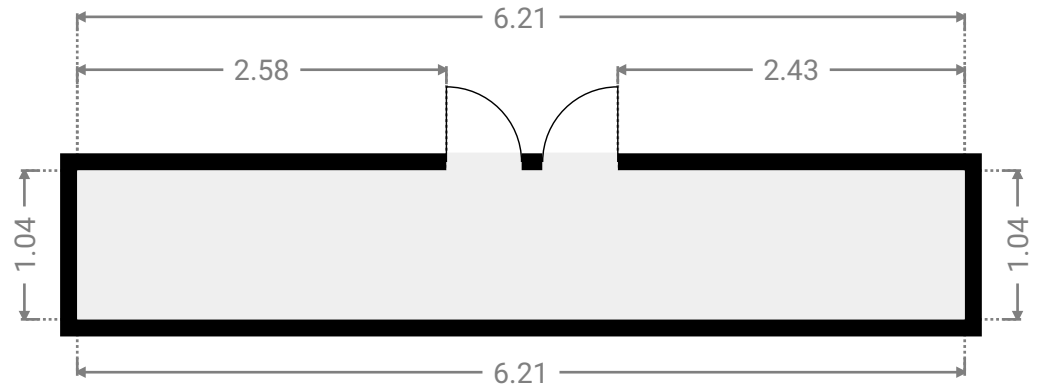
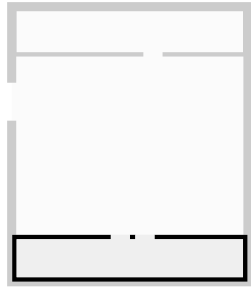

SURFACE TOTALE : 197.13 m<sup>2</sup> • SURFACE HABITABLE : 179.18 m<sup>2</sup> • ÉTAGES : 4 • PIÈCES : 19

## ▼ Sous-sol

SURFACE TOTALE : 23.89 m<sup>2</sup> • SURFACE HABITABLE : 23.89 m<sup>2</sup> • PIÈCES : 1

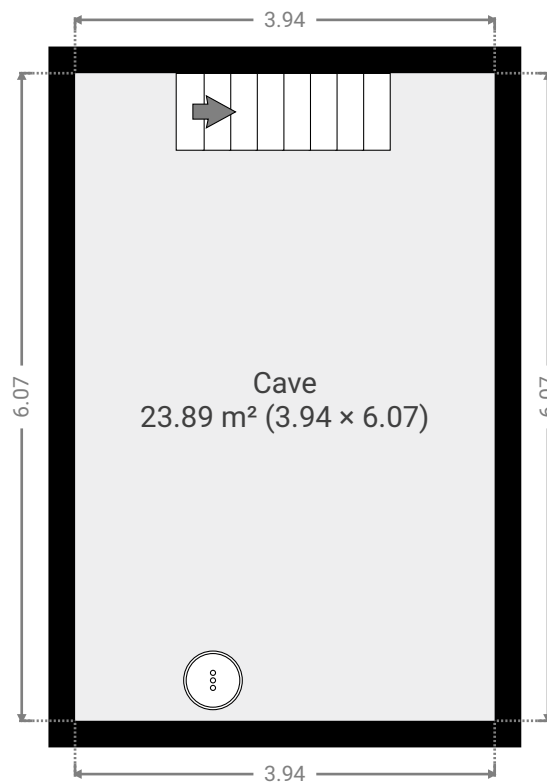

CE PLAN EST FOURNI EN L'ÉTAT SANS GARANTIE D'AUCUNE SORTE. SENSOPIA N'ACCORDE AUCUNE GARANTIE, Y COMPRIS, SANS S'Y LIMITER, DES GARANTIES QUANT À LA QUALITÉ ET À LA PRÉCISION DES DIMENSIONS.

0 1 2 3m  
1:71

Page 14/15

# Ferme d'en Haut 8



ENVOYÉ PAR Antoine Marlair  
antoine@pierremarlair.be

SURFACE TOTALE : 197.13 m<sup>2</sup> • SURFACE HABITABLE : 179.18 m<sup>2</sup> • ÉTAGES : 4 • PIÈCES : 19

## ▼ Cave Sous-sol

LARGEUR : 6.07 m • LONGUEUR : 3.94 m  
SURFACE : 23.89 m<sup>2</sup> • PÉRIMÈTRE : 20.01 m

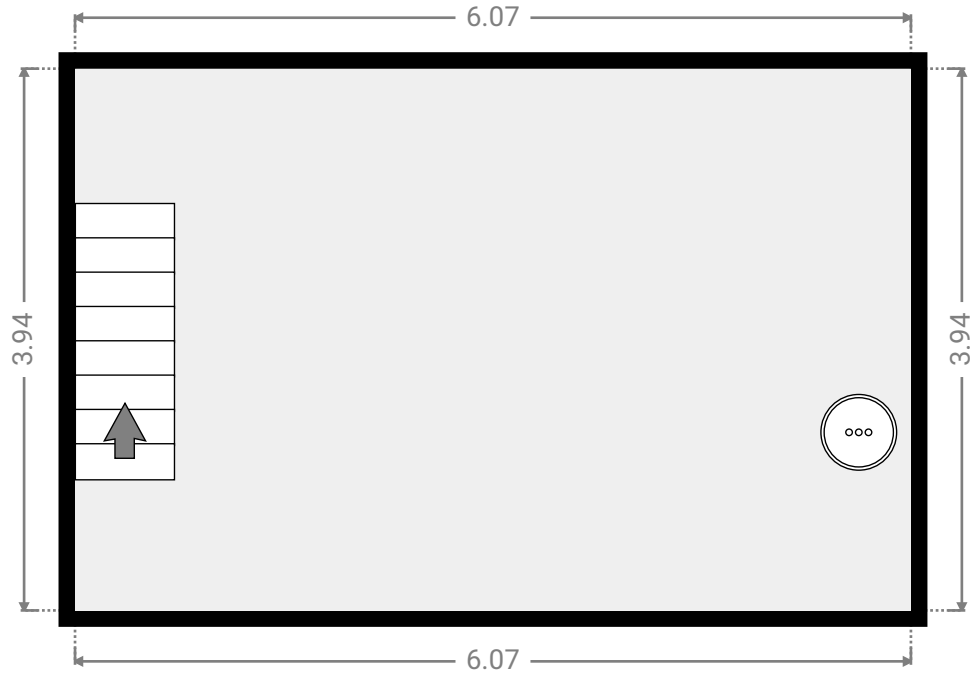

CE PLAN EST FOURNI EN L'ÉTAT SANS GARANTIE D'AUCUNE SORTIE. SENSOPIA N'ACCORDE AUCUNE GARANTIE, Y COMPRIS, SANS S'Y LIMITER, DES GARANTIES QUANT À LA QUALITÉ ET À LA PRÉCISION DES DIMENSIONS.

0.0 0.5 1.0 1.5 2.0 2.5m

1:55

Page 15/15