

SURFACE TOTALE : 383.09 m<sup>2</sup> • SURFACE HABITABLE : 350.01 m<sup>2</sup> • ÉTAGES : 5 • PIÈCES : 37

## ▼ Rez-de-chaussée

SURFACE TOTALE : 118.88 m<sup>2</sup> • SURFACE HABITABLE : 89.26 m<sup>2</sup> • PIÈCES : 8

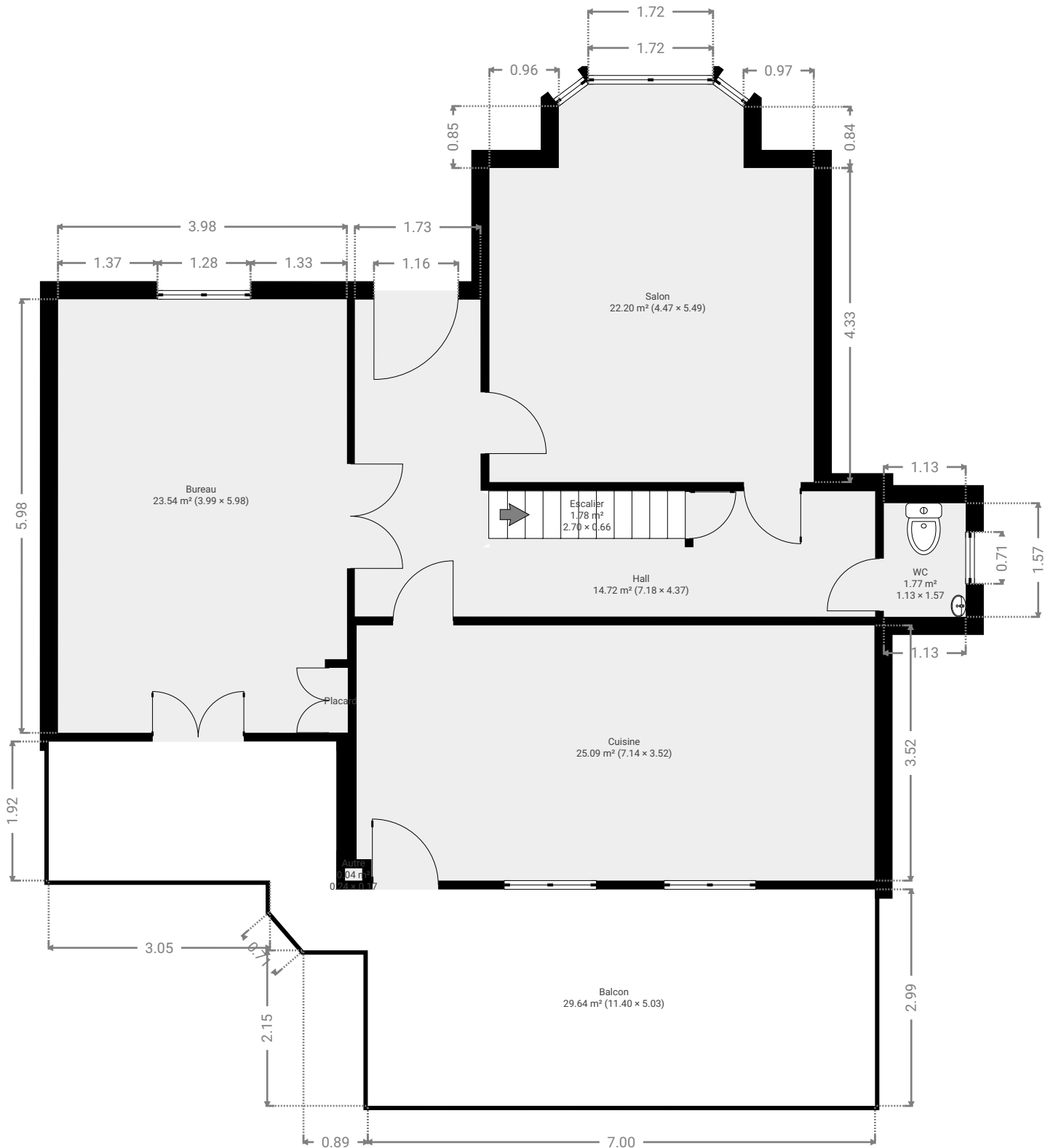

CE PLAN EST FOURNI EN L'ETAT SANS GARANTIE D'AUCUNE SORT. SENSOPIA N'ACCORDE AUCUNE GARANTIE, Y COMPRIS, SANS S'Y LIMITER, DES GARANTIES QUANT À LA QUALITE ET À LA PRÉCISION DES DIMENSIONS.

0 1 2 3m 1:76

Page 1/27

## ▼ Autre Rez-de-chaussée

LARGEUR : 0.24 m • LONGUEUR : 0.17 m  
SURFACE : 0.04 m<sup>2</sup> • PÉRIMÈTRE : 0.81 m

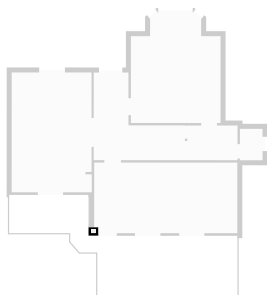

## ▼ Balcon Rez-de-chaussée

LARGEUR : 11.40 m • LONGUEUR : 5.03 m  
SURFACE : 29.64 m<sup>2</sup> • PÉRIMÈTRE : 32.56 m

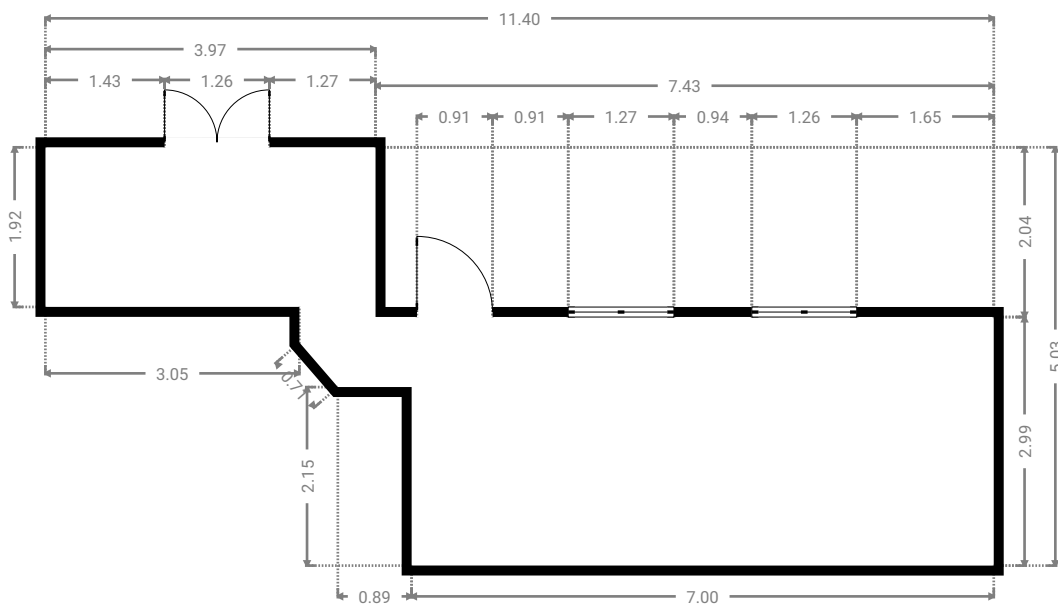
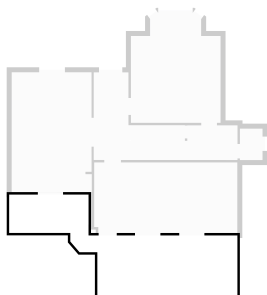

CE PLAN EST FOURNI EN L'ÉTAT SANS GARANTIE D'AUCUNE SORTIE. SENSOPIA N'ACCORDE AUCUNE GARANTIE, Y COMPRIS, SANS S'Y LIMITER, DES GARANTIES QUANT À LA QUALITÉ ET À LA PRÉCISION DES DIMENSIONS.

0 1 2 3 4m

1:91  
Page 2/27

SURFACE TOTALE : 383.09 m<sup>2</sup> • SURFACE HABITABLE : 350.01 m<sup>2</sup> • ÉTAGES : 5 • PIÈCES : 37

## ▼ Bureau Rez-de-chaussée

LARGEUR : 3.99 m • LONGUEUR : 5.98 m  
SURFACE : 23.54 m<sup>2</sup> • PÉRIMÈTRE : 19.94 m

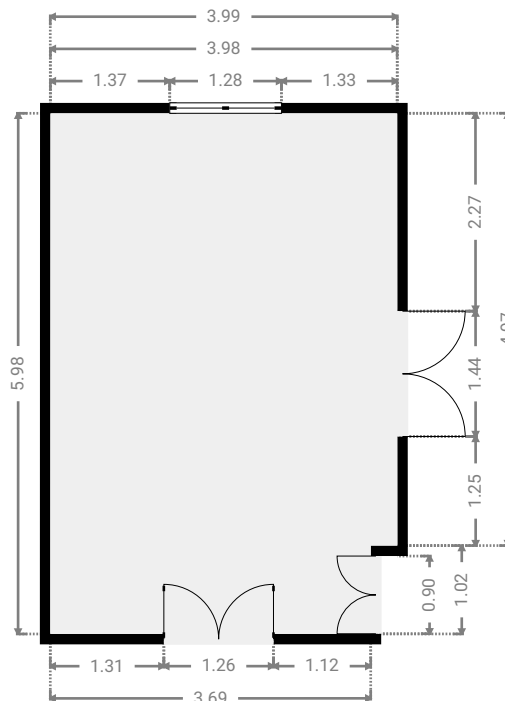
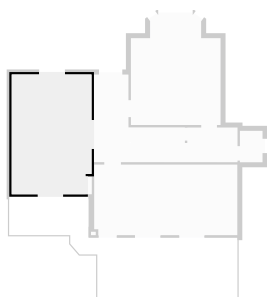

## ▼ Placard Rez-de-chaussée

LARGEUR : 0.20 m • LONGUEUR : 0.89 m  
SURFACE : 0.17 m<sup>2</sup> • PÉRIMÈTRE : 2.18 m

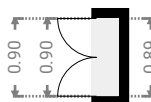
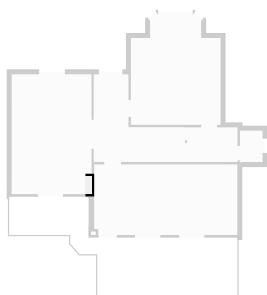

CE PLAN EST FOURNI EN L'ÉTAT SANS GARANTIE D'AUCUNE SORTE. SENSOPIA N'ACCORDE AUCUNE GARANTIE, Y COMPRIS, SANS S'Y LIMITER, DES GARANTIES QUANT À LA QUALITÉ ET À LA PRÉCISION DES DIMENSIONS.



## ▼ Cuisine Rez-de-chaussée

LARGEUR : 7.14 m • LONGUEUR : 3.52 m  
SURFACE : 25.09 m<sup>2</sup> • PÉRIMÈTRE : 21.33 m

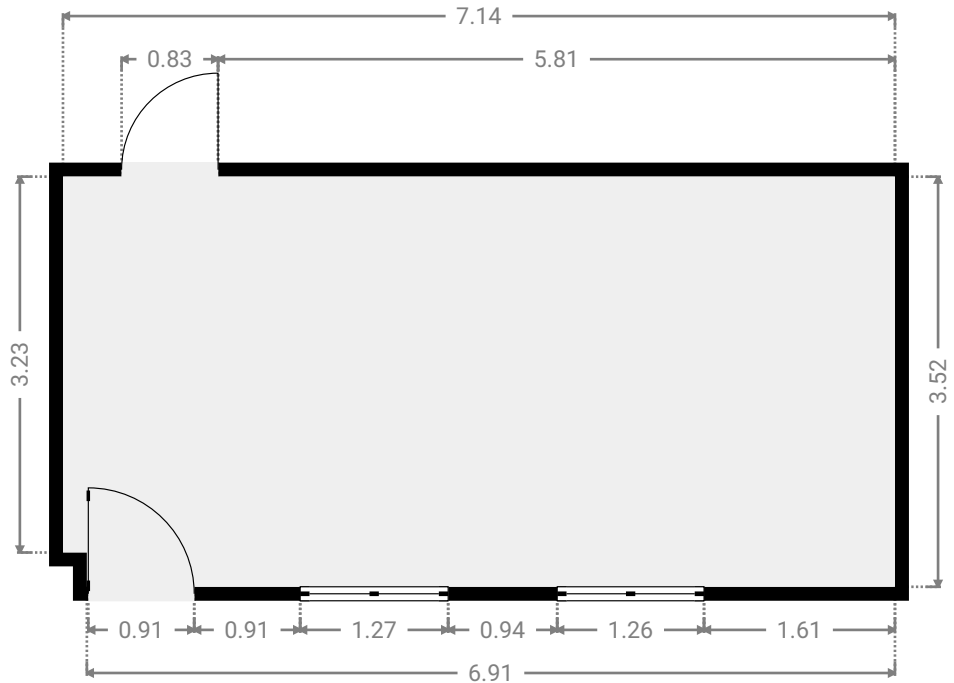
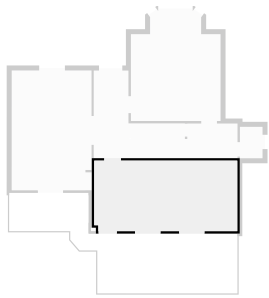

## ▼ Escalier Rez-de-chaussée

LARGEUR : 2.70 m • LONGUEUR : 0.66 m  
SURFACE : 1.78 m<sup>2</sup> • PÉRIMÈTRE : 6.71 m

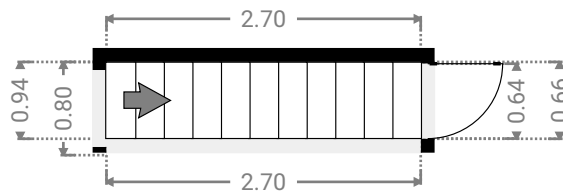
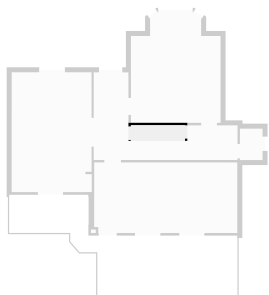

SURFACE TOTALE : 383.09 m<sup>2</sup> • SURFACE HABITABLE : 350.01 m<sup>2</sup> • ÉTAGES : 5 • PIÈCES : 37

## ▼ Hall Rez-de-chaussée

LARGEUR : 7.18 m • LONGUEUR : 4.37 m  
SURFACE : 14.72 m<sup>2</sup> • PÉRIMÈTRE : 24.64 m

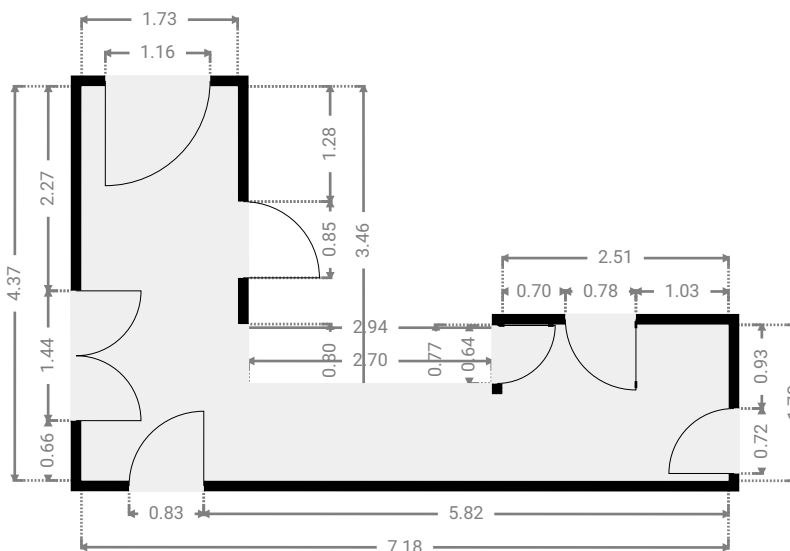
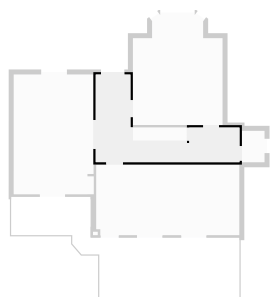

## ▼ Salon Rez-de-chaussée

LARGEUR : 4.47 m • LONGUEUR : 5.49 m  
SURFACE : 22.20 m<sup>2</sup> • PÉRIMÈTRE : 19.52 m

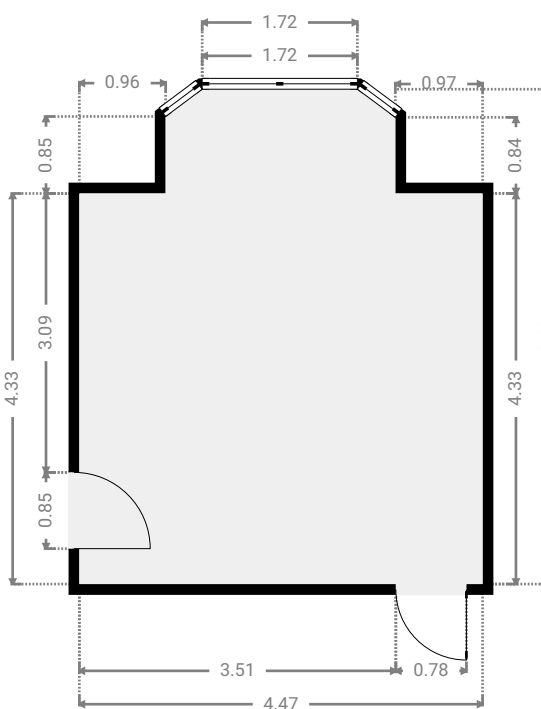
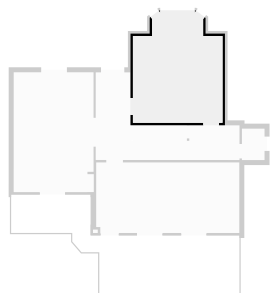

CE PLAN EST FOURNI EN L'ÉTAT SANS GARANTIE D'AUCUNE SORTIE. SENSOPIA N'ACCORDE AUCUNE GARANTIE, Y COMPRIS, SANS S'Y LIMITER, DES GARANTIES QUANT À LA QUALITÉ ET À LA PRÉCISION DES DIMENSIONS.

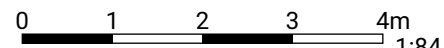

## ▼ WC

Rez-de-chaussée

LARGEUR : 1.13 m • LONGUEUR : 1.57 m  
SURFACE : 1.77 m<sup>2</sup> • PÉRIMÈTRE : 5.39 m

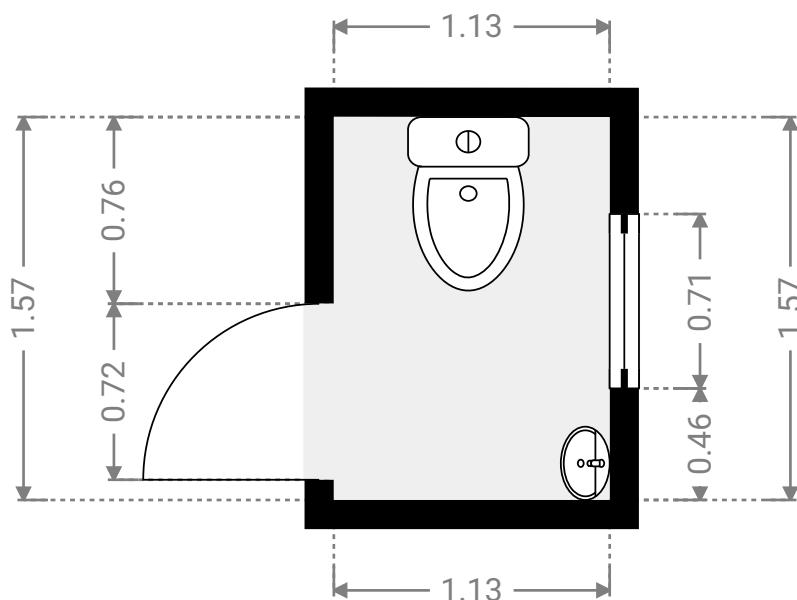
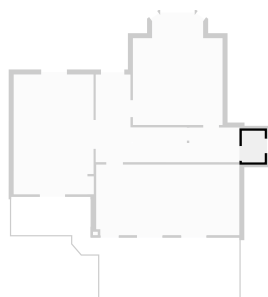

SURFACE TOTALE : 383.09 m<sup>2</sup> • SURFACE HABITABLE : 350.01 m<sup>2</sup> • ÉTAGES : 5 • PIÈCES : 37

## ▼ 1er étage

SURFACE TOTALE : 81.23 m<sup>2</sup> • SURFACE HABITABLE : 79.23 m<sup>2</sup> • PIÈCES : 8

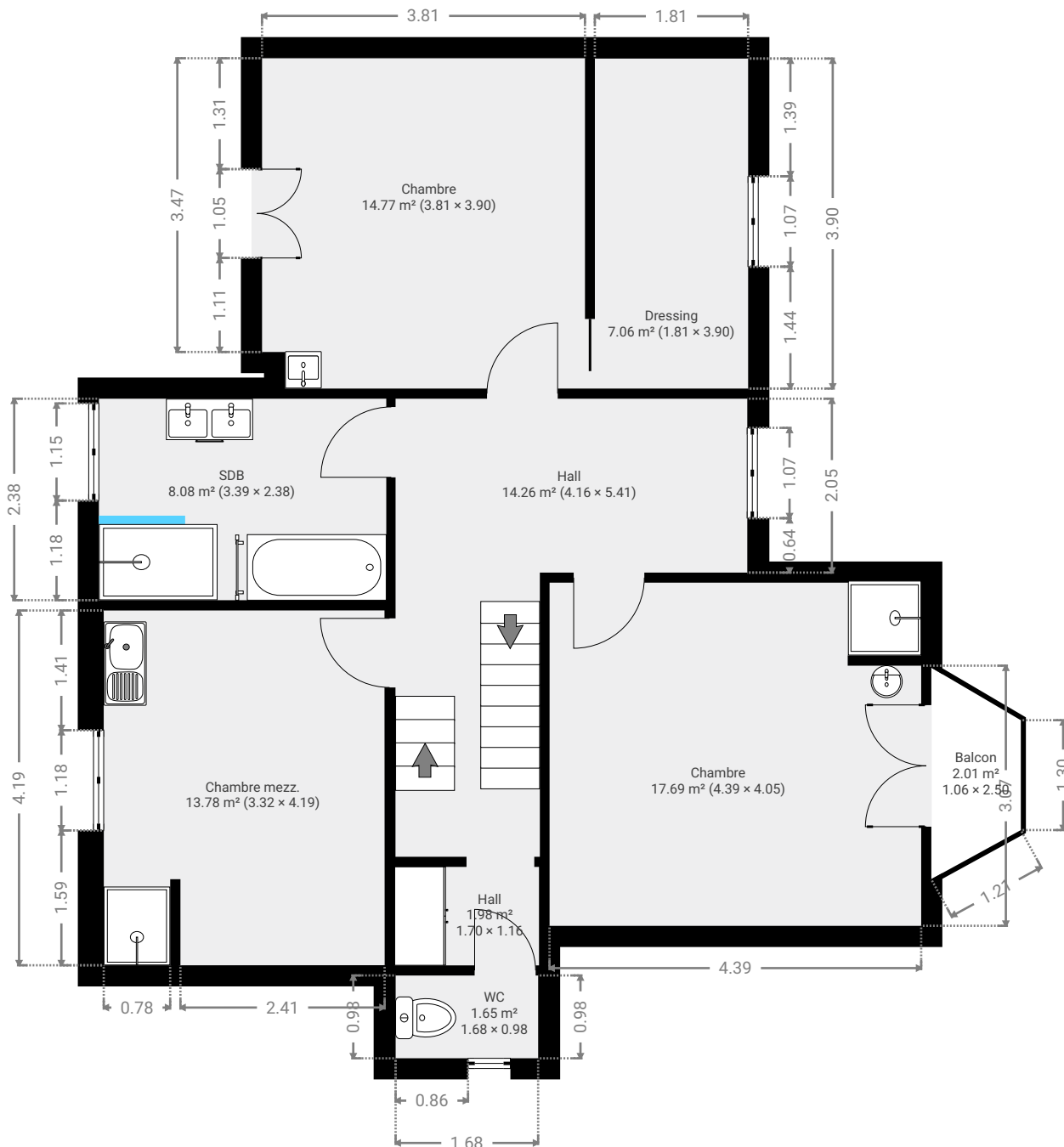

CE PLAN EST FOURNI EN L'ETAT SANS GARANTIE D'AUCUNE SORTE. SENSOPIA N'ACCORDE AUCUNE GARANTIE, Y COMPRIS, SANS S'Y LIMITER, DES GARANTIES QUANT À LA QUALITE ET À LA PRÉCISION DES DIMENSIONS.

0 1 2 3m

1:76  
Page 7/27

SURFACE TOTALE : 383.09 m<sup>2</sup> • SURFACE HABITABLE : 350.01 m<sup>2</sup> • ÉTAGES : 5 • PIÈCES : 37

ENVOYÉ PAR Antoine Marlair  
antoine@pierremarlair.be

## ▼ Balcon 1er étage

LARGEUR : 2.50 m • LONGUEUR : 1.06 m  
SURFACE : 2.01 m<sup>2</sup> • PÉRIMÈTRE : 6.23 m

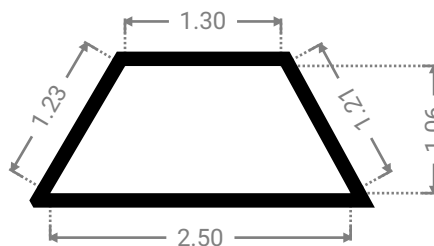
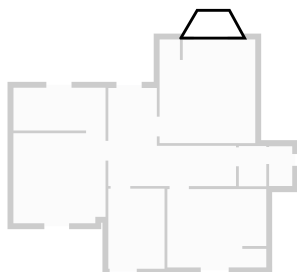

## ▼ Chambre 1er étage

LARGEUR : 4.05 m • LONGUEUR : 4.39 m  
SURFACE : 17.69 m<sup>2</sup> • PÉRIMÈTRE : 18.62 m

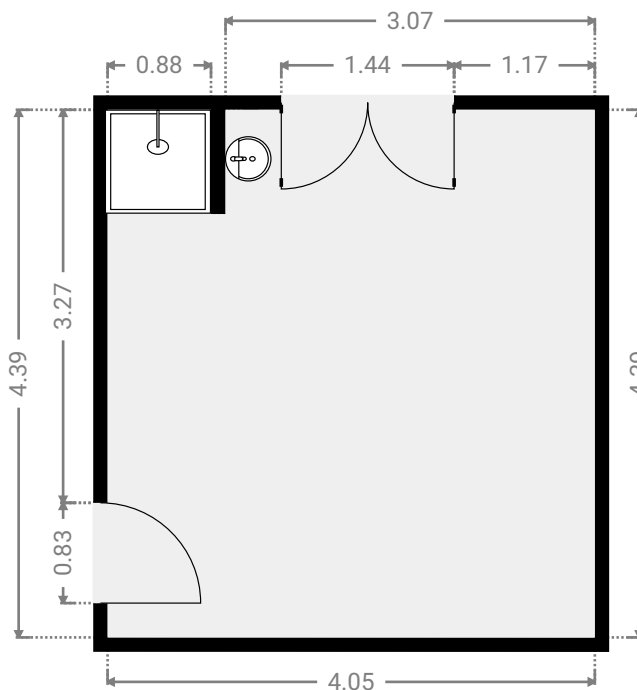
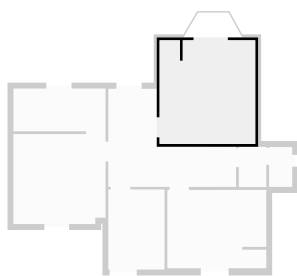

CE PLAN EST FOURNI EN L'ÉTAT SANS GARANTIE D'AUCUNE SORTE. SENSOPIA N'ACCORDE AUCUNE GARANTIE, Y COMPRIS, SANS S'Y LIMITER, DES GARANTIES QUANT À LA QUALITÉ ET À LA PRÉCISION DES DIMENSIONS.

0 1 2 3m 1:63

Page 8/27

SURFACE TOTALE : 383.09 m<sup>2</sup> • SURFACE HABITABLE : 350.01 m<sup>2</sup> • ÉTAGES : 5 • PIÈCES : 37

## ▼ Chambre 1er étage

LARGEUR : 3.90 m • LONGUEUR : 3.81 m  
SURFACE : 14.77 m<sup>2</sup> • PÉRIMÈTRE : 15.43 m

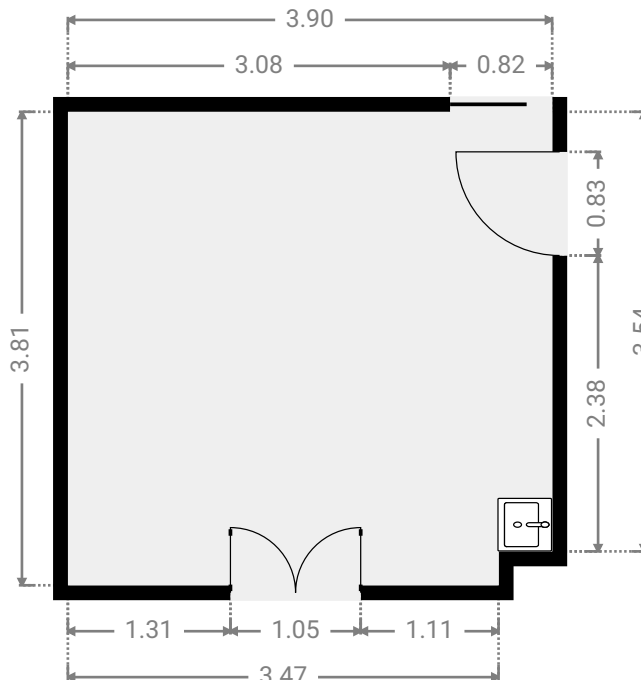
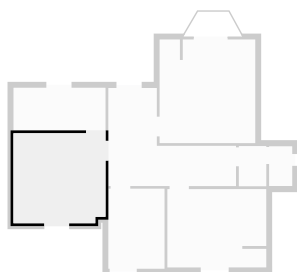

## ▼ Dressing 1er étage

LARGEUR : 3.90 m • LONGUEUR : 1.81 m  
SURFACE : 7.06 m<sup>2</sup> • PÉRIMÈTRE : 11.42 m

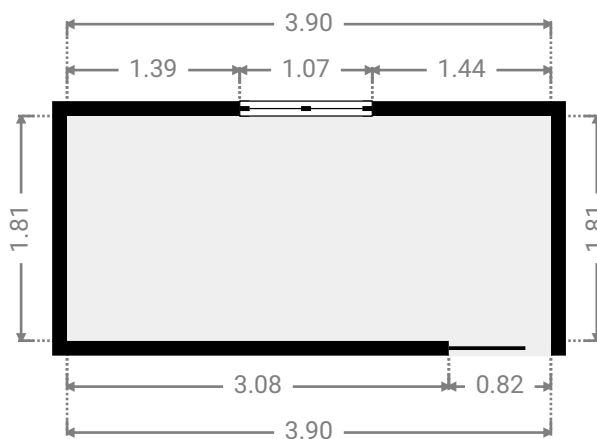
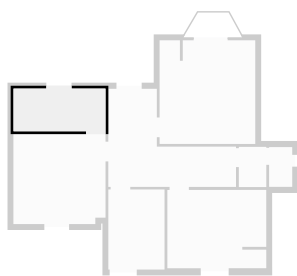

CE PLAN EST FOURNI EN L'ÉTAT SANS GARANTIE D'AUCUNE SORTE. SENSOPIA N'ACCORDE AUCUNE GARANTIE, Y COMPRIS, SANS S'Y LIMITER, DES GARANTIES QUANT À LA QUALITÉ ET À LA PRÉCISION DES DIMENSIONS.

0 1 2 3m  
1:61

Page 9/27

## ▼ Chambre mezz. 1er étage

LARGEUR : 4.19 m • LONGUEUR : 3.32 m  
SURFACE : 13.78 m<sup>2</sup> • PÉRIMÈTRE : 17.05 m

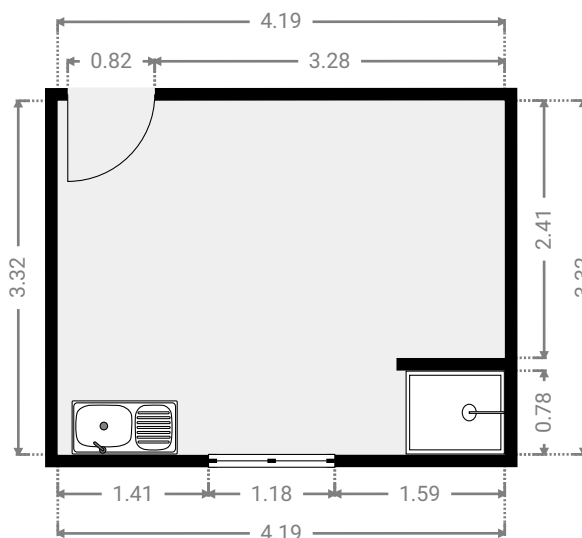
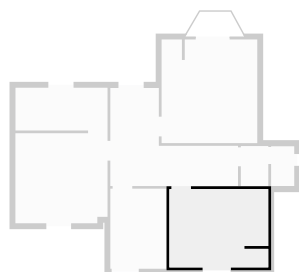

## ▼ Hall 1er étage

LARGEUR : 5.41 m • LONGUEUR : 4.16 m  
SURFACE : 14.26 m<sup>2</sup> • PÉRIMÈTRE : 19.13 m

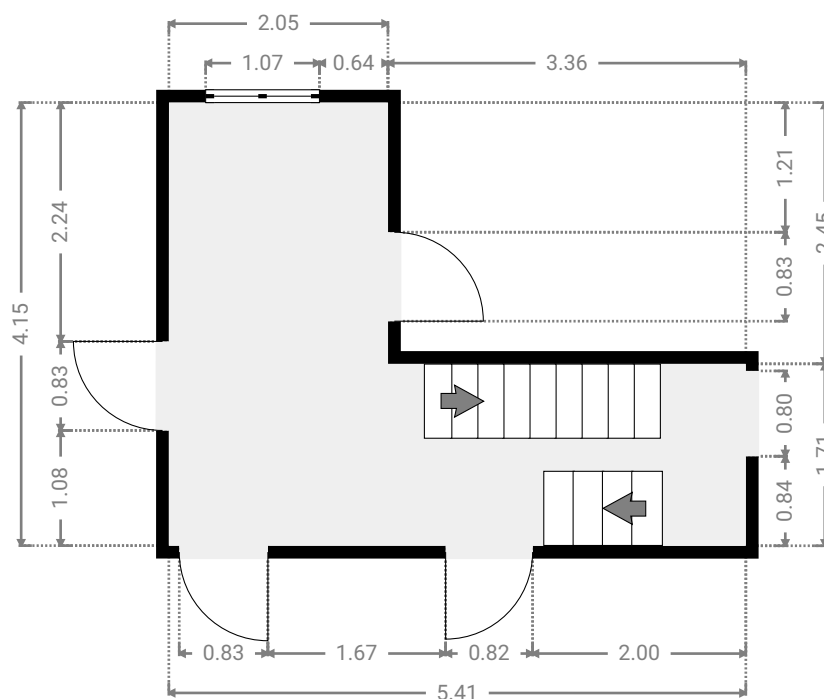
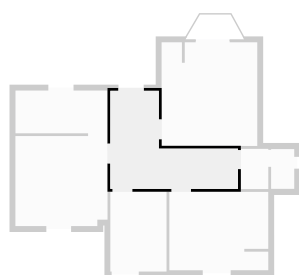

CE PLAN EST FOURNI EN L'ÉTAT SANS GARANTIE D'AUCUNE SORTIE. SENSOPIA N'ACCORDE AUCUNE GARANTIE, Y COMPRIS, SANS S'Y LIMITER, DES GARANTIES QUANT À LA QUALITÉ ET À LA PRÉCISION DES DIMENSIONS.

0 1 2 3m  
1:71

Page 10/27

## ▼ Hall 1er étage

LARGEUR : 1.16 m • LONGUEUR : 1.70 m  
SURFACE : 1.98 m<sup>2</sup> • PÉRIMÈTRE : 5.73 m

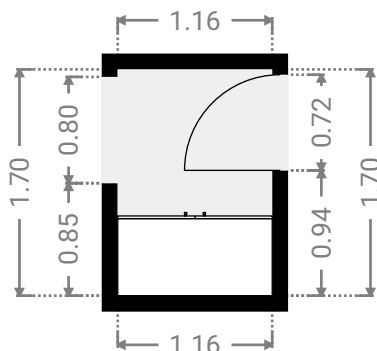
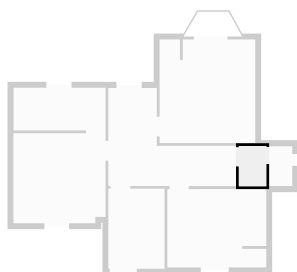

## ▼ SDB 1er étage

LARGEUR : 2.38 m • LONGUEUR : 3.39 m  
SURFACE : 8.08 m<sup>2</sup> • PÉRIMÈTRE : 11.55 m

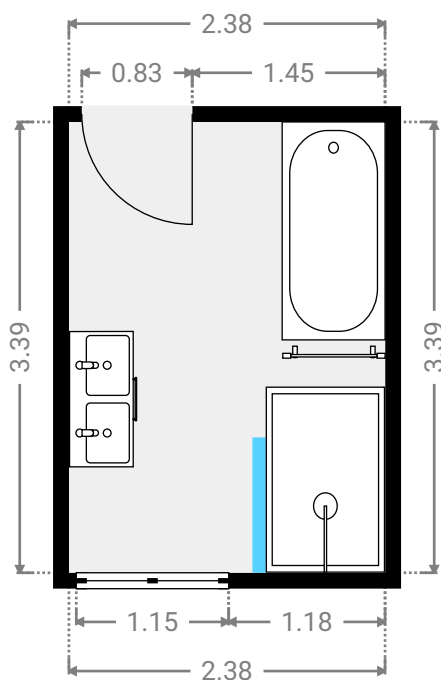
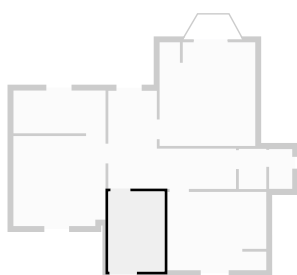

## ▼ WC 1er étage

LARGEUR : 0.98 m • LONGUEUR : 1.68 m  
SURFACE : 1.65 m<sup>2</sup> • PÉRIMÈTRE : 5.32 m

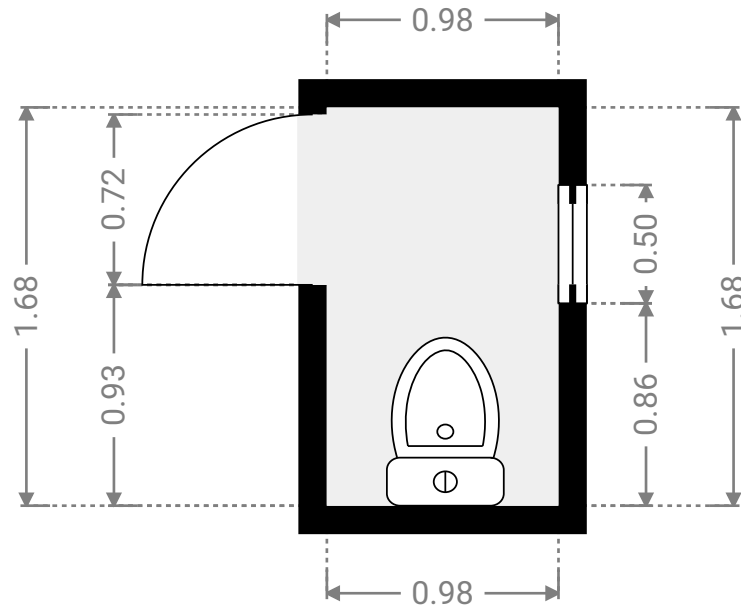
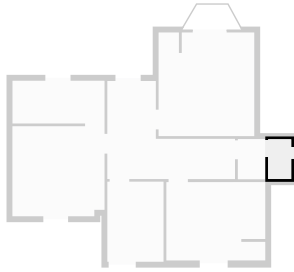

## ▼ 2e étage

SURFACE TOTALE : 82.33 m<sup>2</sup> • SURFACE HABITABLE : 80.89 m<sup>2</sup> • PIÈCES : 8

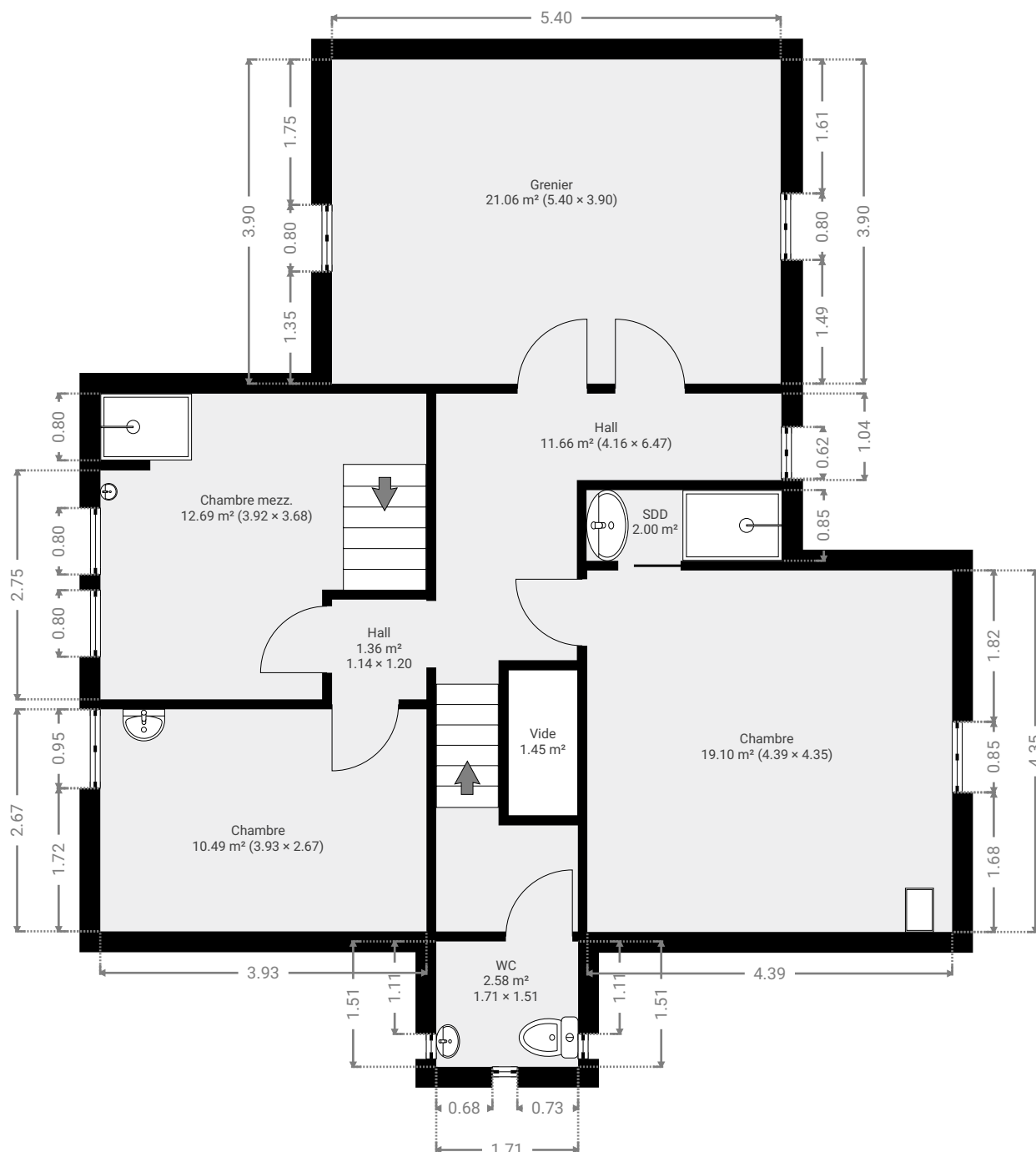

CE PLAN EST FOURNI EN L'ETAT SANS GARANTIE D'AUCUNE SORTE. SENSOPIA N'ACCORDE AUCUNE GARANTIE, Y COMPRIS, SANS S'Y LIMITER, DES GARANTIES QUANT À LA QUALITE ET À LA PRÉCISION DES DIMENSIONS.

0 1 2 3m 1:76

Page 13/27

SURFACE TOTALE : 383.09 m<sup>2</sup> • SURFACE HABITABLE : 350.01 m<sup>2</sup> • ÉTAGES : 5 • PIÈCES : 37

## ▼ Chambre 2e étage

LARGEUR : 4.35 m • LONGUEUR : 4.39 m  
SURFACE : 19.10 m<sup>2</sup> • PÉRIMÈTRE : 17.48 m

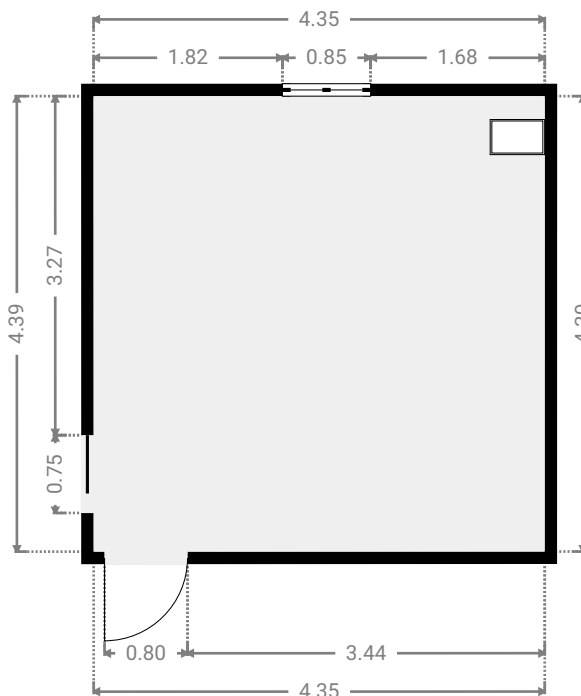
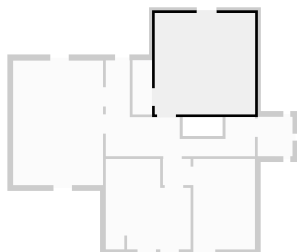

## ▼ Chambre 2e étage

LARGEUR : 2.67 m • LONGUEUR : 3.93 m  
SURFACE : 10.49 m<sup>2</sup> • PÉRIMÈTRE : 13.19 m

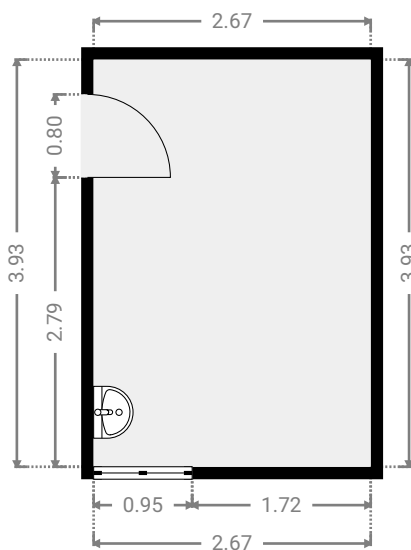
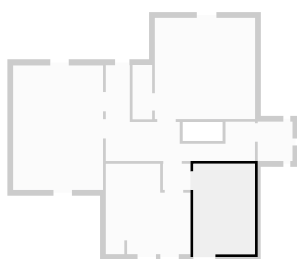

CE PLAN EST FOURNI EN L'ÉTAT SANS GARANTIE D'AUCUNE SORTIE. SENSOPIA N'ACCORDE AUCUNE GARANTIE, Y COMPRIS, SANS S'Y LIMITER, DES GARANTIES QUANT À LA QUALITÉ ET À LA PRÉCISION DES DIMENSIONS.

0 1 2 3m

1:73

Page 14/27

SURFACE TOTALE : 383.09 m<sup>2</sup> • SURFACE HABITABLE : 350.01 m<sup>2</sup> • ÉTAGES : 5 • PIÈCES : 37

## ▼ Chambre mezz. 2e étage

LARGEUR : 3.68 m • LONGUEUR : 3.92 m  
SURFACE : 12.69 m<sup>2</sup> • PÉRIMÈTRE : 16.40 m

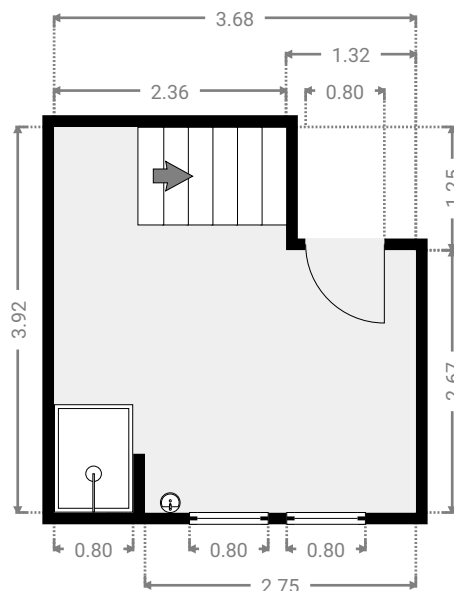
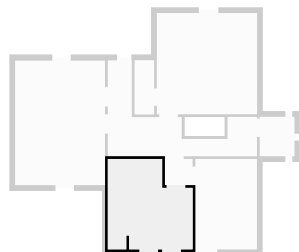

## ▼ Grenier 2e étage

LARGEUR : 3.90 m • LONGUEUR : 5.40 m  
SURFACE : 21.06 m<sup>2</sup> • PÉRIMÈTRE : 18.60 m

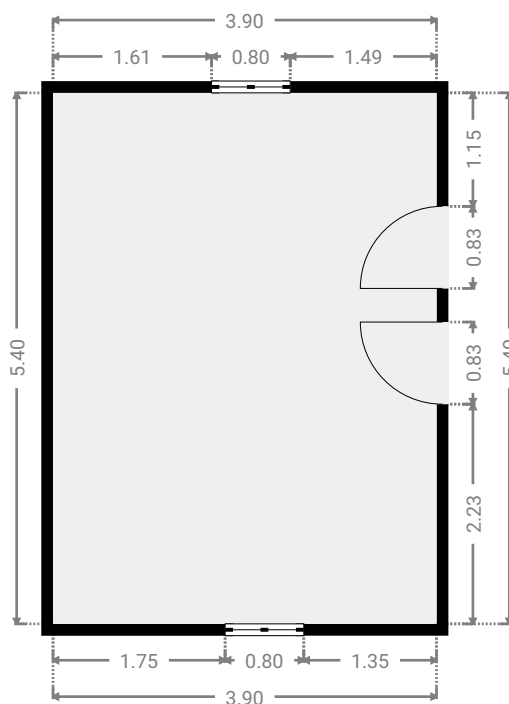
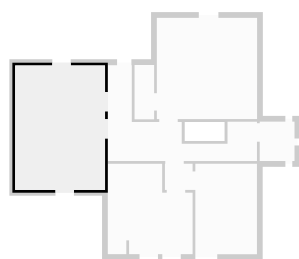

CE PLAN EST FOURNI EN L'ÉTAT SANS GARANTIE D'AUCUNE SORTE. SENSOPIA N'ACCORDE AUCUNE GARANTIE, Y COMPRIS, SANS S'Y LIMITER, DES GARANTIES QUANT À LA QUALITÉ ET À LA PRÉCISION DES DIMENSIONS.

0 1 2 3m 1:77

Page 15/27

SURFACE TOTALE : 383.09 m<sup>2</sup> • SURFACE HABITABLE : 350.01 m<sup>2</sup> • ÉTAGES : 5 • PIÈCES : 37

## ▼ Hall 2e étage

LARGEUR : 6.47 m • LONGUEUR : 4.16 m  
SURFACE : 11.66 m<sup>2</sup> • PÉRIMÈTRE : 23.17 m

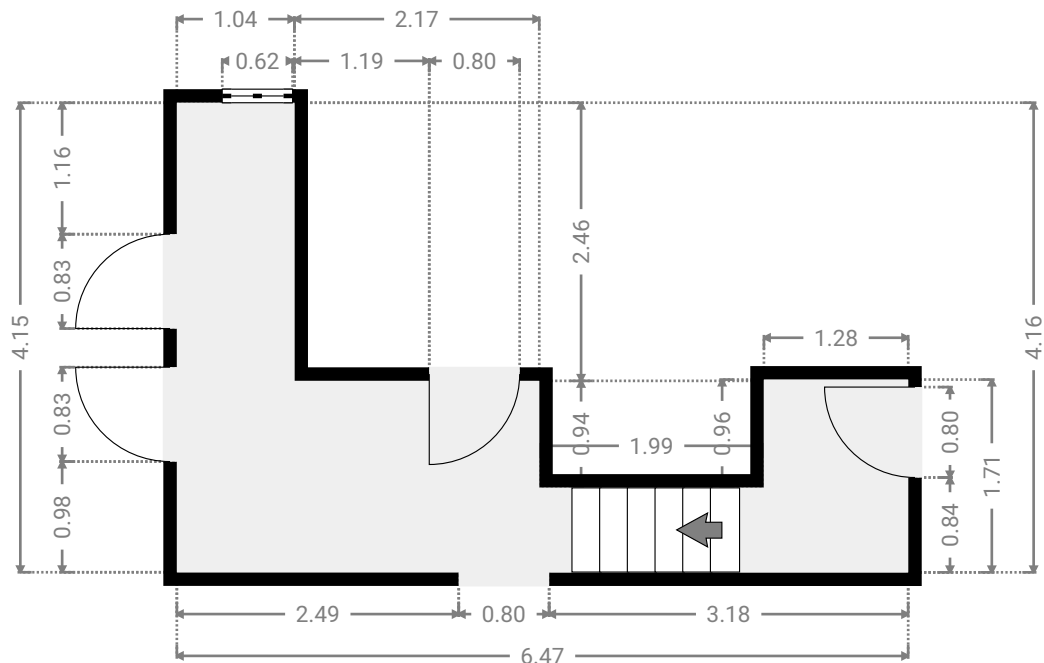
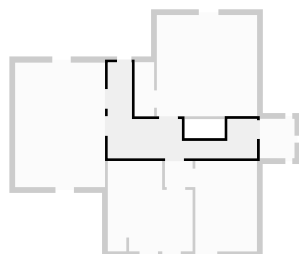

## ▼ Hall 2e étage

LARGEUR : 1.20 m • LONGUEUR : 1.14 m  
SURFACE : 1.36 m<sup>2</sup> • PÉRIMÈTRE : 4.67 m

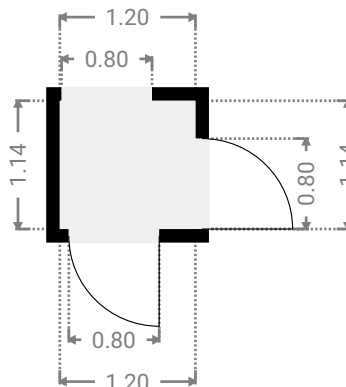
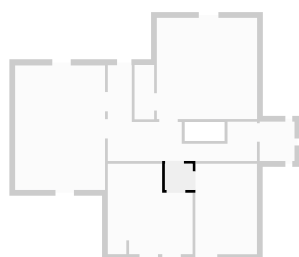

CE PLAN EST FOURNI EN L'ÉTAT SANS GARANTIE D'AUCUNE SORTIE. SENSOPIA N'ACCORDE AUCUNE GARANTIE, Y COMPRIS, SANS S'Y LIMITER, DES GARANTIES QUANT À LA QUALITÉ ET À LA PRÉCISION DES DIMENSIONS.

0 1 2 3m 1:67

Page 16/27

## ▼ SDD 2e étage

LARGEUR : 0.85 m • LONGUEUR : 2.35 m  
SURFACE : 2.00 m<sup>2</sup> • PÉRIMÈTRE : 6.41 m

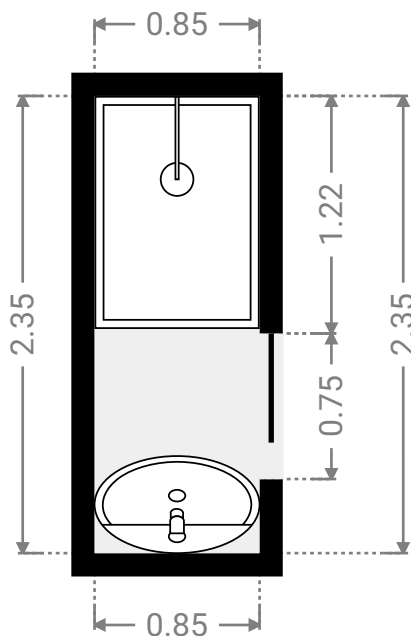
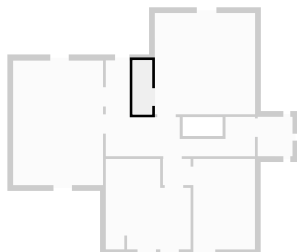

## ▼ Vide 2e étage

LARGEUR : 1.75 m • LONGUEUR : 0.83 m  
SURFACE : 1.45 m<sup>2</sup> • PÉRIMÈTRE : 5.16 m

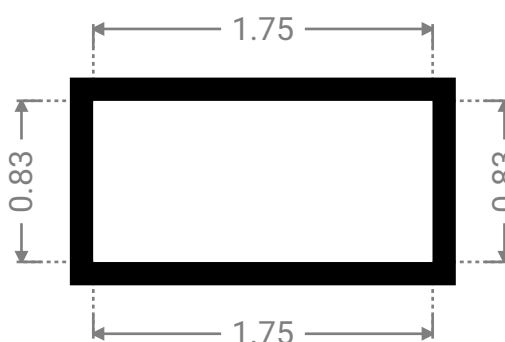
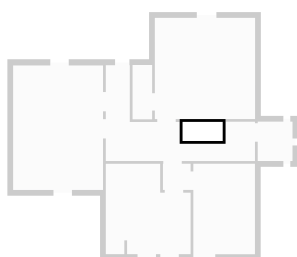

▼ WC  
2e étage

LARGEUR : 1.51 m • LONGUEUR : 1.71 m  
SURFACE : 2.58 m<sup>2</sup> • PÉRIMÈTRE : 6.43 m

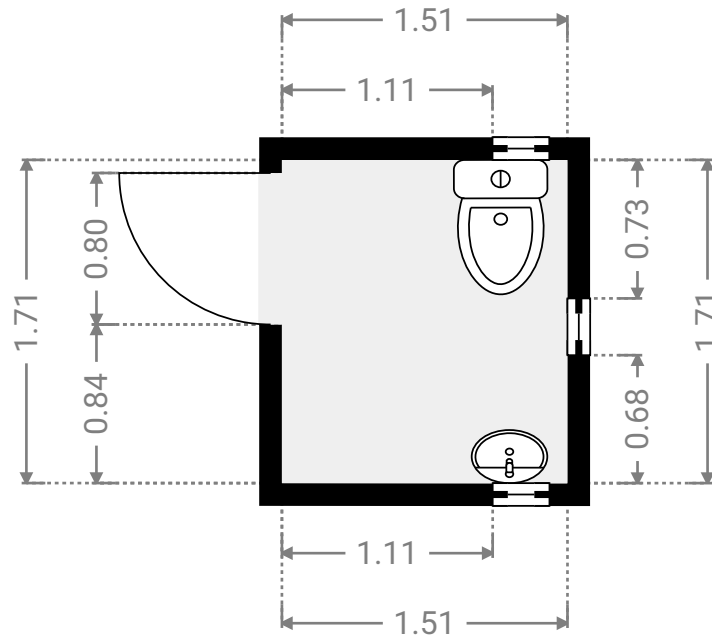
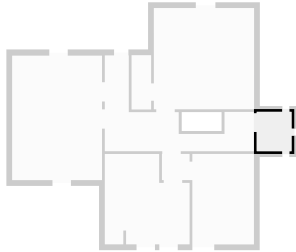

SURFACE TOTALE : 383.09 m<sup>2</sup> • SURFACE HABITABLE : 350.01 m<sup>2</sup> • ÉTAGES : 5 • PIÈCES : 37

## ▼ 3e étage

SURFACE TOTALE : 12.31 m<sup>2</sup> • SURFACE HABITABLE : 12.31 m<sup>2</sup> • PIÈCES : 1

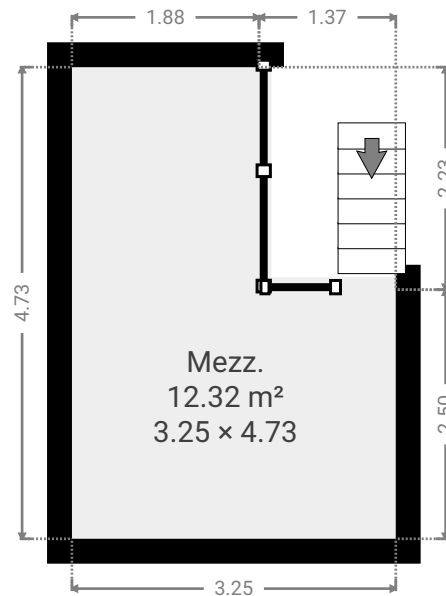

CE PLAN EST FOURNI EN L'ÉTAT SANS GARANTIE D'AUCUNE SORTIE. SENSOPIA N'ACCORDE AUCUNE GARANTIE, Y COMPRIS, SANS S'Y LIMITER, DES GARANTIES QUANT À LA QUALITÉ ET À LA PRÉCISION DES DIMENSIONS.

0 1 2 3m  
1:76

Page 19/27

▼ Mezz.  
3e étage

LARGEUR : 4.73 m • LONGUEUR : 3.25 m  
SURFACE : 12.32 m<sup>2</sup> • PÉRIMÈTRE : 15.97 m

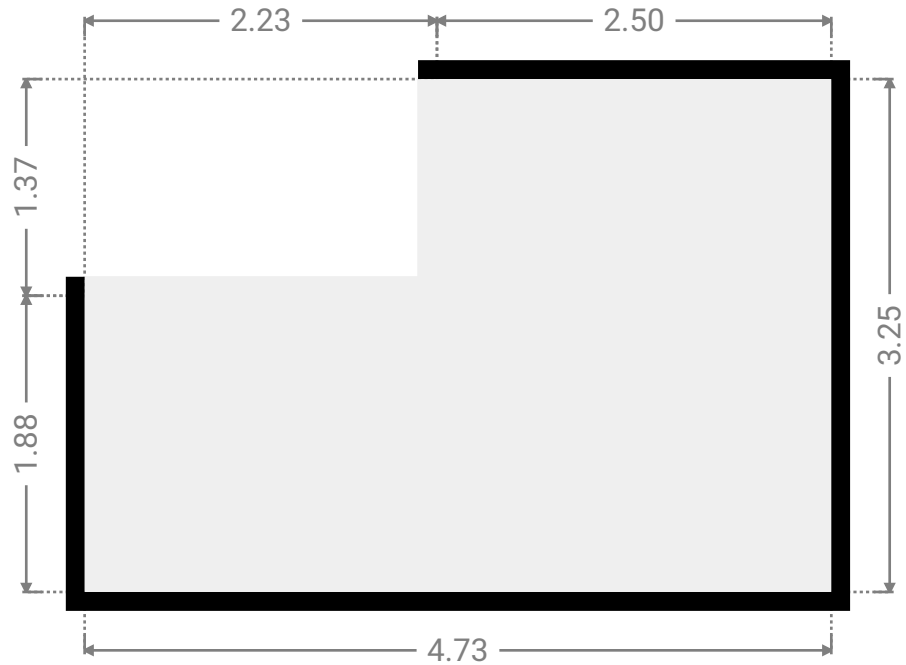
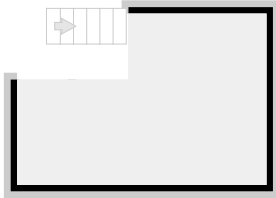

SURFACE TOTALE : 383.09 m<sup>2</sup> • SURFACE HABITABLE : 350.01 m<sup>2</sup> • ÉTAGES : 5 • PIÈCES : 37

## ▼ Sous-sol

SURFACE TOTALE : 88.32 m<sup>2</sup> • SURFACE HABITABLE : 88.32 m<sup>2</sup> • PIÈCES : 12

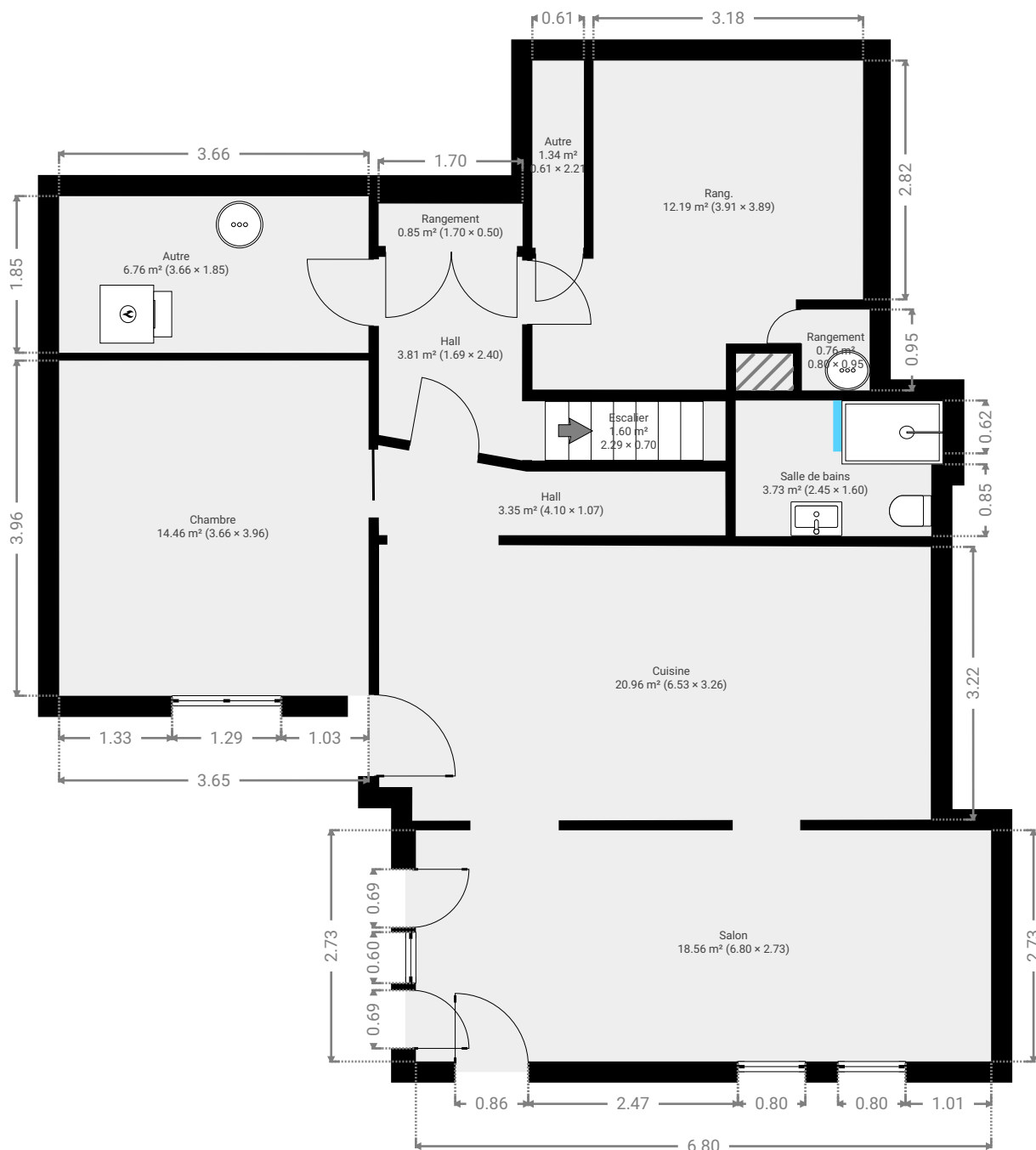

CE PLAN EST FOURNI EN L'ÉTAT SANS GARANTIE D'AUCUNE SORTIE. SENSOPIA N'ACCORDE AUCUNE GARANTIE, Y COMPRIS, SANS S'Y LIMITER, DES GARANTIES QUANT À LA QUALITÉ ET À LA PRÉCISION DES DIMENSIONS.

0 1 2 3m  
1:76

Page 21/27

## ▼ Autre Sous-sol

LARGEUR : 0.61 m • LONGUEUR : 2.21 m  
SURFACE : 1.34 m<sup>2</sup> • PÉRIMÈTRE : 5.64 m

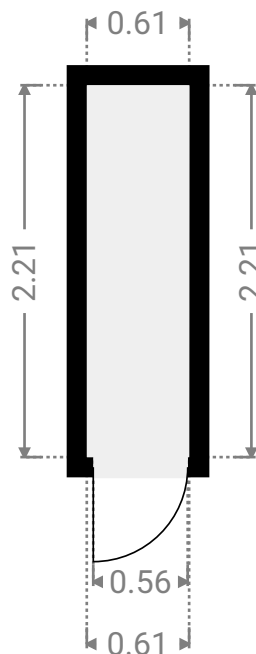
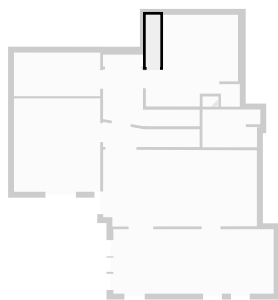

## ▼ Autre Sous-sol

LARGEUR : 3.66 m • LONGUEUR : 1.85 m  
SURFACE : 6.76 m<sup>2</sup> • PÉRIMÈTRE : 11.01 m

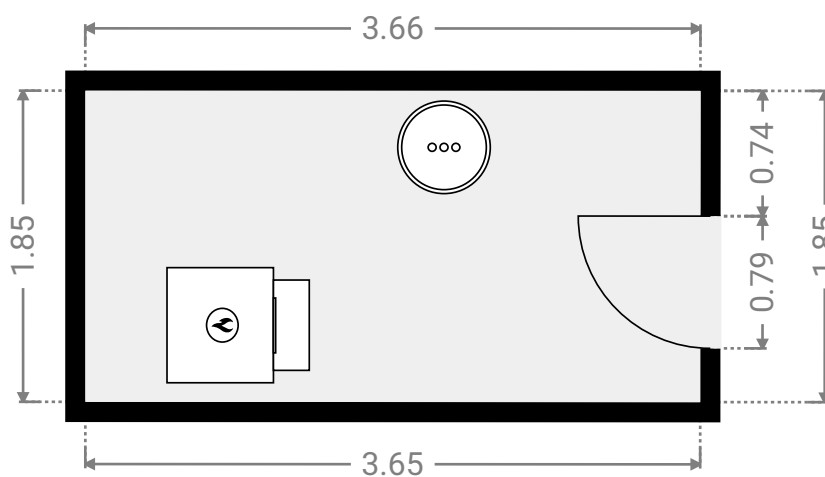
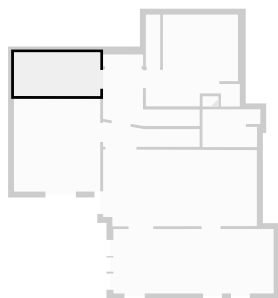

SURFACE TOTALE : 383.09 m<sup>2</sup> • SURFACE HABITABLE : 350.01 m<sup>2</sup> • ÉTAGES : 5 • PIÈCES : 37

## ▼ Chambre Sous-sol

LARGEUR : 3.66 m • LONGUEUR : 3.96 m  
SURFACE : 14.46 m<sup>2</sup> • PÉRIMÈTRE : 15.22 m

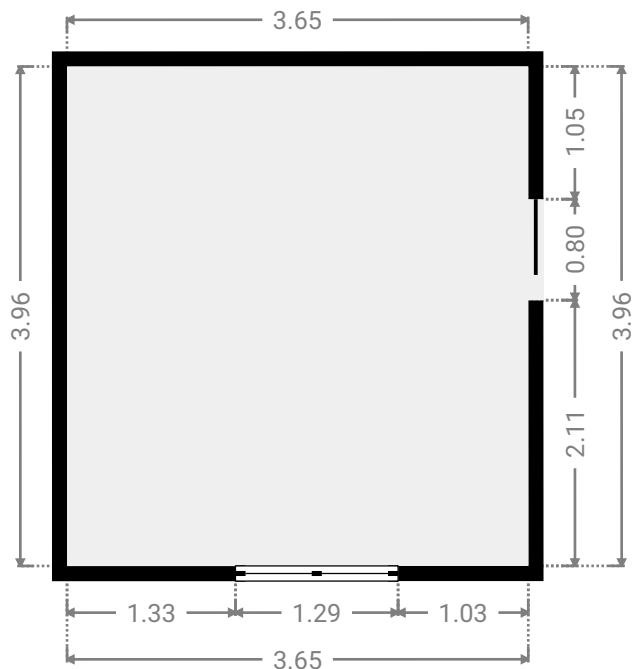
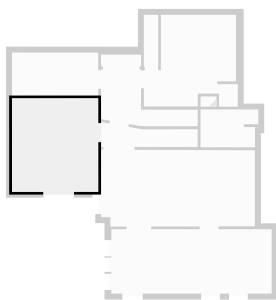

## ▼ Cuisine Sous-sol

LARGEUR : 6.53 m • LONGUEUR : 3.26 m  
SURFACE : 20.96 m<sup>2</sup> • PÉRIMÈTRE : 19.51 m

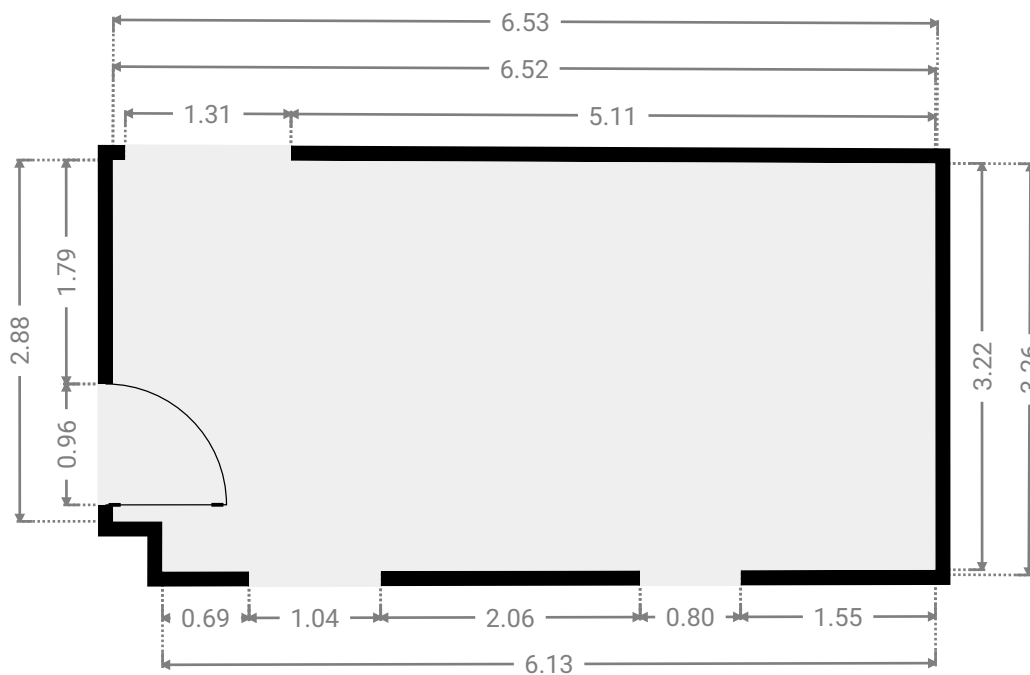
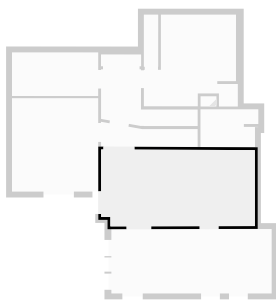

CE PLAN EST FOURNI EN L'ÉTAT SANS GARANTIE D'AUCUNE SORTIE. SENSOPIA N'ACCORDE AUCUNE GARANTIE, Y COMPRIS, SANS S'Y LIMITER, DES GARANTIES QUANT À LA QUALITÉ ET À LA PRÉCISION DES DIMENSIONS.

0.0 0.5 1.0 1.5 2.0 2.5m 1:60

## ▼ Escalier Sous-sol

LARGEUR : 2.29 m • LONGUEUR : 0.70 m  
SURFACE : 1.60 m<sup>2</sup> • PÉRIMÈTRE : 5.97 m

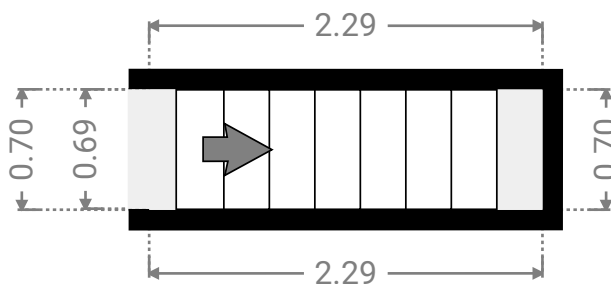
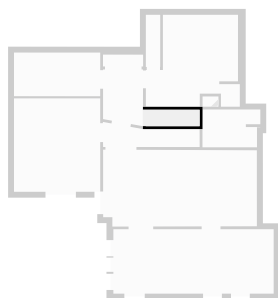

## ▼ Hall Sous-sol

LARGEUR : 4.10 m • LONGUEUR : 1.07 m  
SURFACE : 3.35 m<sup>2</sup> • PÉRIMÈTRE : 10.04 m

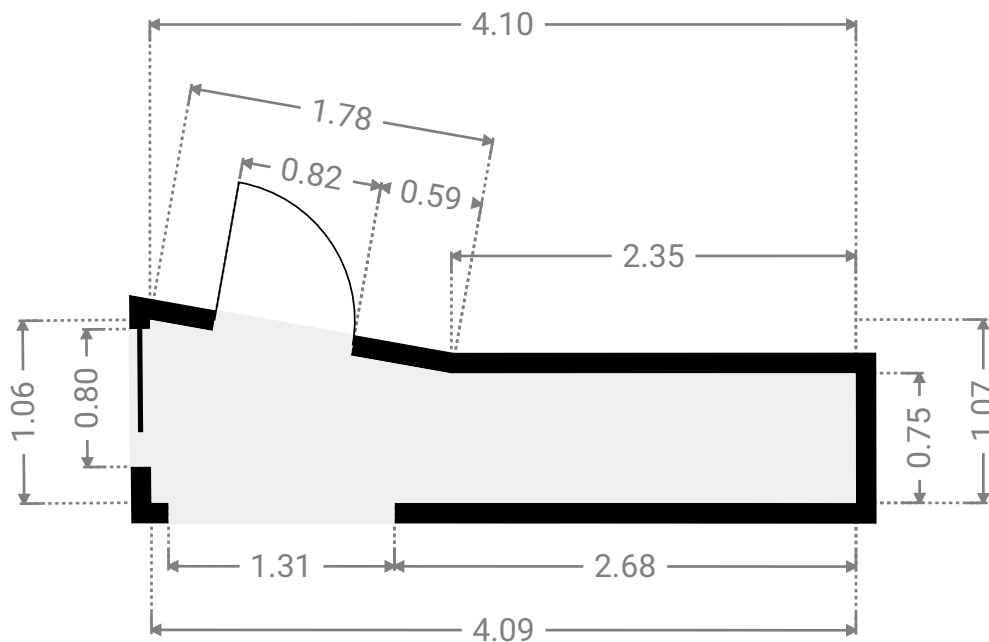
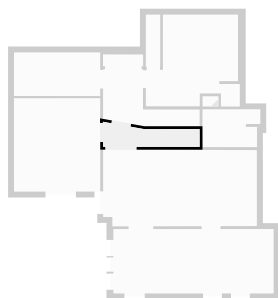

SURFACE TOTALE : 383.09 m<sup>2</sup> • SURFACE HABITABLE : 350.01 m<sup>2</sup> • ÉTAGES : 5 • PIÈCES : 37

## ▼ Hall Sous-sol

LARGEUR : 1.69 m • LONGUEUR : 2.40 m  
SURFACE : 3.81 m<sup>2</sup> • PÉRIMÈTRE : 7.91 m

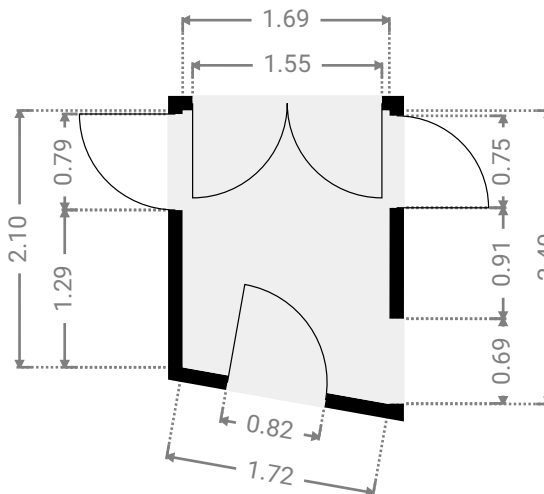
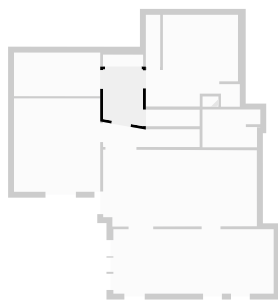

## ▼ Rang. Sous-sol

LARGEUR : 3.91 m • LONGUEUR : 3.89 m  
SURFACE : 12.19 m<sup>2</sup> • PÉRIMÈTRE : 15.58 m

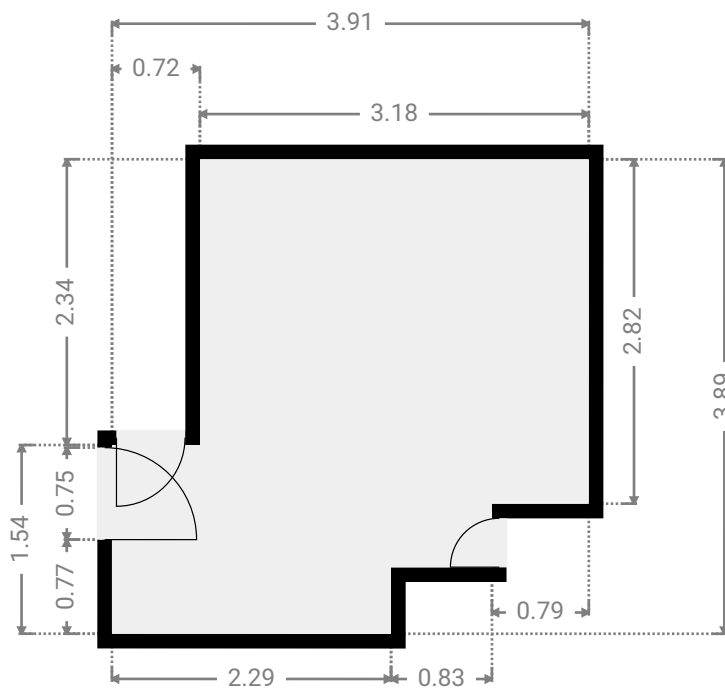
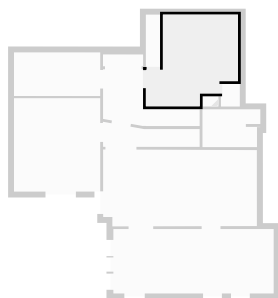

CE PLAN EST FOURNI EN L'ÉTAT SANS GARANTIE D'AUCUNE SORTIE. SENSOPIA N'ACCORDE AUCUNE GARANTIE, Y COMPRIS, SANS S'Y LIMITER, DES GARANTIES QUANT À LA QUALITÉ ET À LA PRÉCISION DES DIMENSIONS.



## ▼ Rangement Sous-sol

LARGEUR : 0.80 m • LONGUEUR : 0.95 m  
SURFACE : 0.76 m<sup>2</sup> • PÉRIMÈTRE : 3.51 m

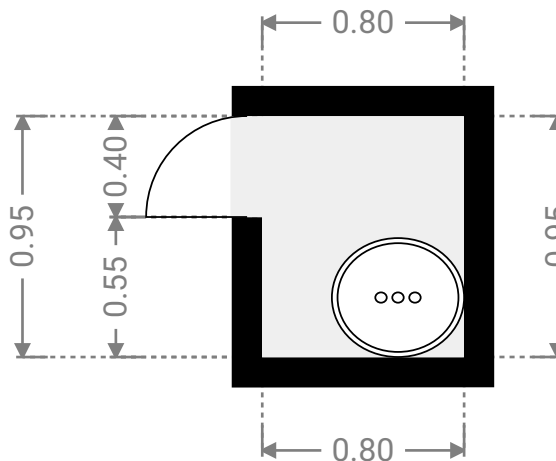
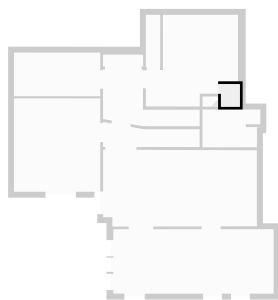

## ▼ Rangement Sous-sol

LARGEUR : 1.70 m • LONGUEUR : 0.50 m  
SURFACE : 0.85 m<sup>2</sup> • PÉRIMÈTRE : 4.40 m

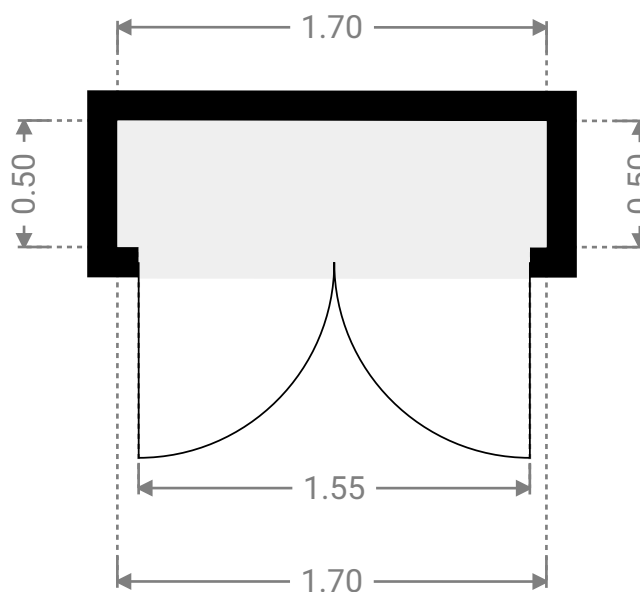
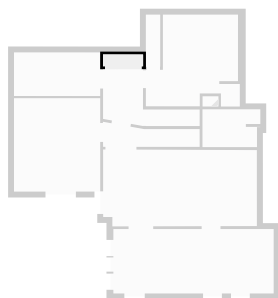

## ▼ Salle de bains Sous-sol

LARGEUR : 2.45 m • LONGUEUR : 1.60 m  
SURFACE : 3.73 m<sup>2</sup> • PÉRIMÈTRE : 9.33 m

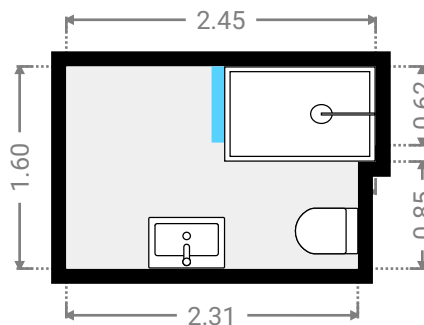
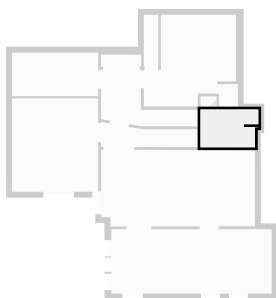

## ▼ Salon Sous-sol

LARGEUR : 6.80 m • LONGUEUR : 2.73 m  
SURFACE : 18.56 m<sup>2</sup> • PÉRIMÈTRE : 19.05 m

