

▼ Autre
Rez-de-chaussée

LARGEUR : 0.66 m • LONGUEUR : 0.50 m
SURFACE : 0.17 m² • PÉRIMÈTRE : 1.99 m

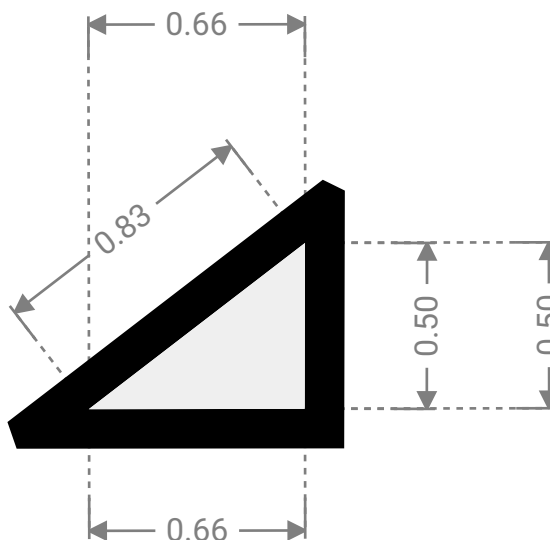
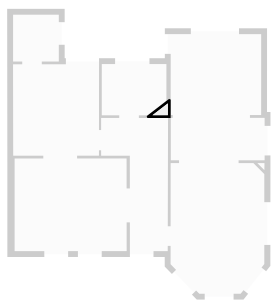

▼ Autre
Rez-de-chaussée

LARGEUR : 0.42 m • LONGUEUR : 0.21 m
SURFACE : 0.05 m² • PÉRIMÈTRE : 1.03 m

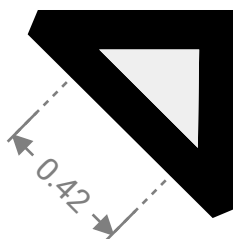
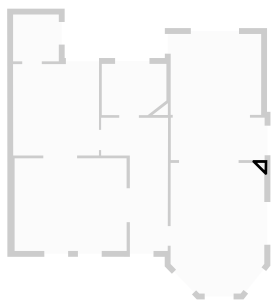

SURFACE TOTALE : 311.60 m² • SURFACE HABITABLE : 307.92 m² • ÉTAGES : 4 • PIÈCES : 27

▼ Cuisine Rez-de-chaussée

LARGEUR : 3.86 m • LONGUEUR : 3.45 m
SURFACE : 13.34 m² • PÉRIMÈTRE : 14.63 m

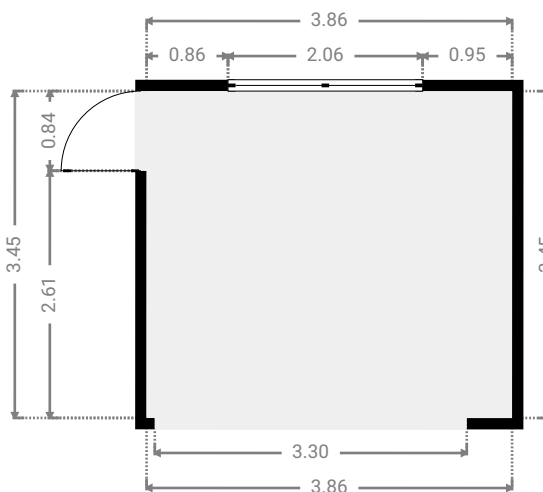
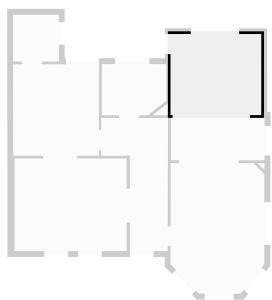

▼ Hall Rez-de-chaussée

LARGEUR : 2.86 m • LONGUEUR : 5.68 m
SURFACE : 11.20 m² • PÉRIMÈTRE : 17.06 m

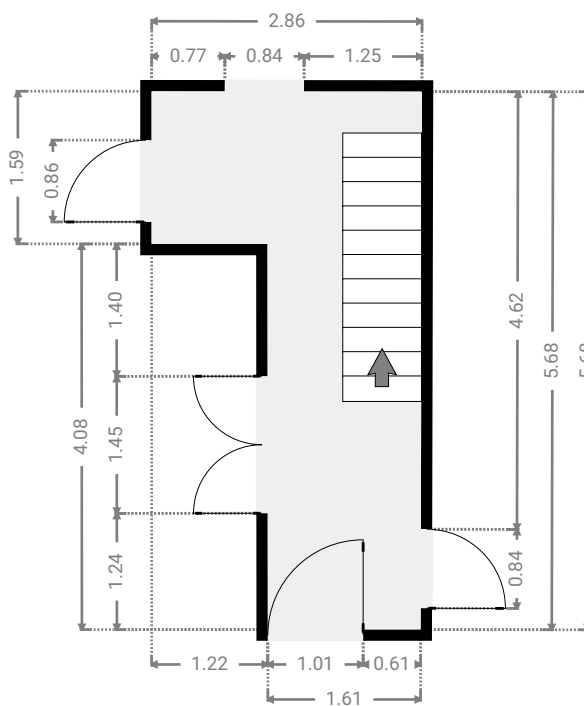
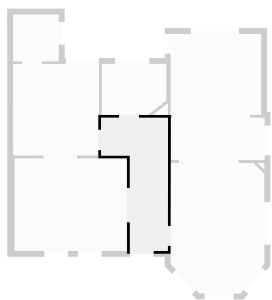

CE PLAN EST FOURNI EN L'ÉTAT SANS GARANTIE D'AUCUNE SORTIE. SENSOPIA N'ACCORDE AUCUNE GARANTIE, Y COMPRIS, SANS S'Y LIMITER, DES GARANTIES QUANT À LA QUALITÉ ET À LA PRÉCISION DES DIMENSIONS.

0 1 2 3m
1:80

Page 3/19

SURFACE TOTALE : 311.60 m² • SURFACE HABITABLE : 307.92 m² • ÉTAGES : 4 • PIÈCES : 27

▼ Living Rez-de-chaussée

LARGEUR : 4.00 m • LONGUEUR : 5.58 m
SURFACE : 20.78 m² • PÉRIMÈTRE : 17.49 m

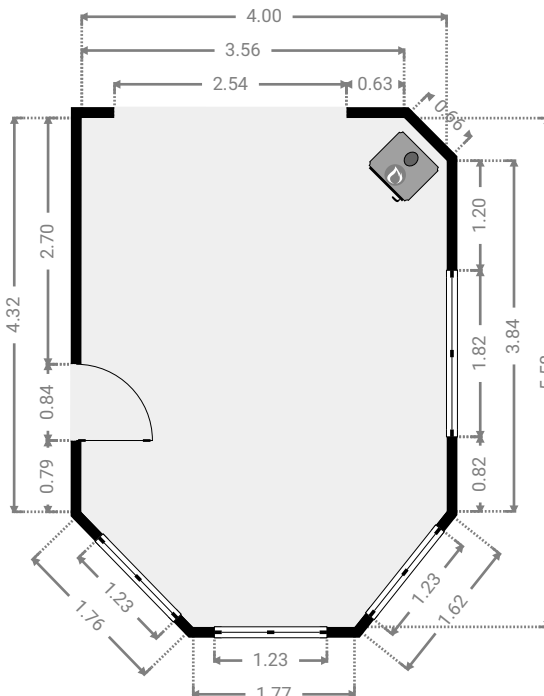
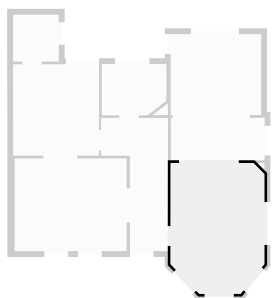

▼ Pièce polyvalente Rez-de-chaussée

LARGEUR : 3.67 m • LONGUEUR : 3.90 m
SURFACE : 14.30 m² • PÉRIMÈTRE : 15.13 m

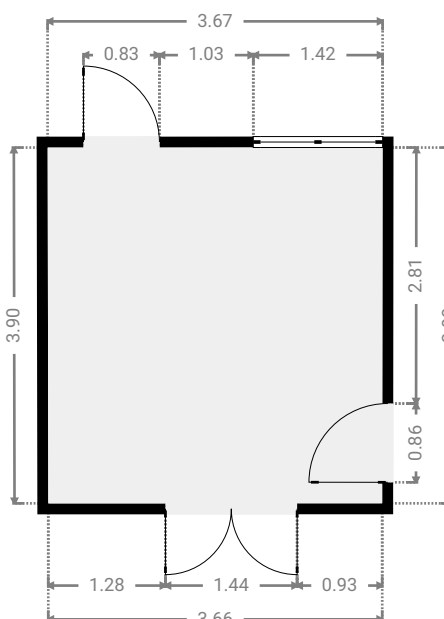
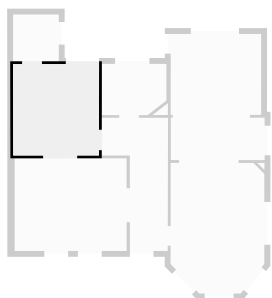

CE PLAN EST FOURNI EN L'ÉTAT SANS GARANTIE D'AUCUNE SORTIE. SENSOPIA N'ACCORDE AUCUNE GARANTIE, Y COMPRIS, SANS S'Y LIMITER, DES GARANTIES QUANT À LA QUALITÉ ET À LA PRÉCISION DES DIMENSIONS.

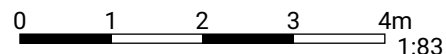

1:83
Page 4/19

▼ Salle à manger Rez-de-chaussée

LARGEUR : 4.00 m • LONGUEUR : 1.81 m
SURFACE : 7.25 m² • PÉRIMÈTRE : 11.63 m

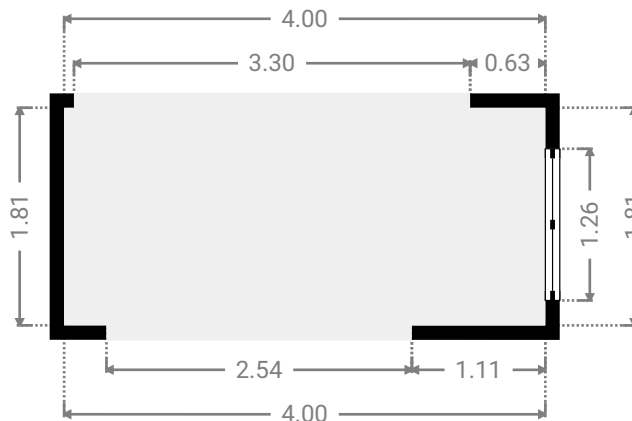
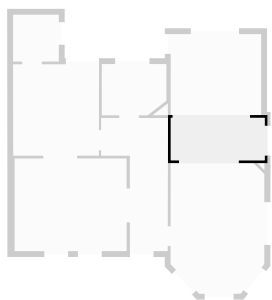

▼ Salon Rez-de-chaussée

LARGEUR : 4.78 m • LONGUEUR : 3.96 m
SURFACE : 18.91 m² • PÉRIMÈTRE : 17.47 m

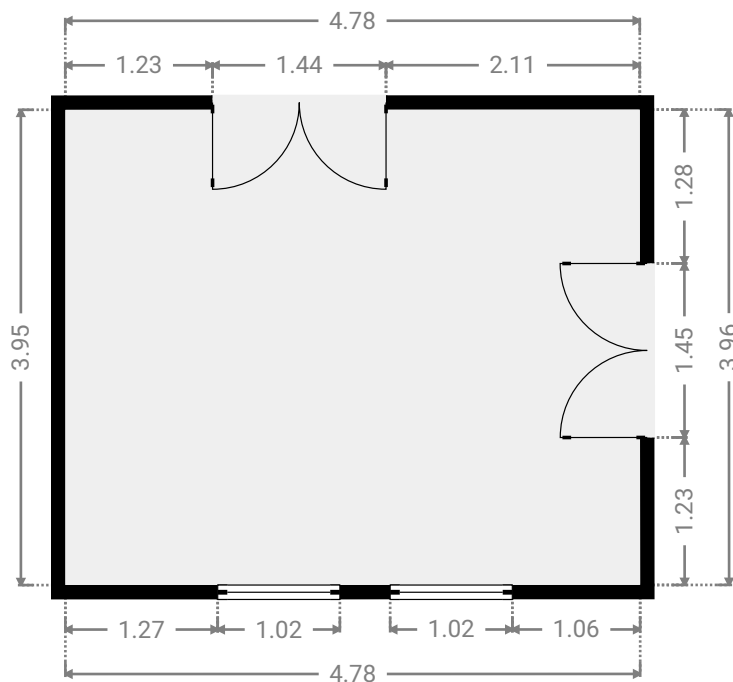
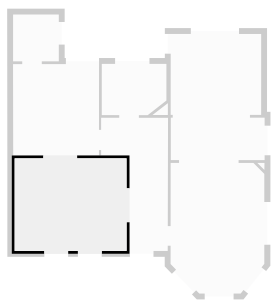

CE PLAN EST FOURNI EN L'ÉTAT SANS GARANTIE D'AUCUNE SORTIE. SENSOPIA N'ACCORDE AUCUNE GARANTIE, Y COMPRIS, SANS S'Y LIMITER, DES GARANTIES QUANT À LA QUALITÉ ET À LA PRÉCISION DES DIMENSIONS.

0 1 2 3m 1:63

Page 5/19

SURFACE TOTALE : 311.60 m² • SURFACE HABITABLE : 307.92 m² • ÉTAGES : 4 • PIÈCES : 27

▼ Vest Rez-de-chaussée

LARGEUR : 2.76 m • LONGUEUR : 2.19 m
SURFACE : 5.79 m² • PÉRIMÈTRE : 9.48 m

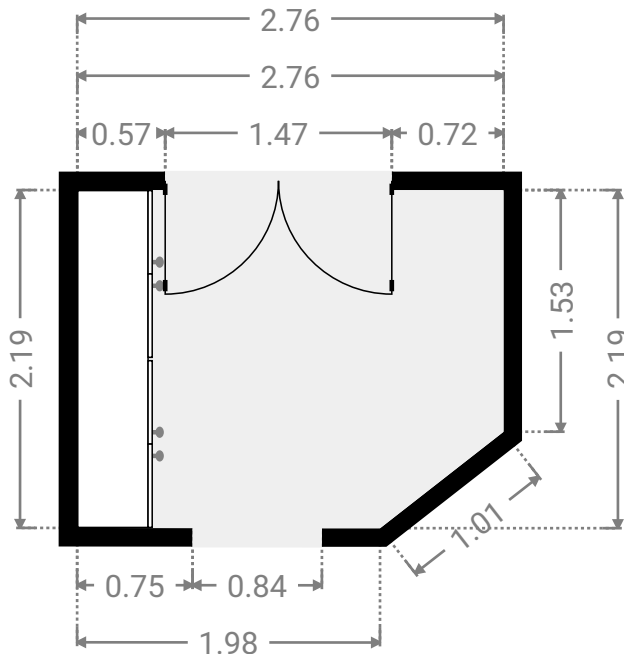
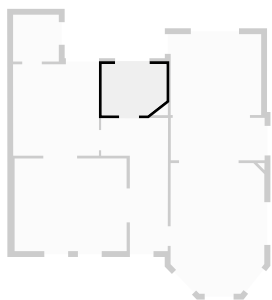

▼ WC Rez-de-chaussée

LARGEUR : 1.95 m • LONGUEUR : 2.00 m
SURFACE : 3.90 m² • PÉRIMÈTRE : 7.90 m

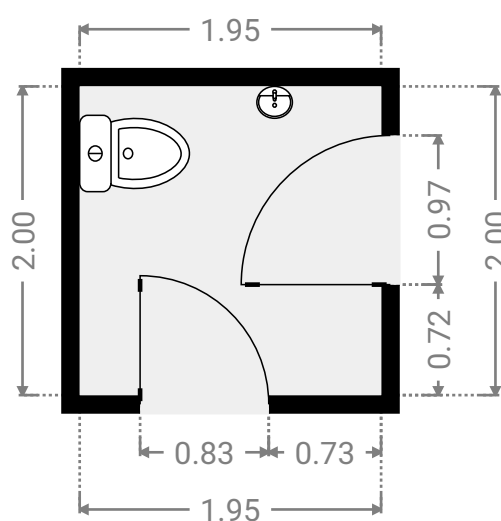
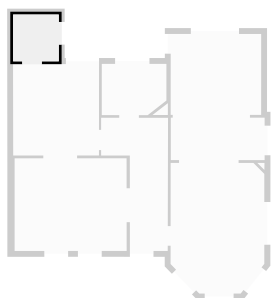

CE PLAN EST FOURNI EN L'ÉTAT SANS GARANTIE D'AUCUNE SORTE. SENSOPIA N'ACCORDE AUCUNE GARANTIE, Y COMPRIS, SANS S'Y LIMITER, DES GARANTIES QUANT À LA QUALITÉ ET À LA PRÉCISION DES DIMENSIONS.

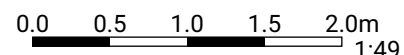

SURFACE TOTALE : 311.60 m² • SURFACE HABITABLE : 307.92 m² • ÉTAGES : 4 • PIÈCES : 27

▼ 1er étage

SURFACE TOTALE : 73.11 m² • SURFACE HABITABLE : 69.43 m² • PIÈCES : 7

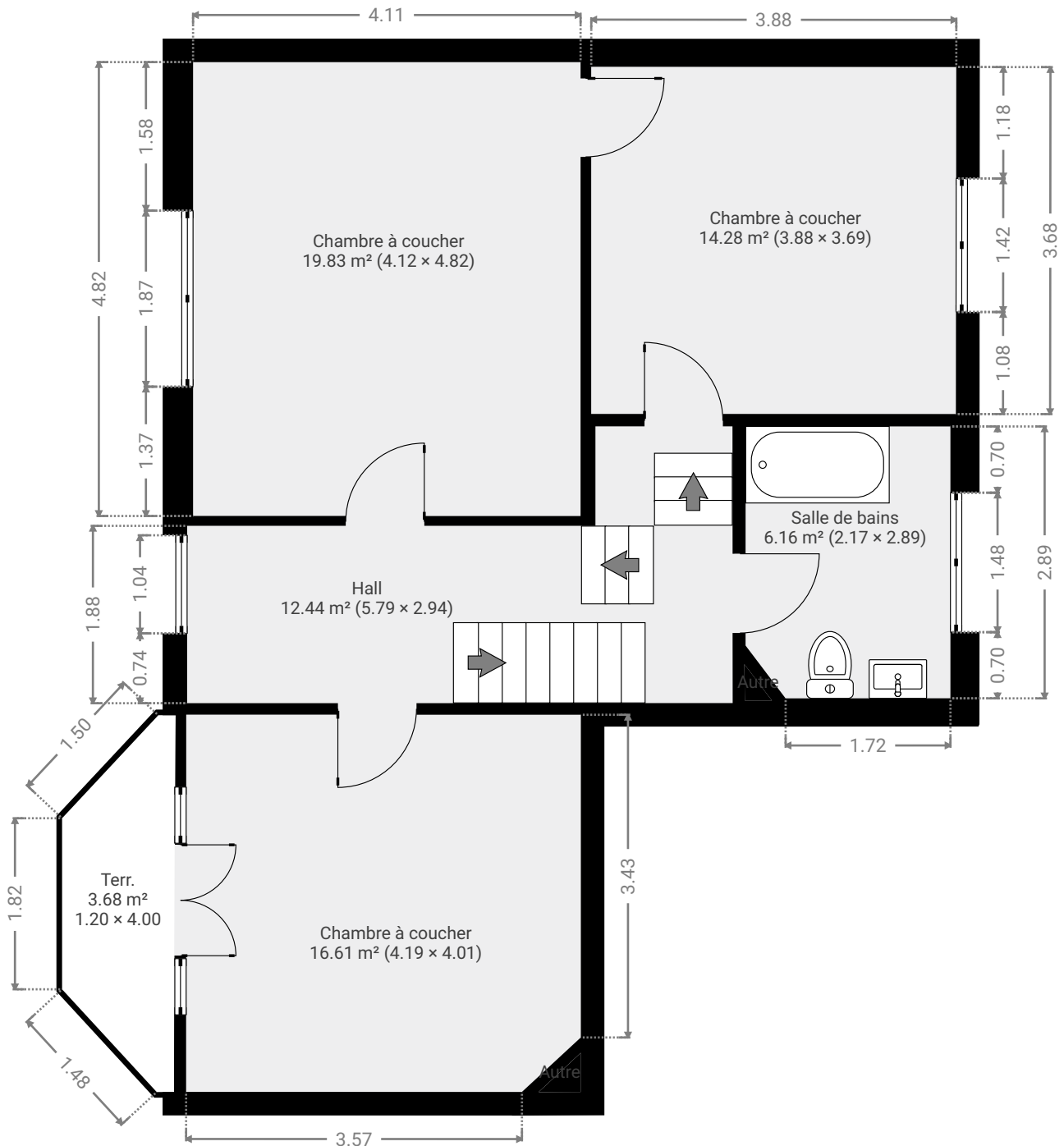

CE PLAN EST FOURNI EN L'ETAT SANS GARANTIE D'AUCUNE SORTE. SENSOPIA N'ACCORDE AUCUNE GARANTIE, Y COMPRIS, SANS S'Y LIMITER, DES GARANTIES QUANT À LA QUALITE ET À LA PRÉCISION DES DIMENSIONS.

0 1 2 3m 1:66

Page 7/19

▼ Autre 1er étage

LARGEUR : 0.48 m • LONGUEUR : 0.23 m
SURFACE : 0.06 m² • PÉRIMÈTRE : 1.16 m

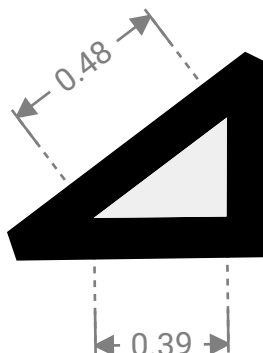
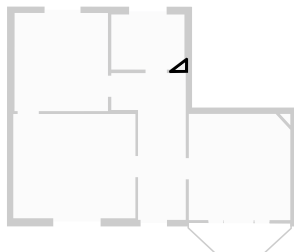

▼ Autre 1er étage

LARGEUR : 0.42 m • LONGUEUR : 0.45 m
SURFACE : 0.09 m² • PÉRIMÈTRE : 1.47 m

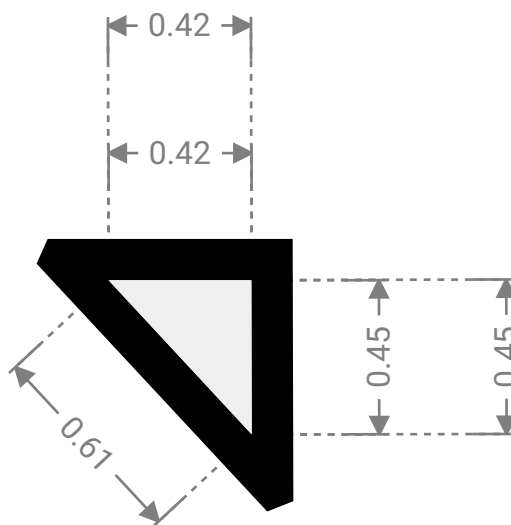
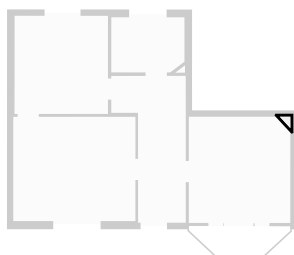

SURFACE TOTALE : 311.60 m² • SURFACE HABITABLE : 307.92 m² • ÉTAGES : 4 • PIÈCES : 27

▼ Chambre à coucher 1er étage

LARGEUR : 3.69 m • LONGUEUR : 3.88 m
SURFACE : 14.28 m² • PÉRIMÈTRE : 15.12 m

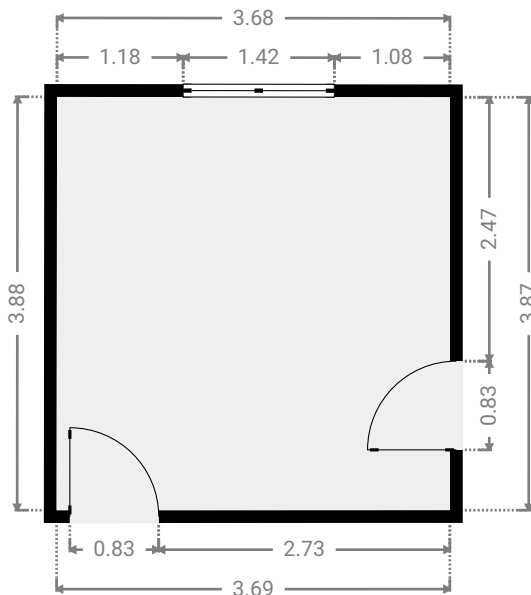
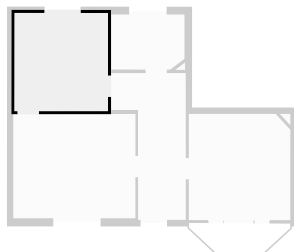

▼ Chambre à coucher 1er étage

LARGEUR : 4.82 m • LONGUEUR : 4.12 m
SURFACE : 19.83 m² • PÉRIMÈTRE : 17.87 m

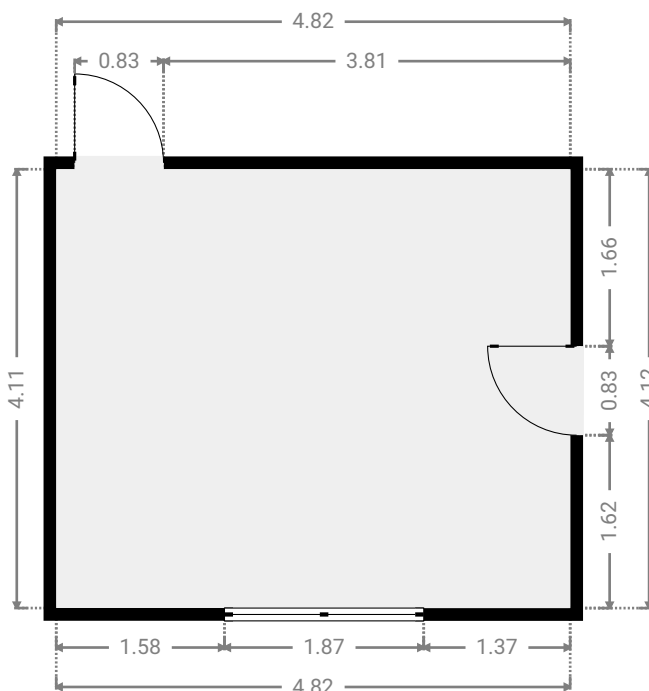
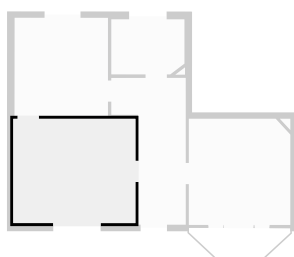

CE PLAN EST FOURNI EN L'ÉTAT SANS GARANTIE D'AUCUNE SORTIE. SENSOPIA N'ACCORDE AUCUNE GARANTIE, Y COMPRIS, SANS S'Y LIMITER, DES GARANTIES QUANT À LA QUALITÉ ET À LA PRÉCISION DES DIMENSIONS.

0 1 2 3m
1:71

Page 9/19

SURFACE TOTALE : 311.60 m² • SURFACE HABITABLE : 307.92 m² • ÉTAGES : 4 • PIÈCES : 27

▼ Chambre à coucher 1er étage

LARGEUR : 4.01 m • LONGUEUR : 4.19 m
SURFACE : 16.61 m² • PÉRIMÈTRE : 16.04 m

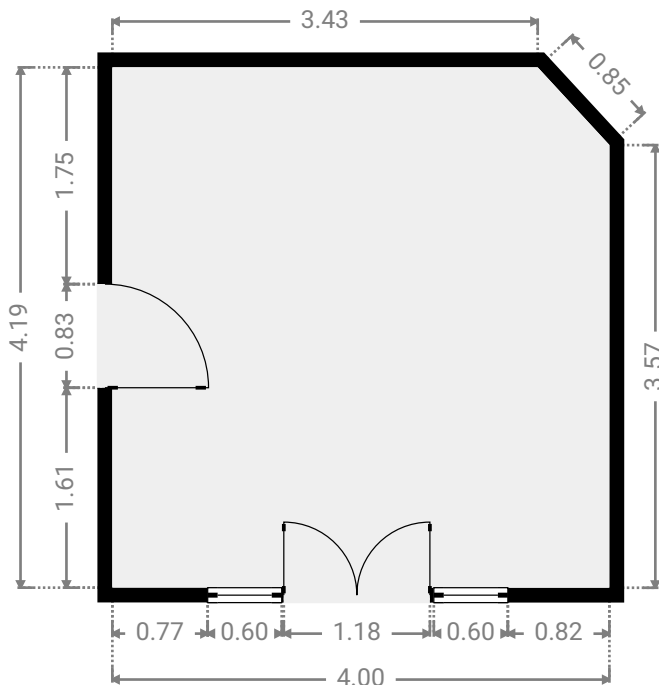
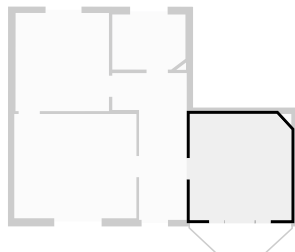

▼ Terr. 1er étage

LARGEUR : 4.00 m • LONGUEUR : 1.20 m
SURFACE : 3.68 m² • PÉRIMÈTRE : 9.16 m

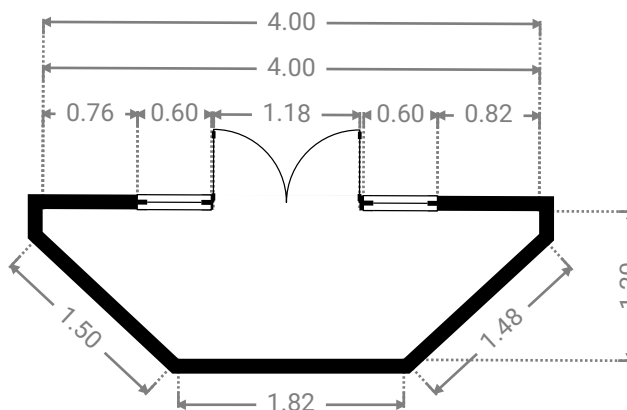
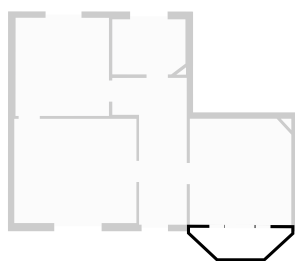

CE PLAN EST FOURNI EN L'ÉTAT SANS GARANTIE D'AUCUNE SORTIE. SENSOPIA N'ACCORDE AUCUNE GARANTIE, Y COMPRIS, SANS S'Y LIMITER, DES GARANTIES QUANT À LA QUALITÉ ET À LA PRÉCISION DES DIMENSIONS.

0 1 2 3m
1:61

Page 10/19

SURFACE TOTALE : 311.60 m² • SURFACE HABITABLE : 307.92 m² • ÉTAGES : 4 • PIÈCES : 27

▼ Hall 1er étage

LARGEUR : 2.94 m • LONGUEUR : 5.79 m
SURFACE : 12.44 m² • PÉRIMÈTRE : 17.46 m

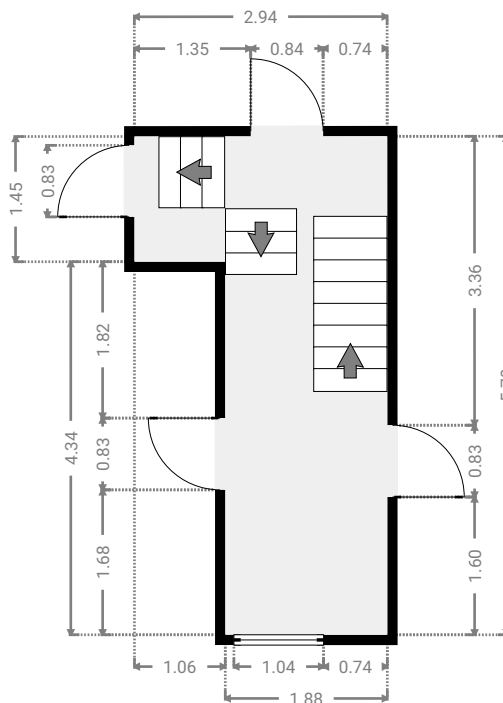
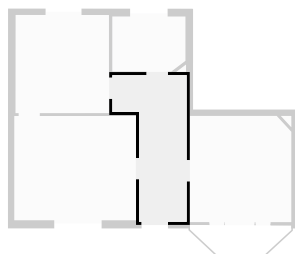

▼ Salle de bains 1er étage

LARGEUR : 2.89 m • LONGUEUR : 2.17 m
SURFACE : 6.16 m² • PÉRIMÈTRE : 9.84 m

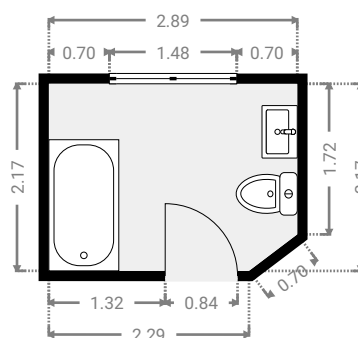
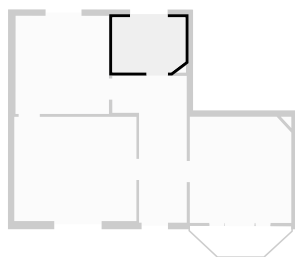

CE PLAN EST FOURNI EN L'ÉTAT SANS GARANTIE D'AUCUNE SORTIE. SENSOPIA N'ACCORDE AUCUNE GARANTIE, Y COMPRIS, SANS S'Y LIMITER, DES GARANTIES QUANT À LA QUALITÉ ET À LA PRÉCISION DES DIMENSIONS.

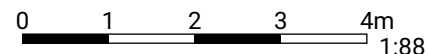

▼ 2e étage

SURFACE TOTALE : 74.44 m² • SURFACE HABITABLE : 74.44 m² • PIÈCES : 3

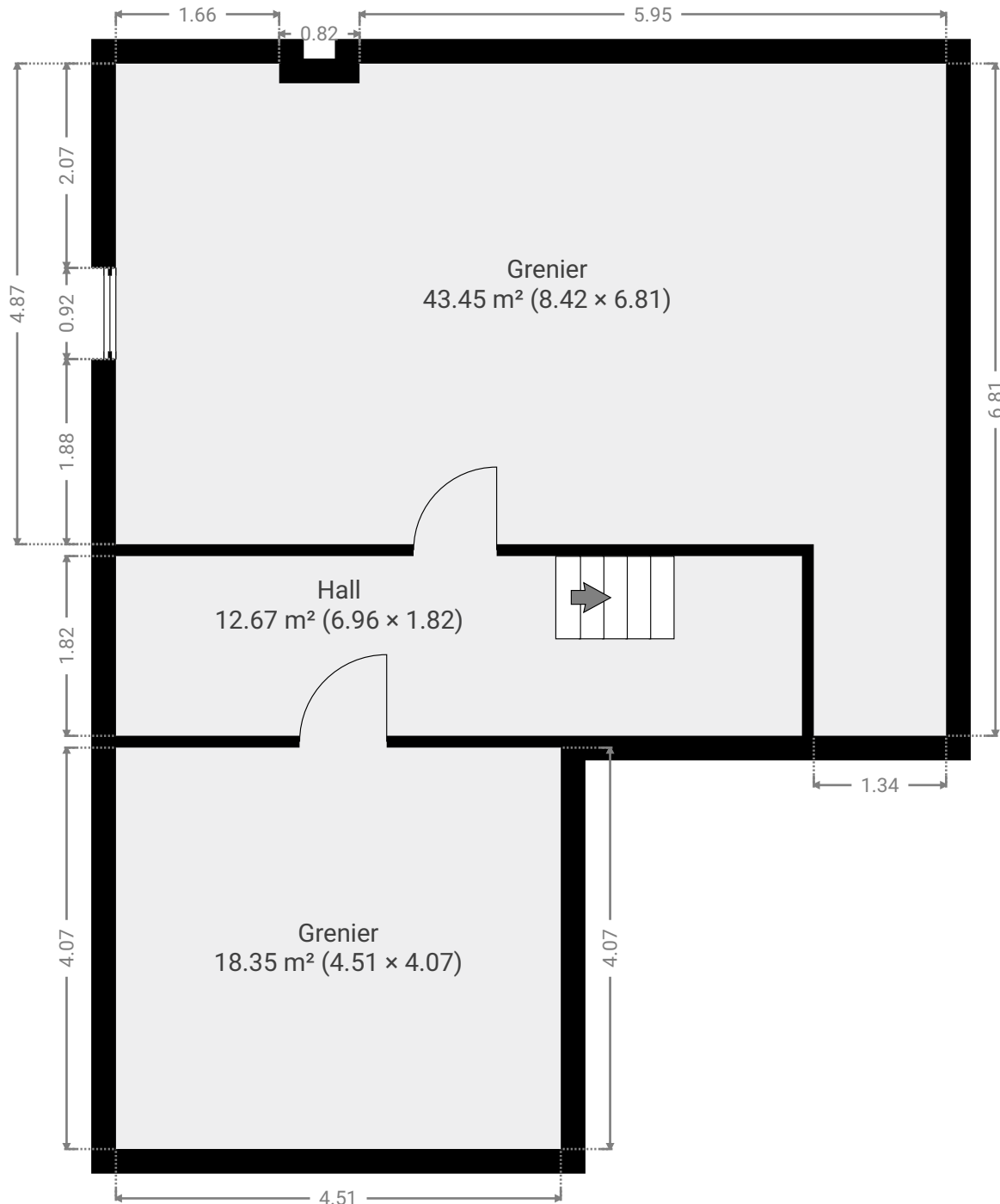

CE PLAN EST FOURNI EN L'ÉTAT SANS GARANTIE D'AUCUNE SORTE. SENSOPIA N'ACCORDE AUCUNE GARANTIE, Y COMPRIS, SANS S'Y LIMITER, DES GARANTIES QUANT À LA QUALITÉ ET À LA PRÉCISION DES DIMENSIONS.

0 1 2 3m 1:66

Page 12/19

▼ Grenier 2e étage

LARGEUR : 6.81 m • LONGUEUR : 8.42 m
SURFACE : 43.45 m² • PÉRIMÈTRE : 30.86 m

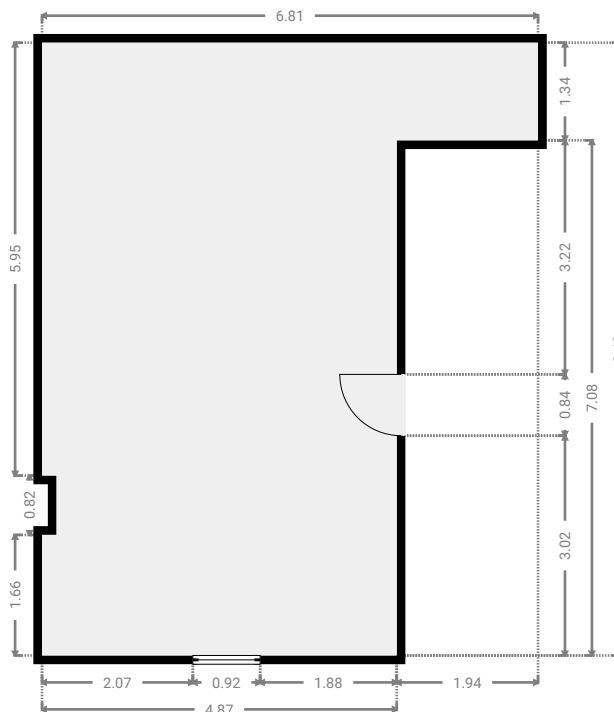
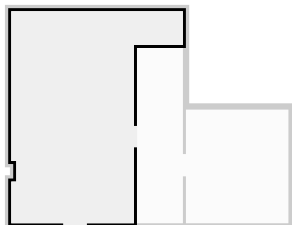

▼ Grenier 2e étage

LARGEUR : 4.07 m • LONGUEUR : 4.51 m
SURFACE : 18.35 m² • PÉRIMÈTRE : 17.16 m

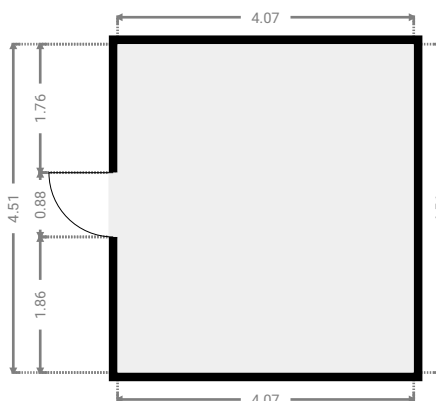
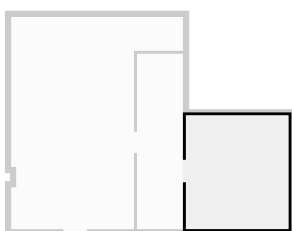

▼ Hall 2e étage

LARGEUR : 1.82 m • LONGUEUR : 6.96 m
SURFACE : 12.67 m² • PÉRIMÈTRE : 17.55 m

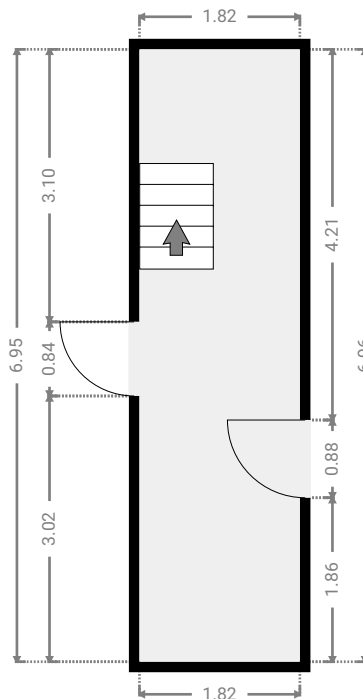
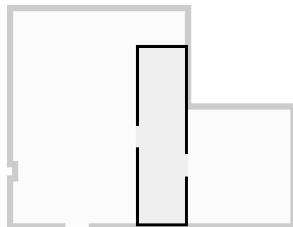

SURFACE TOTALE : 311.60 m² • SURFACE HABITABLE : 307.92 m² • ÉTAGES : 4 • PIÈCES : 27

▼ Sous-sol

SURFACE TOTALE : 68.43 m² • SURFACE HABITABLE : 68.43 m² • PIÈCES : 7

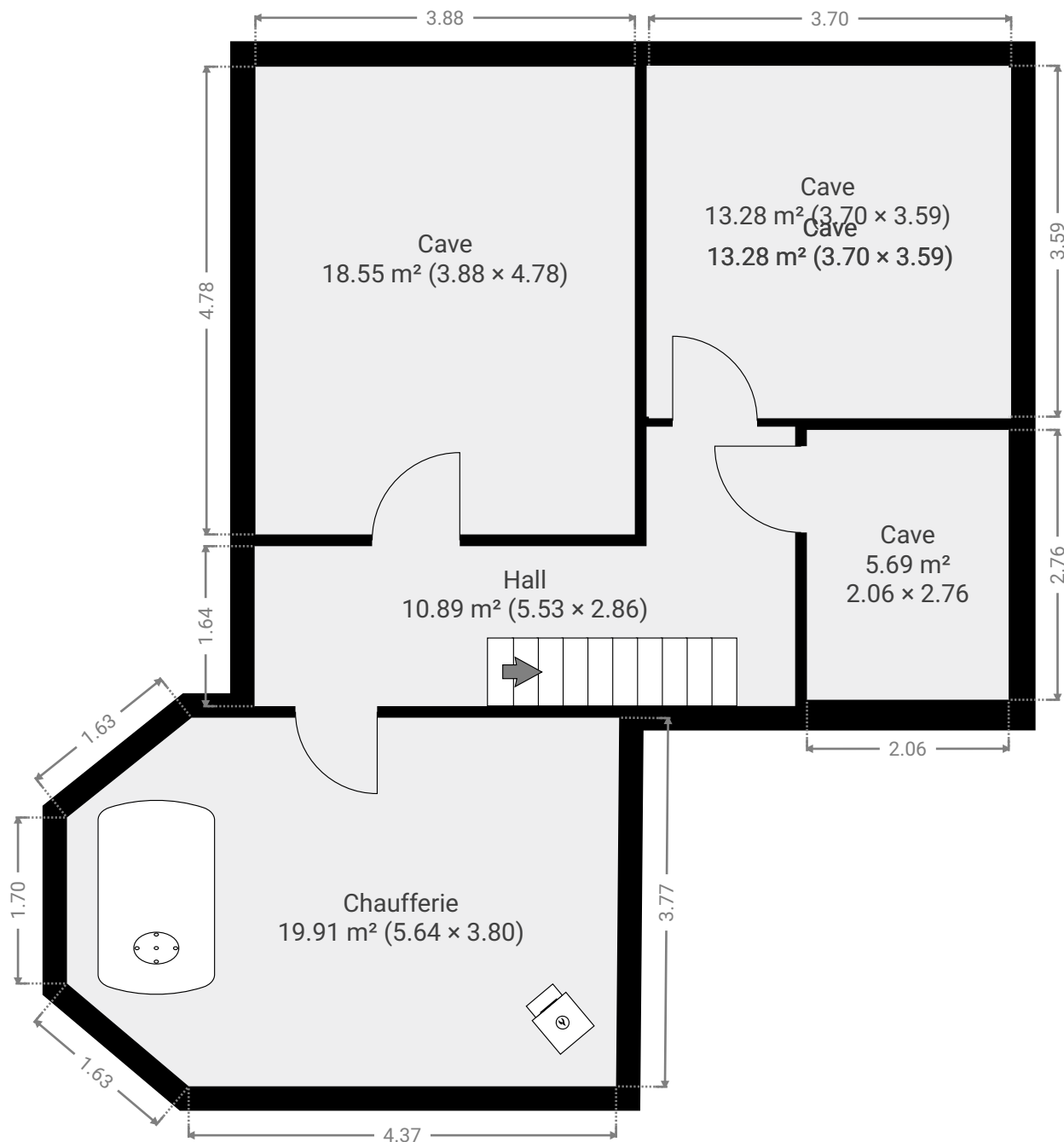

CE PLAN EST FOURNI EN L'ÉTAT SANS GARANTIE D'AUCUNE SORTE. SENSOPIA N'ACCORDE AUCUNE GARANTIE, Y COMPRIS, SANS S'Y LIMITER, DES GARANTIES QUANT À LA QUALITÉ ET À LA PRÉCISION DES DIMENSIONS.

0 1 2 3m 1:66

Page 15/19

▼ Cave Sous-sol

LARGEUR : 4.78 m • LONGUEUR : 3.88 m
SURFACE : 18.55 m² • PÉRIMÈTRE : 17.32 m

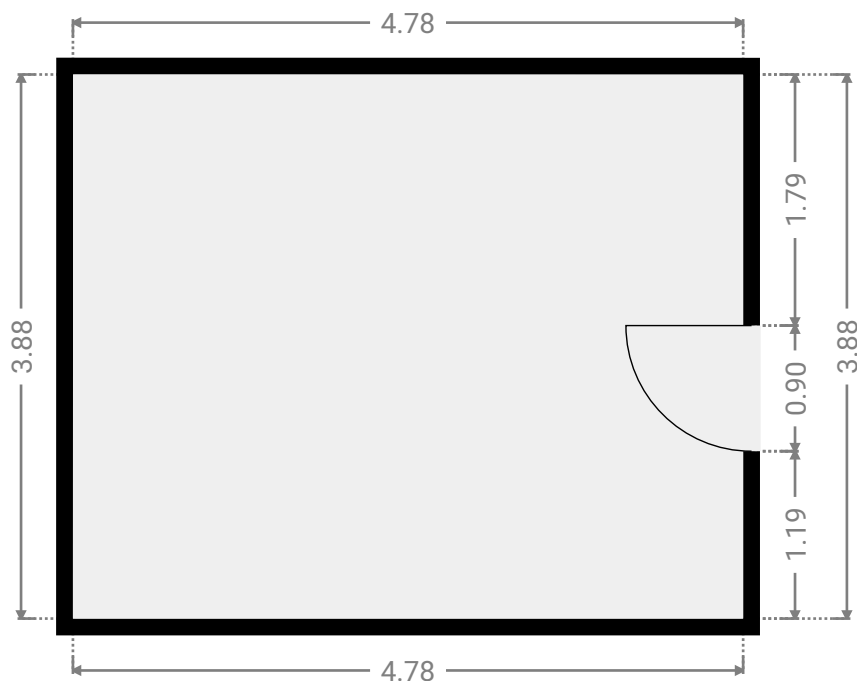
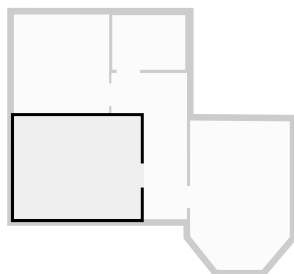

▼ Cave Sous-sol

LARGEUR : 2.76 m • LONGUEUR : 2.06 m
SURFACE : 5.69 m² • PÉRIMÈTRE : 9.64 m

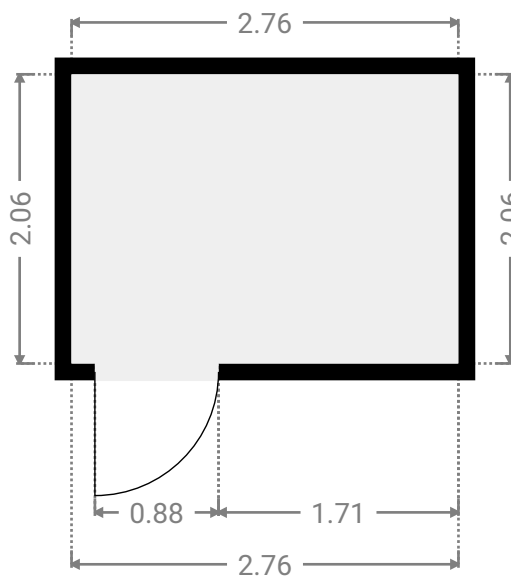
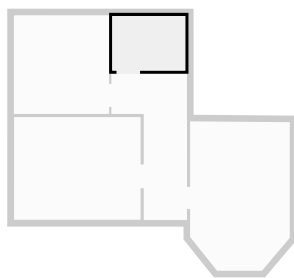

▼ Cave Sous-sol

LARGEUR : 3.59 m • LONGUEUR : 3.70 m
SURFACE : 13.28 m² • PÉRIMÈTRE : 14.58 m

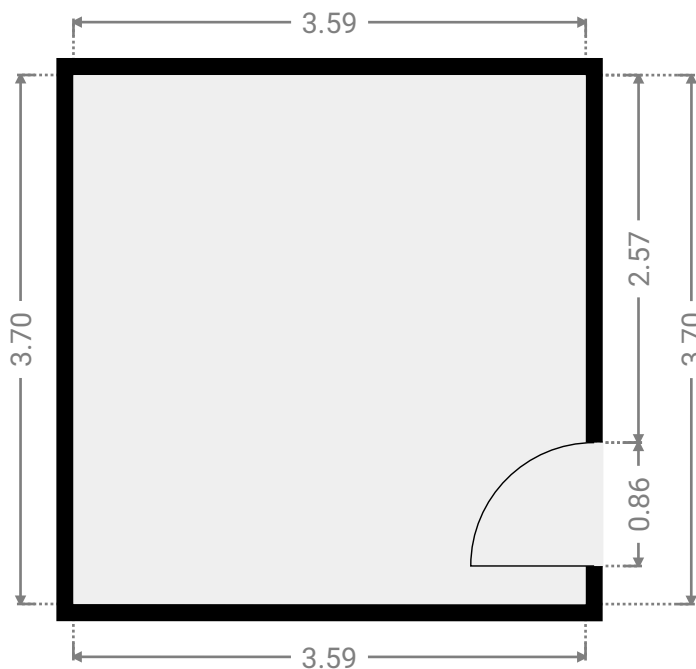
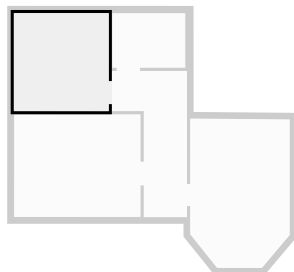

▼ Cave Sous-sol

LARGEUR : 3.59 m • LONGUEUR : 3.70 m
SURFACE : 13.28 m² • PÉRIMÈTRE : 14.58 m

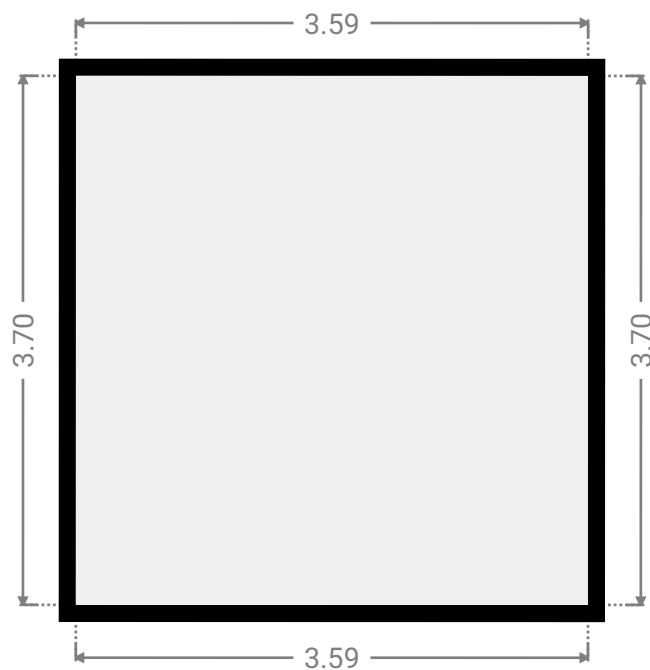
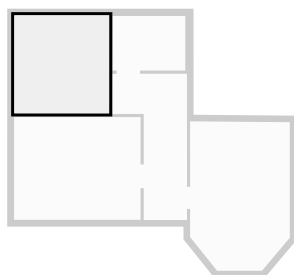

▼ Cave Sous-sol

LARGEUR : 3.59 m • LONGUEUR : 3.70 m
SURFACE : 13.28 m² • PÉRIMÈTRE : 14.58 m

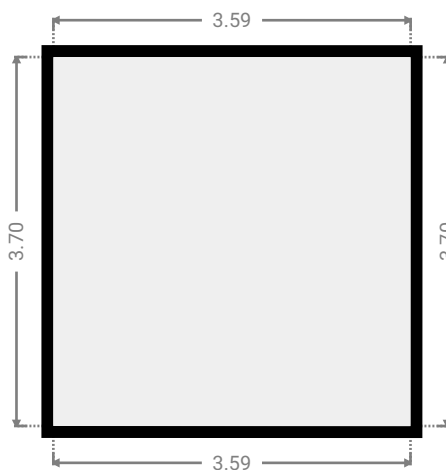
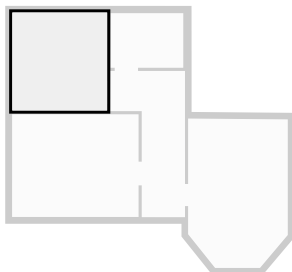

▼ Chaufferie Sous-sol

LARGEUR : 3.80 m • LONGUEUR : 5.64 m
SURFACE : 19.91 m² • PÉRIMÈTRE : 17.47 m

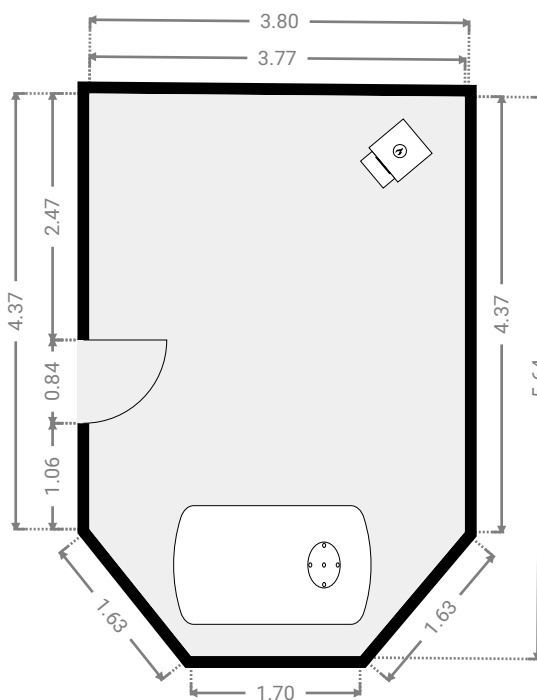
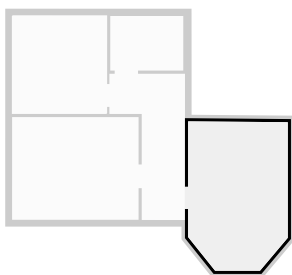

▼ Hall Sous-sol

LARGEUR : 2.86 m • LONGUEUR : 5.53 m
SURFACE : 10.89 m² • PÉRIMÈTRE : 16.77 m

