

SURFACE TOTALE : 183.85 m<sup>2</sup> • SURFACE HABITABLE : 153.80 m<sup>2</sup> • ÉTAGES : 2 • PIÈCES : 15

## ▼ Rez-de-chaussée

SURFACE TOTALE : 153.55 m<sup>2</sup> • SURFACE HABITABLE : 123.50 m<sup>2</sup> • PIÈCES : 12

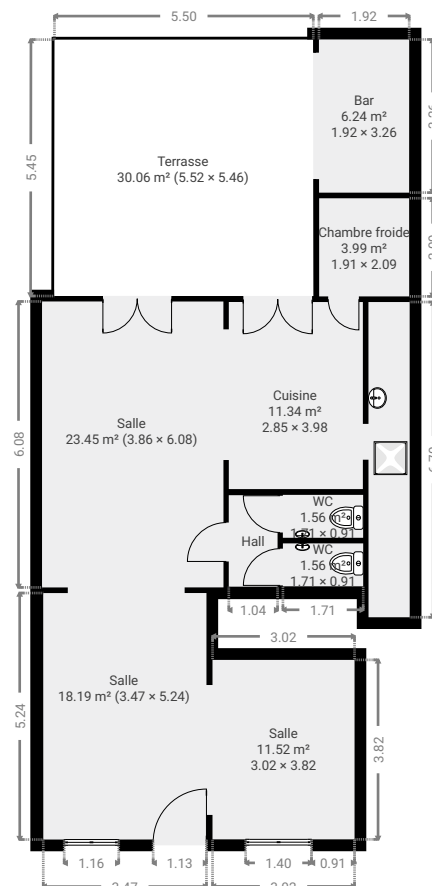
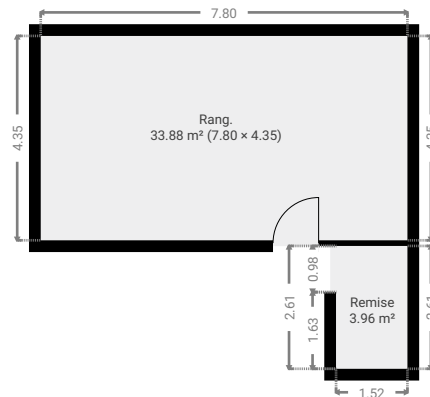

CE PLAN EST FOURNI EN L'ÉTAT SANS GARANTIE D'AUCUNE SORT. SENSOPIA N'ACCORDE AUCUNE GARANTIE, Y COMPRIS, SANS S'Y LIMITER, DES GARANTIES QUANT À LA QUALITÉ ET À LA PRÉCISION DES DIMENSIONS.

0 2 4 6m  
1:161  
Page 1/11

## ▼ Arrière-cuisine Rez-de-chaussée

LARGEUR : 0.88 m • LONGUEUR : 6.70 m  
SURFACE : 5.87 m<sup>2</sup> • PÉRIMÈTRE : 15.16 m

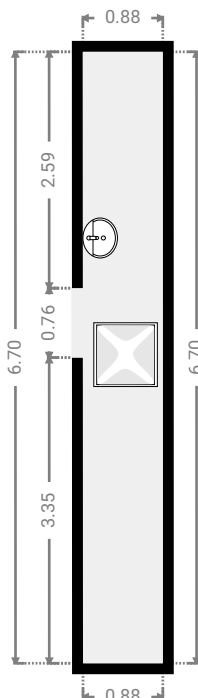
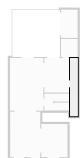

## ▼ Bar Rez-de-chaussée

LARGEUR : 1.92 m • LONGUEUR : 3.26 m  
SURFACE : 6.24 m<sup>2</sup> • PÉRIMÈTRE : 10.35 m

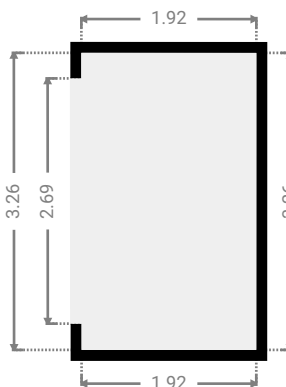

## ▼ Chambre froide Rez-de-chaussée

LARGEUR : 1.91 m • LONGUEUR : 2.09 m  
SURFACE : 3.99 m<sup>2</sup> • PÉRIMÈTRE : 8.00 m

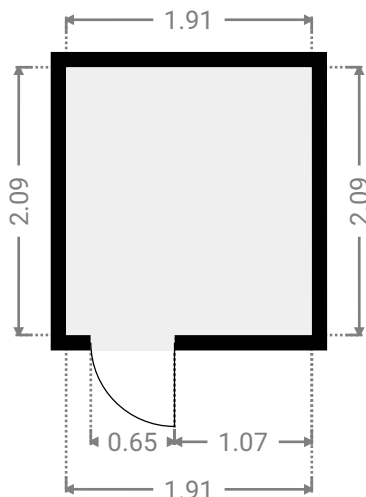

## ▼ Cuisine Rez-de-chaussée

LARGEUR : 2.85 m • LONGUEUR : 3.98 m  
SURFACE : 11.34 m<sup>2</sup> • PÉRIMÈTRE : 13.66 m

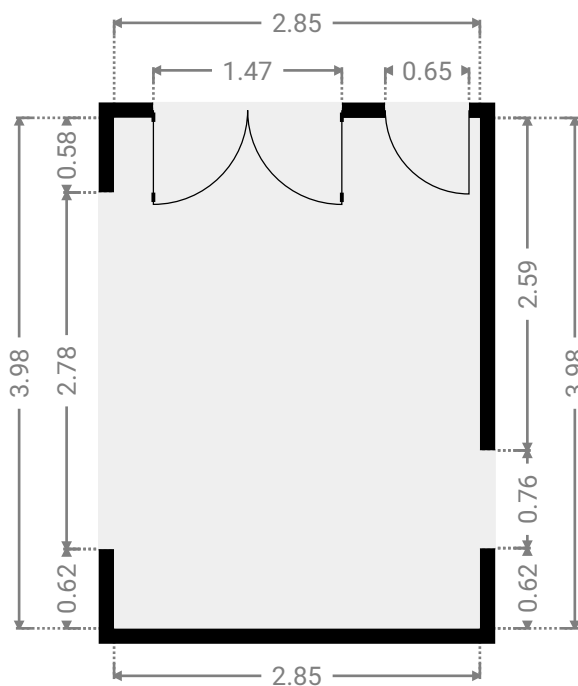

## ▼ Hall

Rez-de-chaussée

LARGEUR : 1.04 m • LONGUEUR : 1.94 m  
SURFACE : 2.02 m<sup>2</sup> • PÉRIMÈTRE : 5.96 m

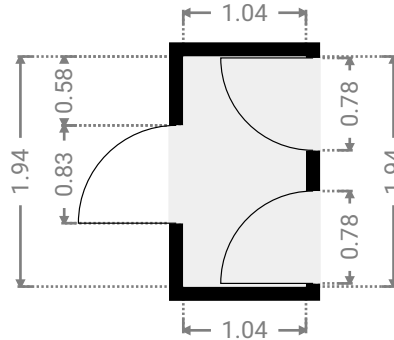

## ▼ Rang.

Rez-de-chaussée

LARGEUR : 7.80 m • LONGUEUR : 4.35 m  
SURFACE : 33.88 m<sup>2</sup> • PÉRIMÈTRE : 24.29 m

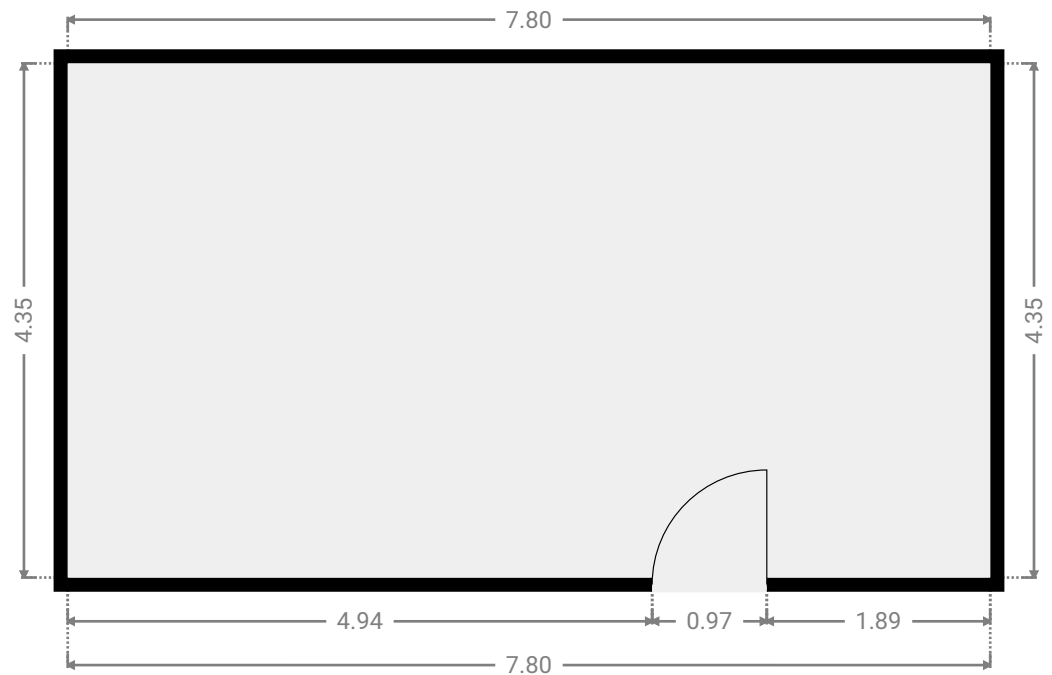

CE PLAN EST FOURNI EN L'ÉTAT SANS GARANTIE D'AUCUNE SORTES. SENSOPIA N'ACCORDE AUCUNE GARANTIE, Y COMPRIS, SANS S'Y LIMITER, DES GARANTIES QUANT À LA QUALITÉ ET À LA PRÉCISION DES DIMENSIONS.

0 1 2 3m 1:64

Page 4/11

## ▼ Remise Rez-de-chaussée

LARGEUR : 1.52 m • LONGUEUR : 2.61 m  
SURFACE : 3.96 m<sup>2</sup> • PÉRIMÈTRE : 8.26 m

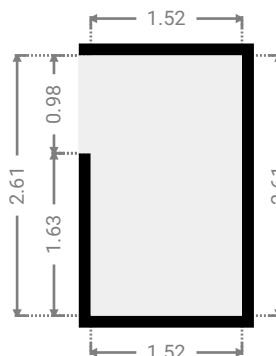

## ▼ Salle Rez-de-chaussée

LARGEUR : 3.47 m • LONGUEUR : 5.24 m  
SURFACE : 18.19 m<sup>2</sup> • PÉRIMÈTRE : 17.42 m

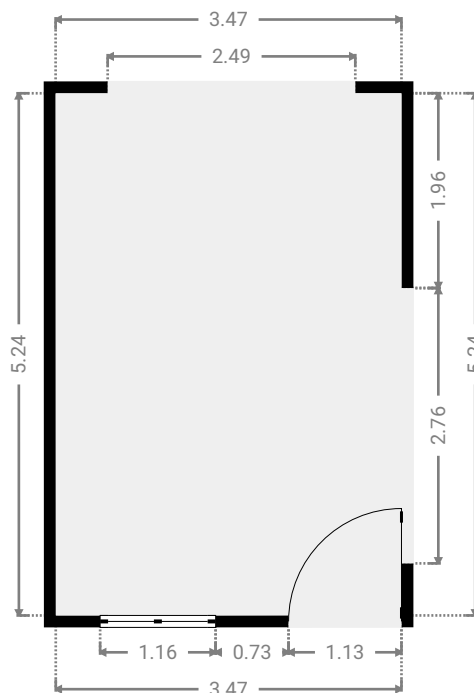

CE PLAN EST FOURNI EN L'ÉTAT SANS GARANTIE D'AUCUNE SORTE. SENSOPIA N'ACCORDE AUCUNE GARANTIE, Y COMPRIS, SANS S'Y LIMITER, DES GARANTIES QUANT À LA QUALITÉ ET À LA PRÉCISION DES DIMENSIONS.



SURFACE TOTALE : 183.85 m<sup>2</sup> • SURFACE HABITABLE : 153.80 m<sup>2</sup> • ÉTAGES : 2 • PIÈCES : 15

ENVOYÉ PAR Antoine Marlair  
antoine@pierremarlair.be

## ▼ Salle Rez-de-chaussée

LARGEUR : 3.02 m • LONGUEUR : 3.82 m  
SURFACE : 11.52 m<sup>2</sup> • PÉRIMÈTRE : 13.67 m

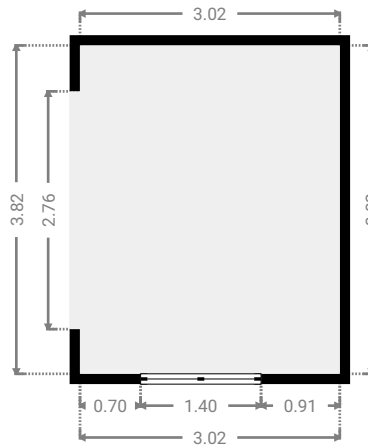

## ▼ Salle Rez-de-chaussée

LARGEUR : 3.86 m • LONGUEUR : 6.08 m  
SURFACE : 23.45 m<sup>2</sup> • PÉRIMÈTRE : 19.87 m

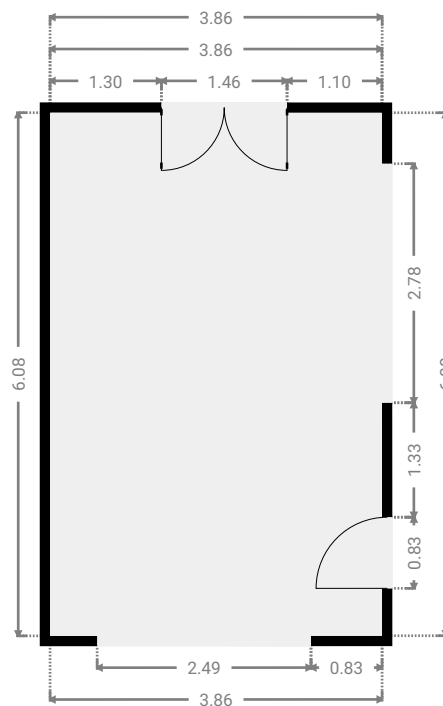

CE PLAN EST FOURNI EN L'ÉTAT SANS GARANTIE D'AUCUNE SORTE. SENSOPIA N'ACCORDE AUCUNE GARANTIE, Y COMPRIS, SANS S'Y LIMITER, DES GARANTIES QUANT À LA QUALITÉ ET À LA PRÉCISION DES DIMENSIONS.

0 1 2 3 4m  
1:88

Page 6/11

SURFACE TOTALE : 183.85 m<sup>2</sup> • SURFACE HABITABLE : 153.80 m<sup>2</sup> • ÉTAGES : 2 • PIÈCES : 15

ENVOYÉ PAR Antoine Marlair  
antoine@pierremarlair.be

## ▼ Terrasse Rez-de-chaussée

LARGEUR : 5.52 m • LONGUEUR : 5.46 m  
SURFACE : 30.06 m<sup>2</sup> • PÉRIMÈTRE : 21.93 m

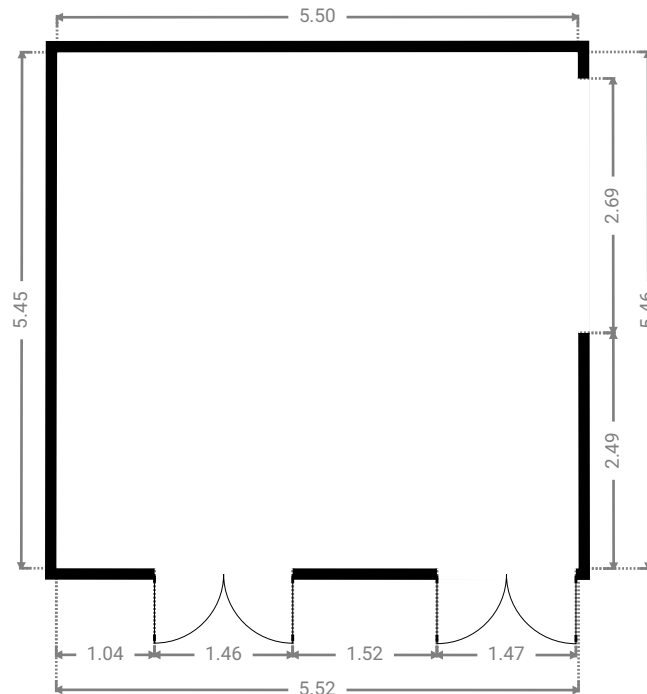
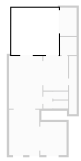

## ▼ WC Rez-de-chaussée

LARGEUR : 1.71 m • LONGUEUR : 0.91 m  
SURFACE : 1.56 m<sup>2</sup> • PÉRIMÈTRE : 5.24 m

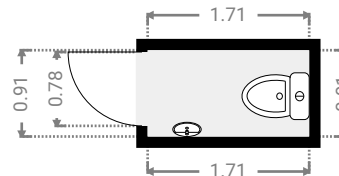

CE PLAN EST FOURNI EN L'ÉTAT SANS GARANTIE D'AUCUNE SORTIE. SENSOPIA N'ACCORDE AUCUNE GARANTIE, Y COMPRIS, SANS S'Y LIMITER, DES GARANTIES QUANT À LA QUALITÉ ET À LA PRÉCISION DES DIMENSIONS.

0 1 2 3m  
1:80

Page 7/11

## ▼ WC

Rez-de-chaussée

LARGEUR : 1.71 m • LONGUEUR : 0.91 m  
SURFACE : 1.56 m<sup>2</sup> • PÉRIMÈTRE : 5.24 m

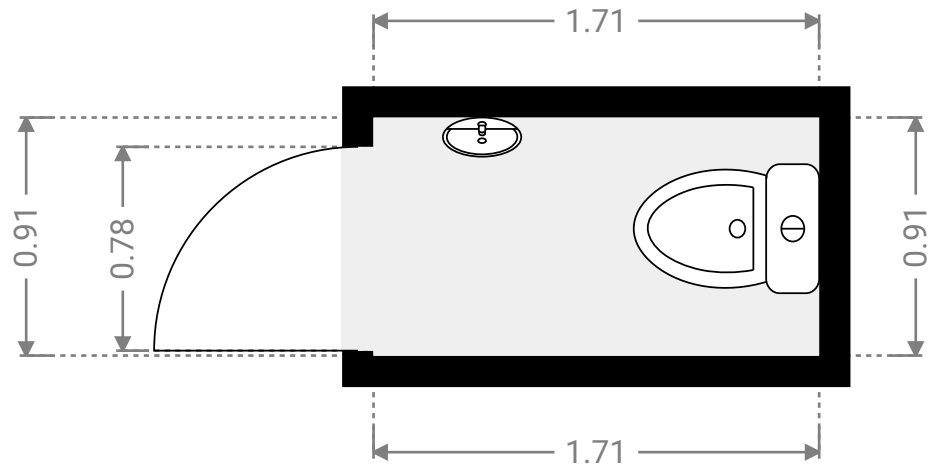

SURFACE TOTALE : 183.85 m<sup>2</sup> • SURFACE HABITABLE : 153.80 m<sup>2</sup> • ÉTAGES : 2 • PIÈCES : 15

ENVOYÉ PAR Antoine Marlair  
antoine@pierremarlair.be

## ▼ Sous-sol

SURFACE TOTALE : 30.30 m<sup>2</sup> • SURFACE HABITABLE : 30.30 m<sup>2</sup> • PIÈCES : 3

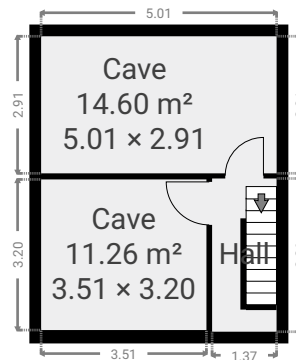

CE PLAN EST FOURNI EN L'ÉTAT SANS GARANTIE D'AUCUNE SORTE. SENSOPIA N'ACCORDE AUCUNE GARANTIE, Y COMPRIS, SANS S'Y LIMITER, DES GARANTIES QUANT À LA QUALITÉ ET À LA PRÉCISION DES DIMENSIONS.

0 2 4 6m  
1:161  
Page 9/11

## ▼ Cave Sous-sol

LARGEUR : 3.20 m • LONGUEUR : 3.51 m  
SURFACE : 11.26 m<sup>2</sup> • PÉRIMÈTRE : 13.43 m

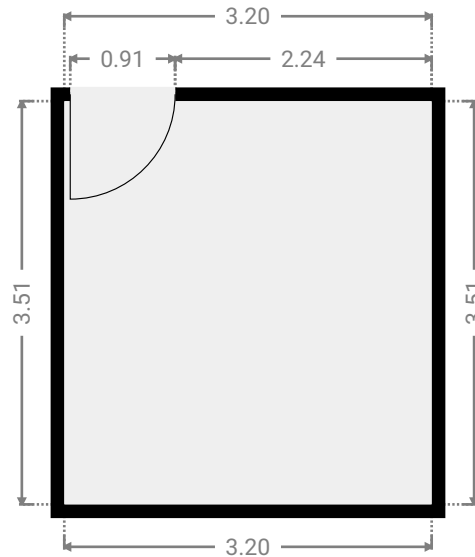
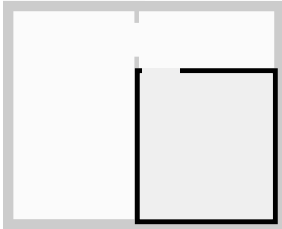

## ▼ Cave Sous-sol

LARGEUR : 2.91 m • LONGUEUR : 5.01 m  
SURFACE : 14.60 m<sup>2</sup> • PÉRIMÈTRE : 15.85 m

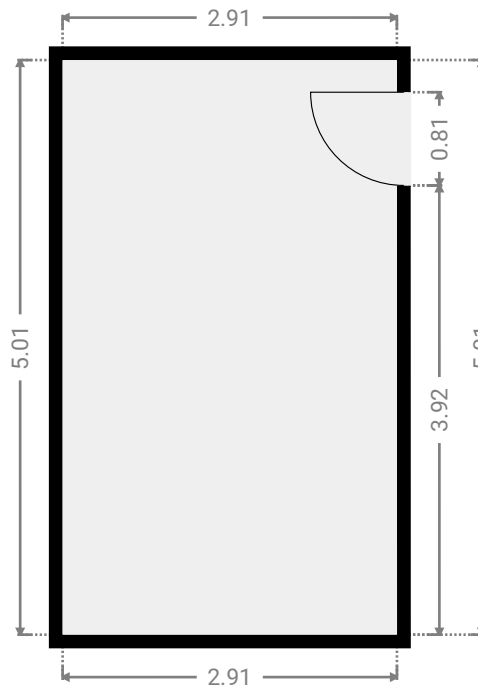
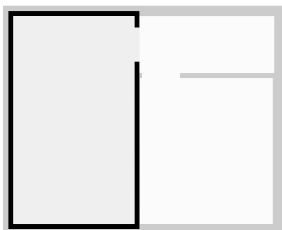

## ▼ Hall Sous-sol

LARGEUR : 3.26 m • LONGUEUR : 1.37 m  
SURFACE : 4.47 m<sup>2</sup> • PÉRIMÈTRE : 9.26 m

