

SURFACE TOTALE : 347.45 m<sup>2</sup> • SURFACE HABITABLE : 254.99 m<sup>2</sup> • ÉTAGES : 3 • PIÈCES : 21

## ▼ Rez-de-chaussée

SURFACE TOTALE : 136.94 m<sup>2</sup> • SURFACE HABITABLE : 102.48 m<sup>2</sup> • PIÈCES : 12

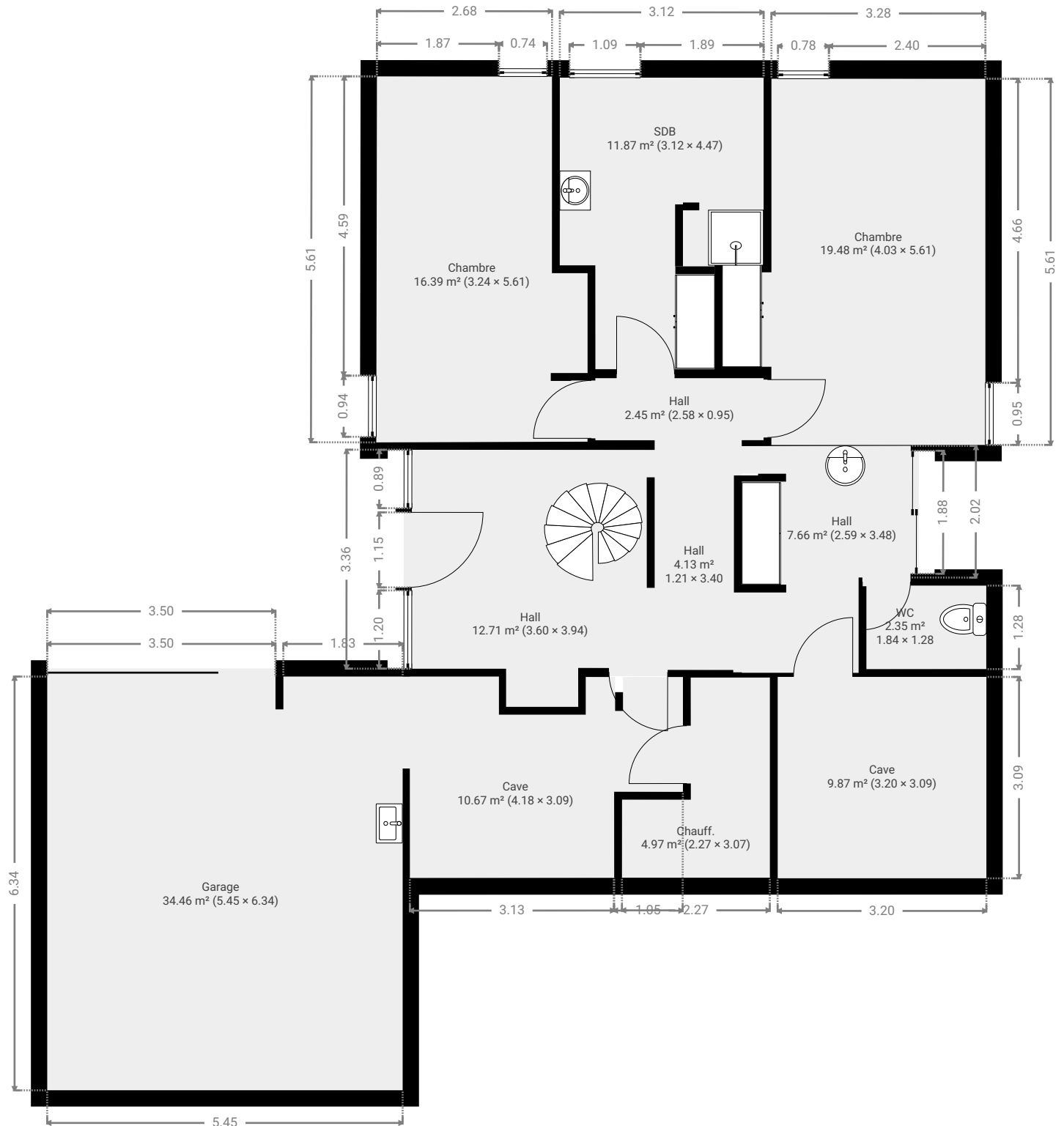

CE PLAN EST FOURNI EN L'ETAT SANS GARANTIE D'AUCUNE SORTE. SENSOPIA N'ACCORDE AUCUNE GARANTIE, Y COMPRIS, SANS S'Y LIMITER, DES GARANTIES QUANT À LA QUALITE ET À LA PRÉCISION DES DIMENSIONS.

0 1 2 3 4m  
1:85

Page 1/17

▼ **Cave**  
Rez-de-chaussée

LARGEUR : 4.18 m • LONGUEUR : 3.09 m  
SURFACE : 10.67 m<sup>2</sup> • PÉRIMÈTRE : 16.74 m

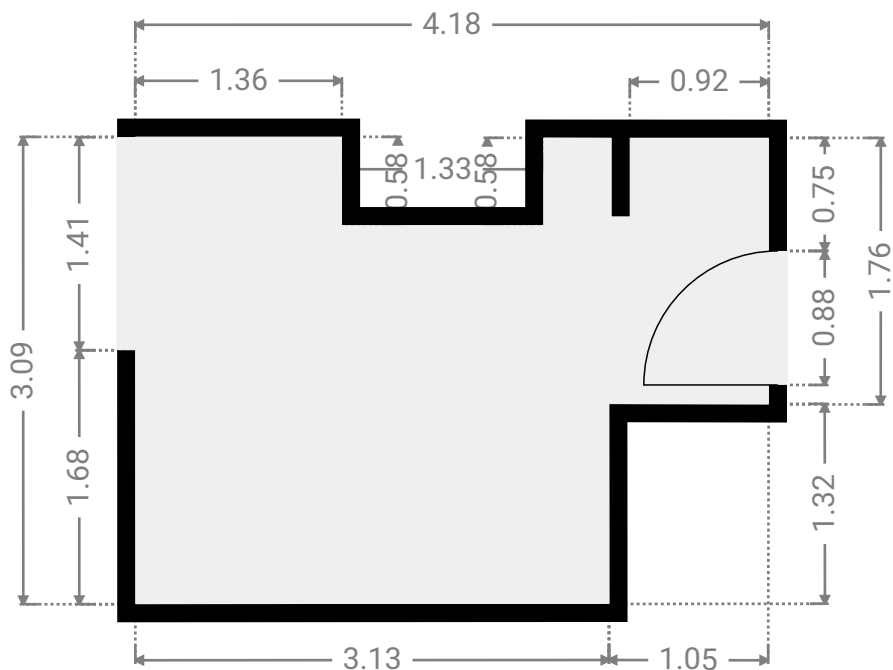
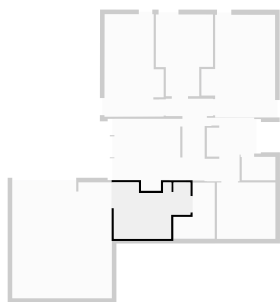

▼ **Cave**  
Rez-de-chaussée

LARGEUR : 3.20 m • LONGUEUR : 3.09 m  
SURFACE : 9.87 m<sup>2</sup> • PÉRIMÈTRE : 12.57 m

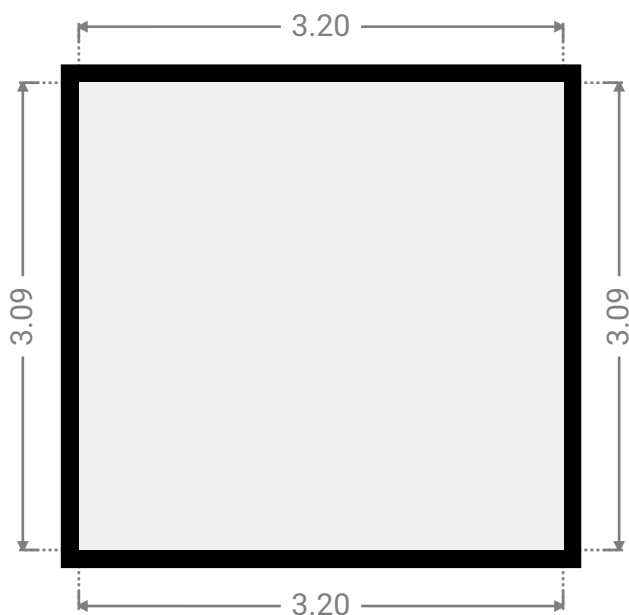
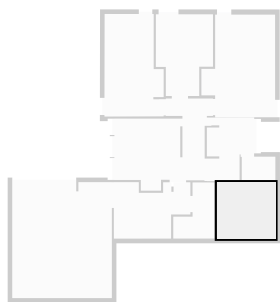

SURFACE TOTALE : 347.45 m<sup>2</sup> • SURFACE HABITABLE : 254.99 m<sup>2</sup> • ÉTAGES : 3 • PIÈCES : 21

## ▼ Chambre Rez-de-chaussée

LARGEUR : 3.24 m • LONGUEUR : 5.61 m  
SURFACE : 16.39 m<sup>2</sup> • PÉRIMÈTRE : 18.80 m

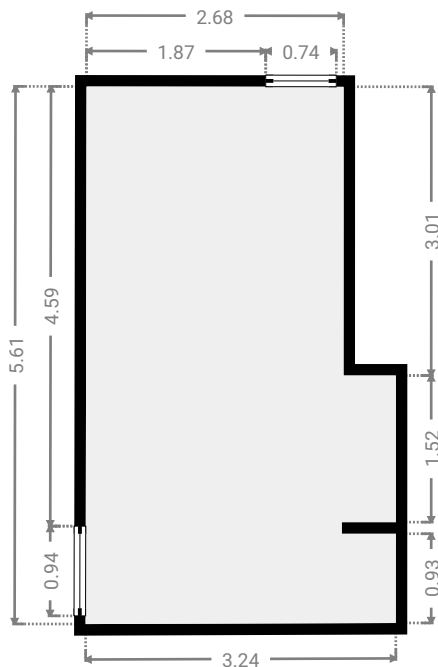
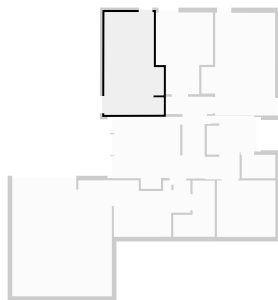

## ▼ Chambre Rez-de-chaussée

LARGEUR : 4.03 m • LONGUEUR : 5.61 m  
SURFACE : 19.48 m<sup>2</sup> • PÉRIMÈTRE : 19.28 m

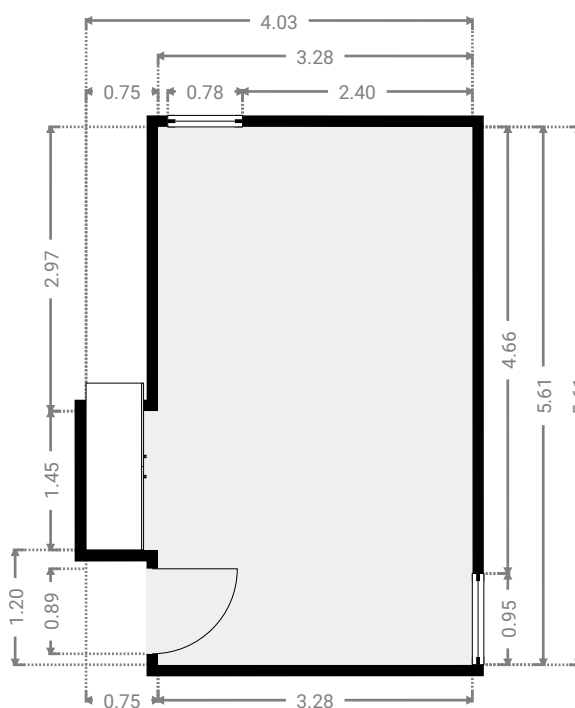
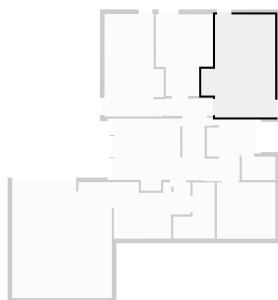

CE PLAN EST FOURNI EN L'ÉTAT SANS GARANTIE D'AUCUNE SORTIE. SENSOPIA N'ACCORDE AUCUNE GARANTIE, Y COMPRIS, SANS S'Y LIMITER, DES GARANTIES QUANT À LA QUALITÉ ET À LA PRÉCISION DES DIMENSIONS.

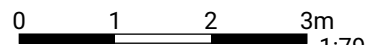

SURFACE TOTALE : 347.45 m<sup>2</sup> • SURFACE HABITABLE : 254.99 m<sup>2</sup> • ÉTAGES : 3 • PIÈCES : 21

ENVOYÉ PAR Antoine Marlair  
antoine@pierremarlair.be

## ▼ Chauff. Rez-de-chaussée

LARGEUR : 2.27 m • LONGUEUR : 3.07 m  
SURFACE : 4.97 m<sup>2</sup> • PÉRIMÈTRE : 10.67 m

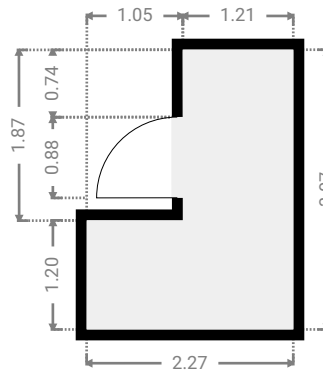
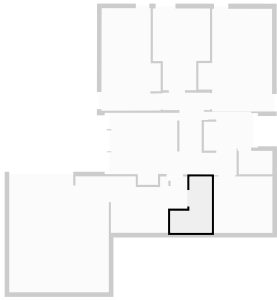

## ▼ Garage Rez-de-chaussée

LARGEUR : 5.45 m • LONGUEUR : 6.34 m  
SURFACE : 34.46 m<sup>2</sup> • PÉRIMÈTRE : 24.58 m

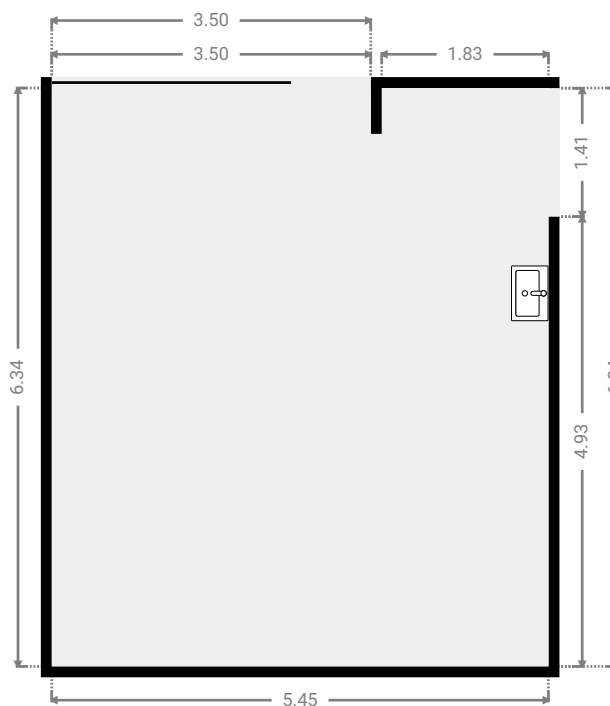
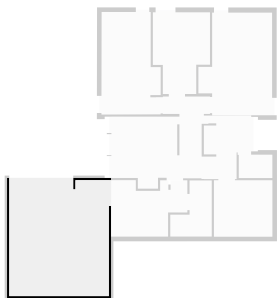

CE PLAN EST FOURNI EN L'ÉTAT SANS GARANTIE D'AUCUNE SORTIE. SENSOPIA N'ACCORDE AUCUNE GARANTIE, Y COMPRIS, SANS S'Y LIMITER, DES GARANTIES QUANT À LA QUALITÉ ET À LA PRÉCISION DES DIMENSIONS.

0 1 2 3 4m  
1:83

Page 4/17

SURFACE TOTALE : 347.45 m<sup>2</sup> • SURFACE HABITABLE : 254.99 m<sup>2</sup> • ÉTAGES : 3 • PIÈCES : 21

## ▼ Hall Rez-de-chaussée

LARGEUR : 2.59 m • LONGUEUR : 3.48 m  
SURFACE : 7.66 m<sup>2</sup> • PÉRIMÈTRE : 14.84 m

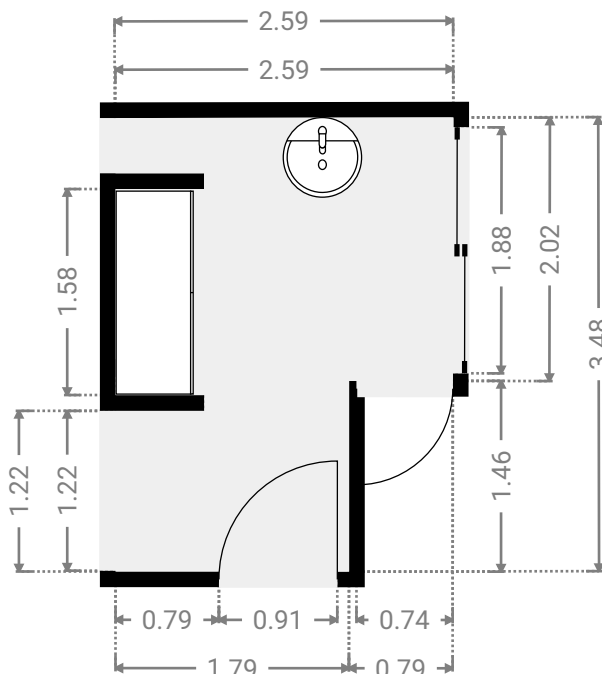
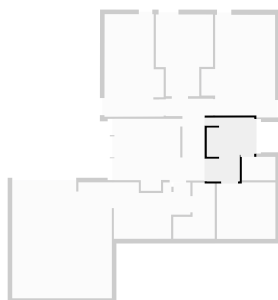

## ▼ Hall Rez-de-chaussée

LARGEUR : 1.21 m • LONGUEUR : 3.40 m  
SURFACE : 4.13 m<sup>2</sup> • PÉRIMÈTRE : 9.23 m

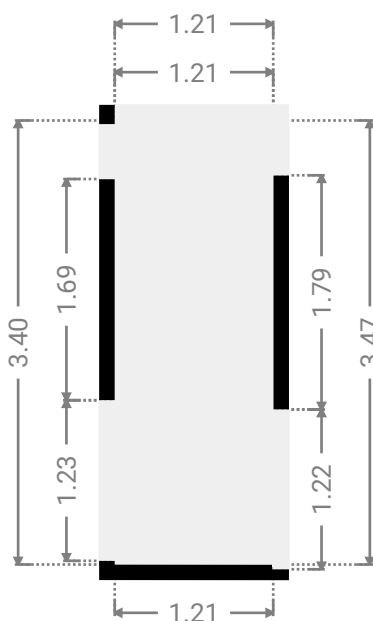
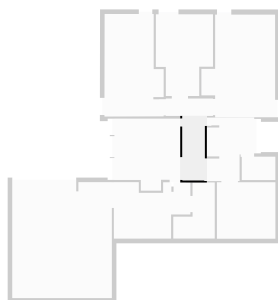

CE PLAN EST FOURNI EN L'ÉTAT SANS GARANTIE D'AUCUNE SORTIE. SENSOPIA N'ACCORDE AUCUNE GARANTIE, Y COMPRIS, SANS S'Y LIMITER, DES GARANTIES QUANT À LA QUALITÉ ET À LA PRÉCISION DES DIMENSIONS.

0.0 0.5 1.0 1.5 2.0 2.5m

1:58

Page 5/17

SURFACE TOTALE : 347.45 m<sup>2</sup> • SURFACE HABITABLE : 254.99 m<sup>2</sup> • ÉTAGES : 3 • PIÈCES : 21

## ▼ Hall Rez-de-chaussée

LARGEUR : 3.60 m • LONGUEUR : 3.94 m  
SURFACE : 12.71 m<sup>2</sup> • PÉRIMÈTRE : 15.08 m

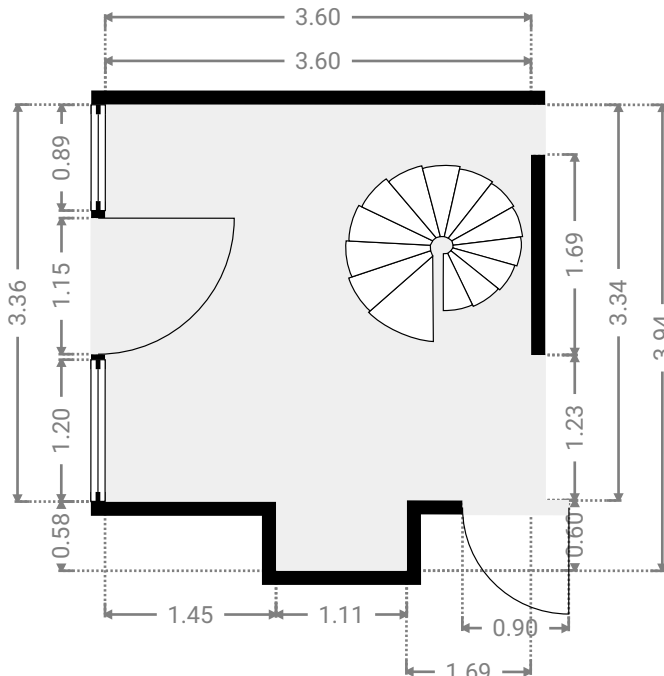
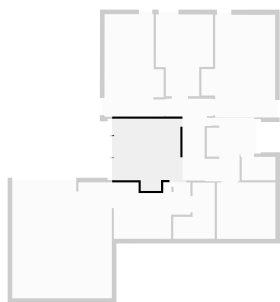

## ▼ Hall Rez-de-chaussée

LARGEUR : 2.58 m • LONGUEUR : 0.95 m  
SURFACE : 2.45 m<sup>2</sup> • PÉRIMÈTRE : 7.06 m

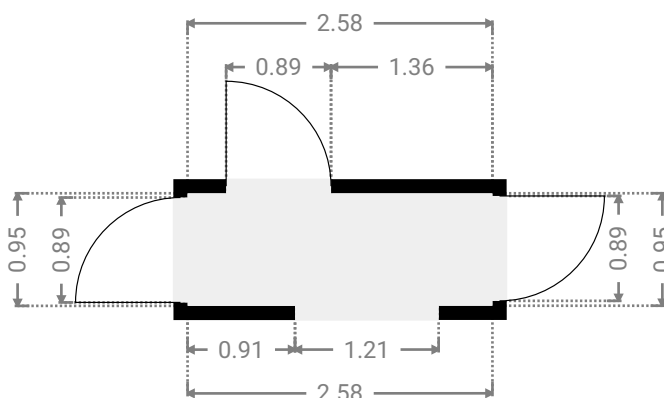
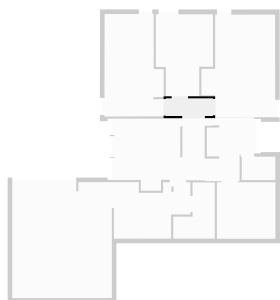

CE PLAN EST FOURNI EN L'ÉTAT SANS GARANTIE D'AUCUNE SORTIE. SENSOPIA N'ACCORDE AUCUNE GARANTIE, Y COMPRIS, SANS S'Y LIMITER, DES GARANTIES QUANT À LA QUALITÉ ET À LA PRÉCISION DES DIMENSIONS.

0 1 2 3m

1:64  
Page 6/17

SURFACE TOTALE : 347.45 m<sup>2</sup> • SURFACE HABITABLE : 254.99 m<sup>2</sup> • ÉTAGES : 3 • PIÈCES : 21

## ▼ SDB Rez-de-chaussée

LARGEUR : 3.12 m • LONGUEUR : 4.47 m  
SURFACE : 11.87 m<sup>2</sup> • PÉRIMÈTRE : 15.18 m

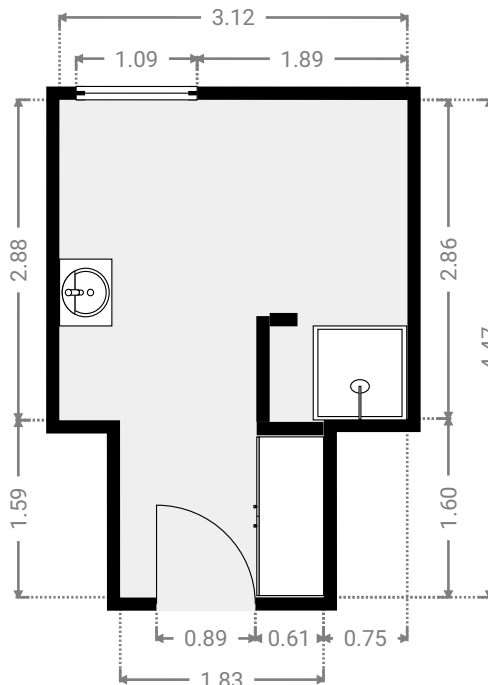
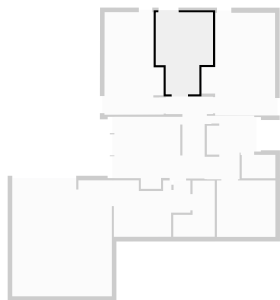

## ▼ WC Rez-de-chaussée

LARGEUR : 1.84 m • LONGUEUR : 1.28 m  
SURFACE : 2.35 m<sup>2</sup> • PÉRIMÈTRE : 6.23 m

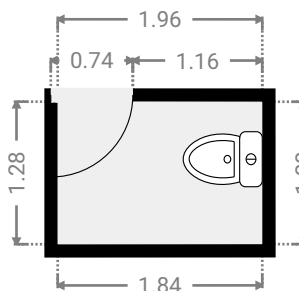
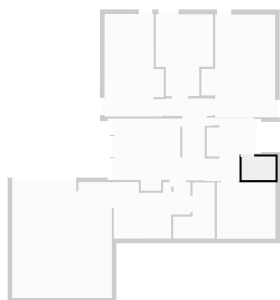

CE PLAN EST FOURNI EN L'ÉTAT SANS GARANTIE D'AUCUNE SORTIE. SENSOPIA N'ACCORDE AUCUNE GARANTIE, Y COMPRIS, SANS S'Y LIMITER, DES GARANTIES QUANT À LA QUALITÉ ET À LA PRÉCISION DES DIMENSIONS.

0 1 2 3m

1:68  
Page 7/17

SURFACE TOTALE : 347.45 m<sup>2</sup> • SURFACE HABITABLE : 254.99 m<sup>2</sup> • ÉTAGES : 3 • PIÈCES : 21

## ▼ 1er étage

SURFACE TOTALE : 131.63 m<sup>2</sup> • SURFACE HABITABLE : 97.61 m<sup>2</sup> • PIÈCES : 4

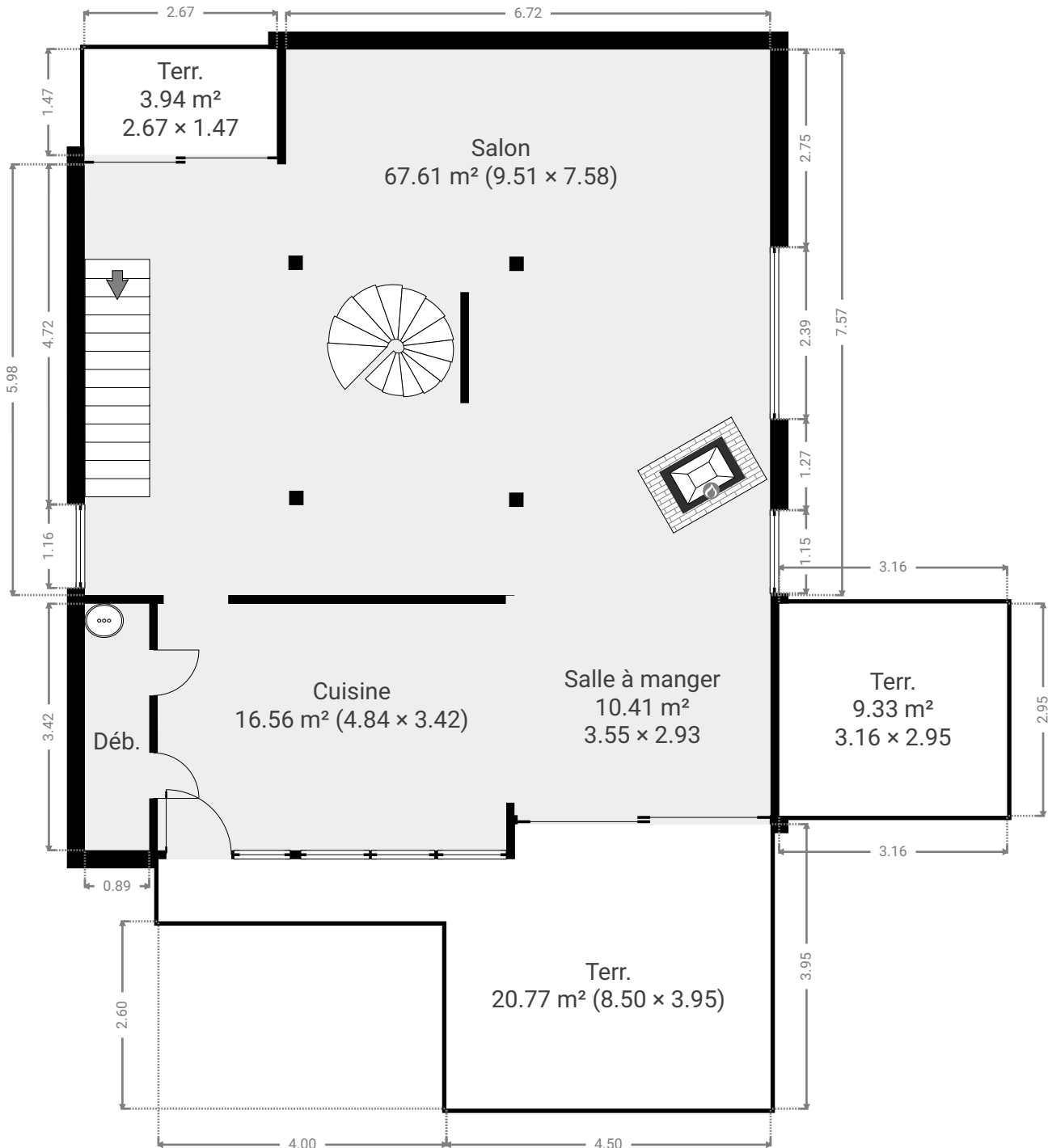

CE PLAN EST FOURNI EN L'ÉTAT SANS GARANTIE D'AUCUNE SORTIE. SENSOPIA N'ACCORDE AUCUNE GARANTIE, Y COMPRIS, SANS S'Y LIMITER, DES GARANTIES QUANT À LA QUALITÉ ET À LA PRÉCISION DES DIMENSIONS.

0 1 2 3 4m  
1:85

Page 8/17

SURFACE TOTALE : 347.45 m<sup>2</sup> • SURFACE HABITABLE : 254.99 m<sup>2</sup> • ÉTAGES : 3 • PIÈCES : 21

## ▼ Cuisine 1er étage

LARGEUR : 4.84 m • LONGUEUR : 3.42 m  
SURFACE : 16.56 m<sup>2</sup> • PÉRIMÈTRE : 16.52 m

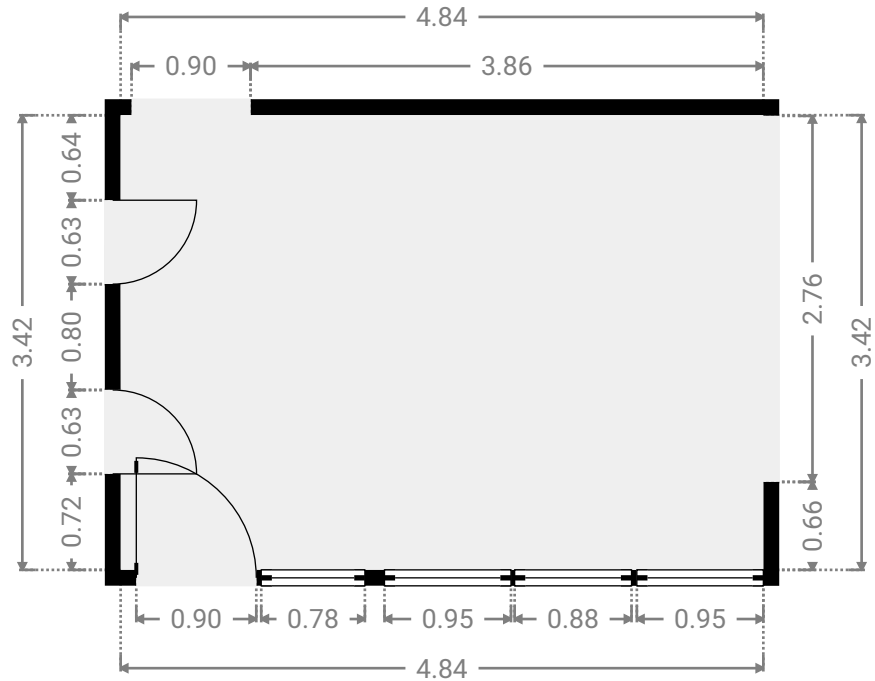
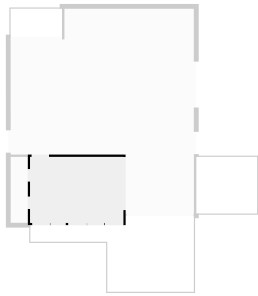

## ▼ Déb. 1er étage

LARGEUR : 0.89 m • LONGUEUR : 3.42 m  
SURFACE : 3.06 m<sup>2</sup> • PÉRIMÈTRE : 8.63 m

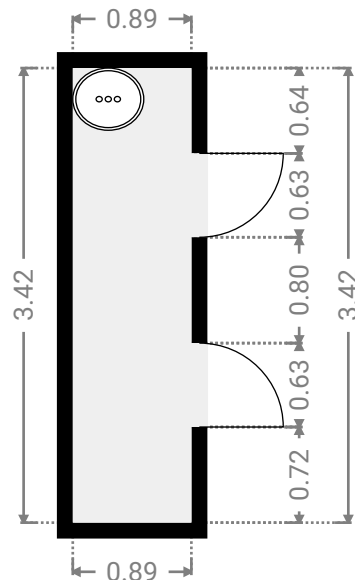

CE PLAN EST FOURNI EN L'ÉTAT SANS GARANTIE D'AUCUNE SORTIE. SENSOPIA N'ACCORDE AUCUNE GARANTIE, Y COMPRIS, SANS S'Y LIMITER, DES GARANTIES QUANT À LA QUALITÉ ET À LA PRÉCISION DES DIMENSIONS.

0.0 0.5 1.0 1.5 2.0 2.5m  
1:57

Page 9/17

SURFACE TOTALE : 347.45 m<sup>2</sup> • SURFACE HABITABLE : 254.99 m<sup>2</sup> • ÉTAGES : 3 • PIÈCES : 21

## ▼ Salle à manger 1er étage

LARGEUR : 3.55 m • LONGUEUR : 2.93 m  
SURFACE : 10.41 m<sup>2</sup> • PÉRIMÈTRE : 12.97 m

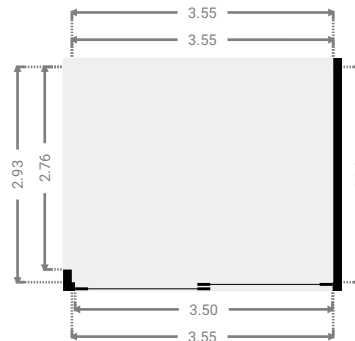

## ▼ Salon 1er étage

LARGEUR : 9.51 m • LONGUEUR : 7.58 m  
SURFACE : 67.61 m<sup>2</sup> • PÉRIMÈTRE : 34.18 m

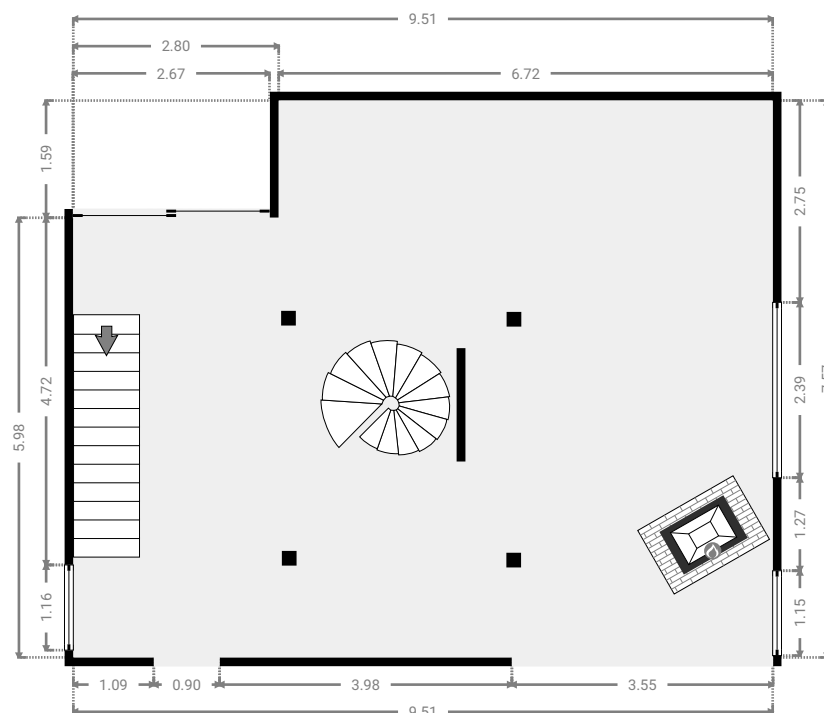

CE PLAN EST FOURNI EN L'ÉTAT SANS GARANTIE D'AUCUNE SORTIE. SENSOPIA N'ACCORDE AUCUNE GARANTIE, Y COMPRIS, SANS S'Y LIMITER, DES GARANTIES QUANT À LA QUALITÉ ET À LA PRÉCISION DES DIMENSIONS.

0 1 2 3 4m  
1:103  
Page 10/17

SURFACE TOTALE : 347.45 m<sup>2</sup> • SURFACE HABITABLE : 254.99 m<sup>2</sup> • ÉTAGES : 3 • PIÈCES : 21

ENVOYÉ PAR Antoine Marlair  
antoine@pierremarlair.be

## ▼ Terr. 1er étage

LARGEUR : 2.67 m • LONGUEUR : 1.47 m  
SURFACE : 3.94 m<sup>2</sup> • PÉRIMÈTRE : 8.30 m

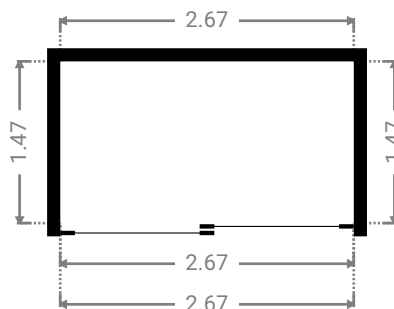
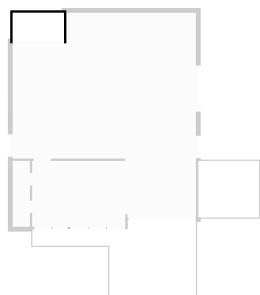

## ▼ Terr. 1er étage

LARGEUR : 8.50 m • LONGUEUR : 3.95 m  
SURFACE : 20.77 m<sup>2</sup> • PÉRIMÈTRE : 24.90 m

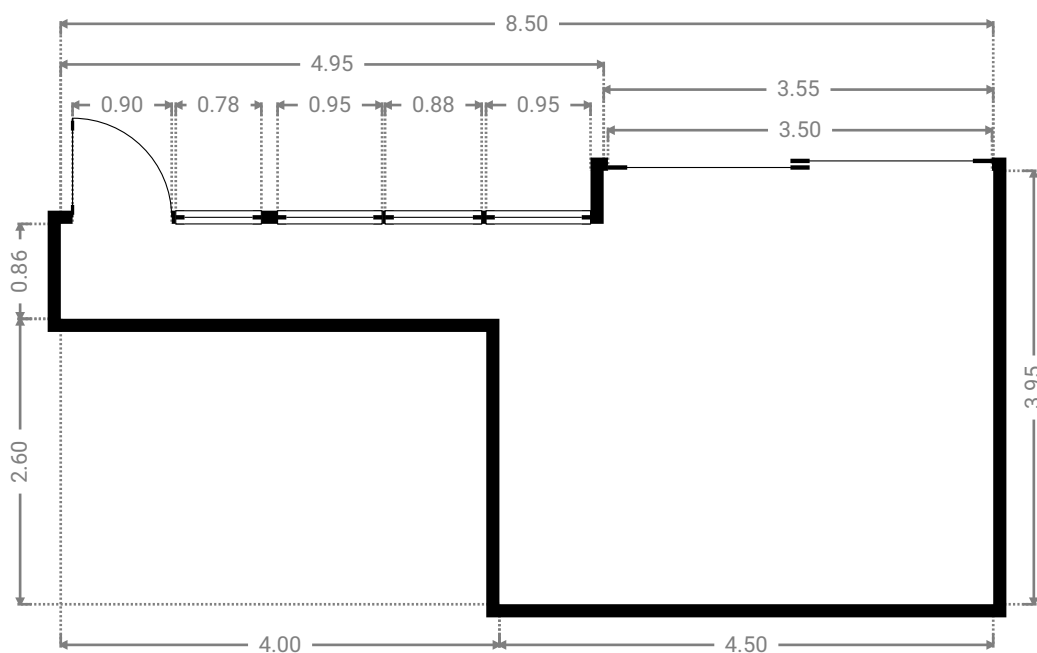
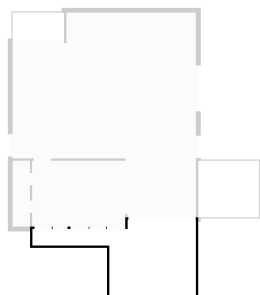

CE PLAN EST FOURNI EN L'ÉTAT SANS GARANTIE D'AUCUNE SORTIE. SENSOPIA N'ACCORDE AUCUNE GARANTIE, Y COMPRIS, SANS S'Y LIMITER, DES GARANTIES QUANT À LA QUALITÉ ET À LA PRÉCISION DES DIMENSIONS.

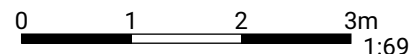

SURFACE TOTALE : 347.45 m<sup>2</sup> • SURFACE HABITABLE : 254.99 m<sup>2</sup> • ÉTAGES : 3 • PIÈCES : 21

ENVOYÉ PAR Antoine Marlair  
antoine@pierremarlair.be

▼ **Terr.**  
1er étage

LARGEUR : 3.16 m • LONGUEUR : 2.95 m  
SURFACE : 9.33 m<sup>2</sup> • PÉRIMÈTRE : 12.22 m

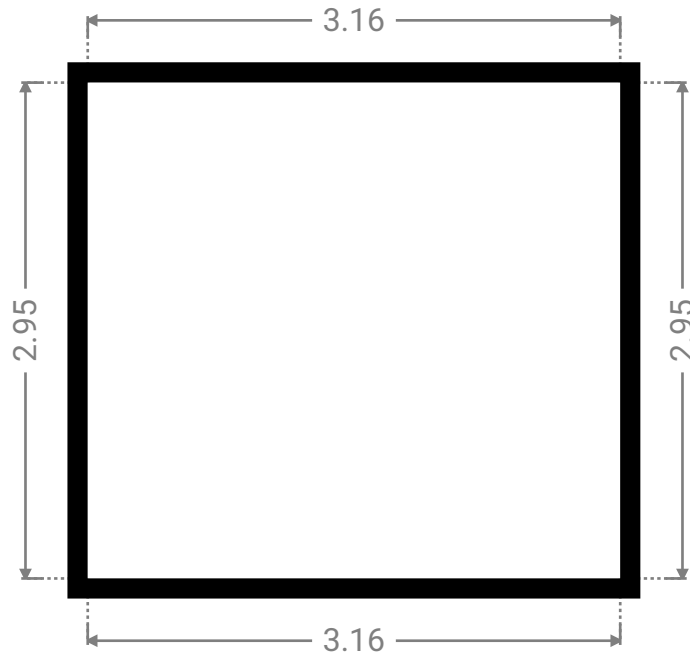
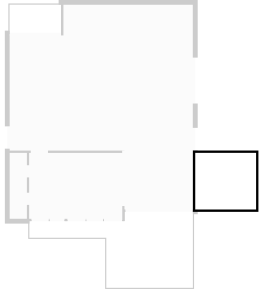

CE PLAN EST FOURNI EN L'ÉTAT SANS GARANTIE D'AUCUNE SORTE. SENSOPIA N'ACCORDE AUCUNE GARANTIE, Y COMPRIS, SANS S'Y LIMITER, DES GARANTIES QUANT À LA QUALITÉ ET À LA PRÉCISION DES DIMENSIONS.

0.0 0.5 1.0 1.5 2.0m

1:45

Page 12/17

SURFACE TOTALE : 347.45 m<sup>2</sup> • SURFACE HABITABLE : 254.99 m<sup>2</sup> • ÉTAGES : 3 • PIÈCES : 21

## ▼ 2e étage

SURFACE TOTALE : 78.88 m<sup>2</sup> • SURFACE HABITABLE : 54.90 m<sup>2</sup> • PIÈCES : 5

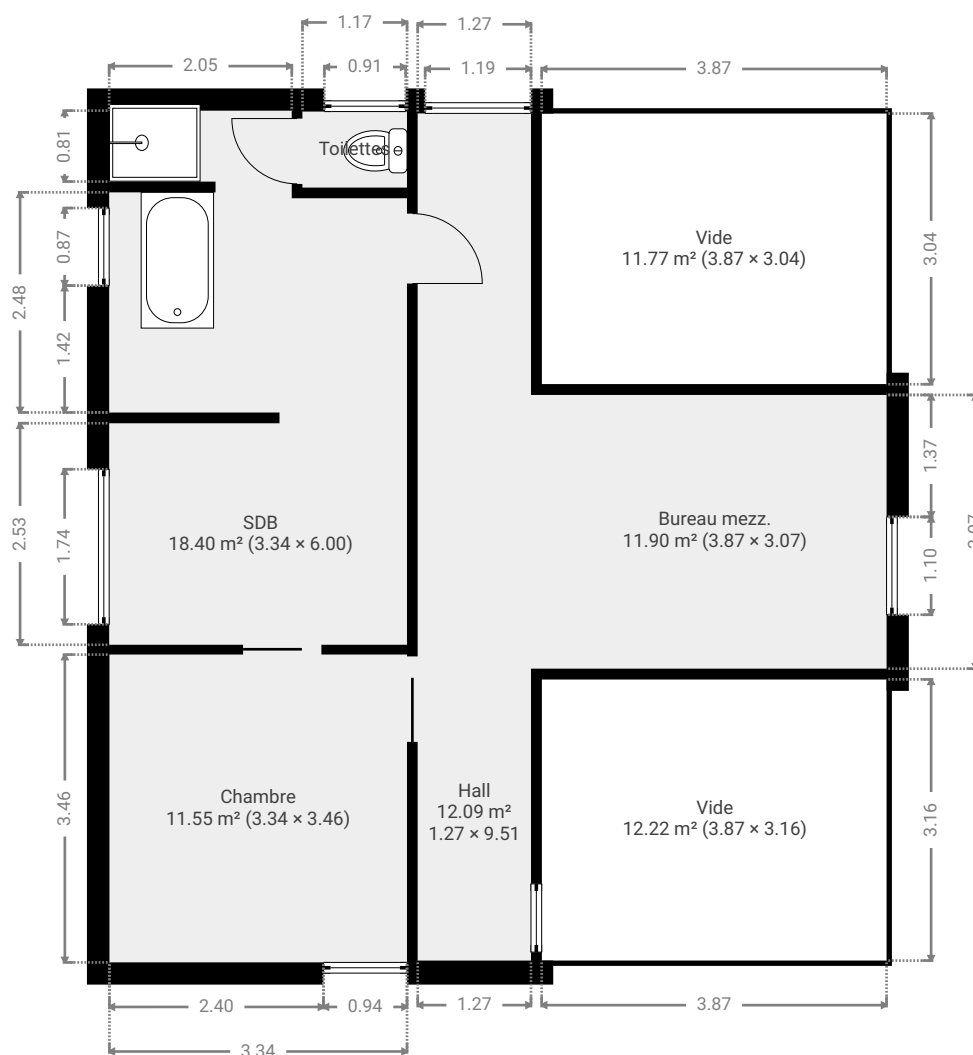

CE PLAN EST FOURNI EN L'ÉTAT SANS GARANTIE D'AUCUNE SORTIE. SENSOPIA N'ACCORDE AUCUNE GARANTIE, Y COMPRIS, SANS S'Y LIMITER, DES GARANTIES QUANT À LA QUALITÉ ET À LA PRÉCISION DES DIMENSIONS.

0 1 2 3 4m

1:85  
Page 13/17

## ▼ Bureau mezz. 2e étage

LARGEUR : 3.07 m • LONGUEUR : 3.87 m  
SURFACE : 11.90 m<sup>2</sup> • PÉRIMÈTRE : 13.89 m

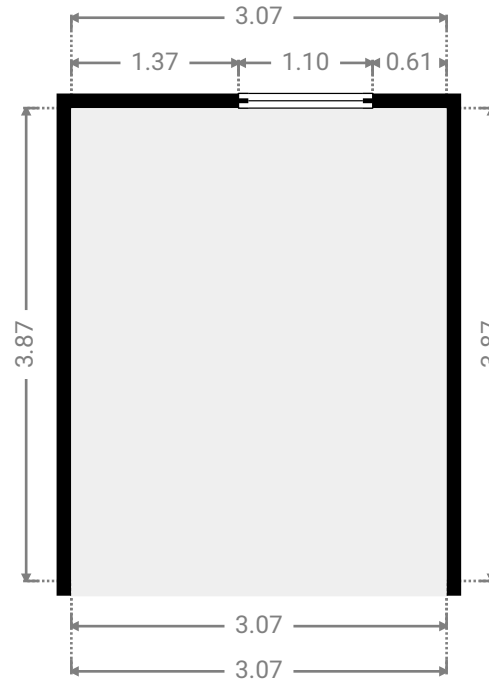
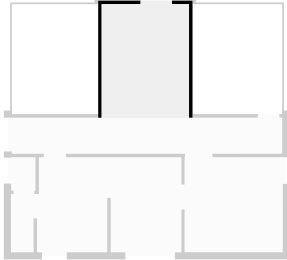

## ▼ Chambre 2e étage

LARGEUR : 3.46 m • LONGUEUR : 3.34 m  
SURFACE : 11.55 m<sup>2</sup> • PÉRIMÈTRE : 13.59 m

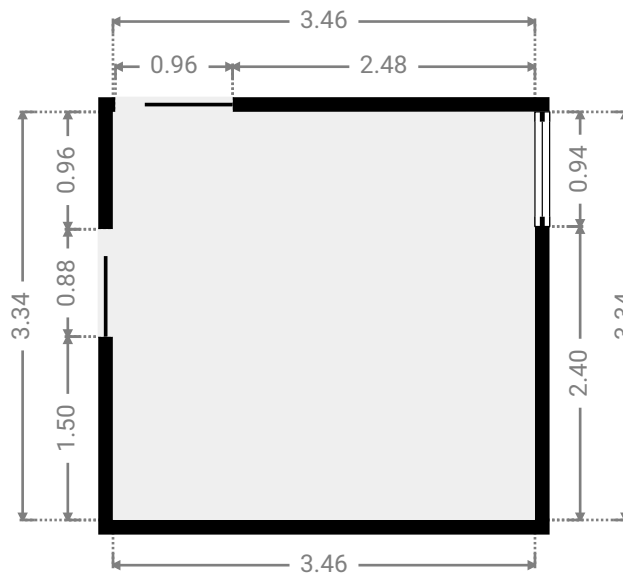
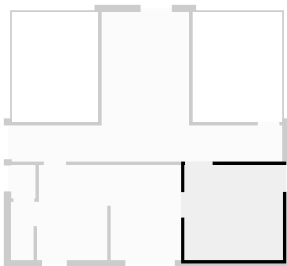

SURFACE TOTALE : 347.45 m<sup>2</sup> • SURFACE HABITABLE : 254.99 m<sup>2</sup> • ÉTAGES : 3 • PIÈCES : 21

ENVOYÉ PAR Antoine Marlair  
antoine@pierremarlair.be

## ▼ Hall 2e étage

LARGEUR : 9.51 m • LONGUEUR : 1.27 m  
SURFACE : 12.09 m<sup>2</sup> • PÉRIMÈTRE : 21.56 m

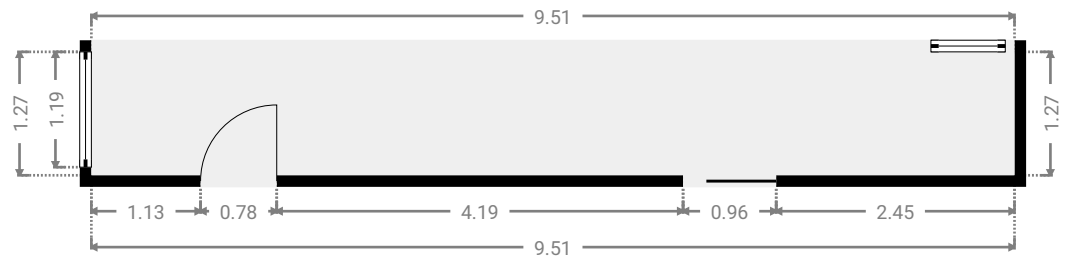
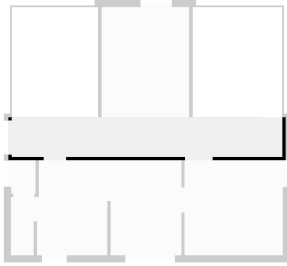

## ▼ Vide 2e étage

LARGEUR : 3.16 m • LONGUEUR : 3.87 m  
SURFACE : 12.22 m<sup>2</sup> • PÉRIMÈTRE : 14.06 m

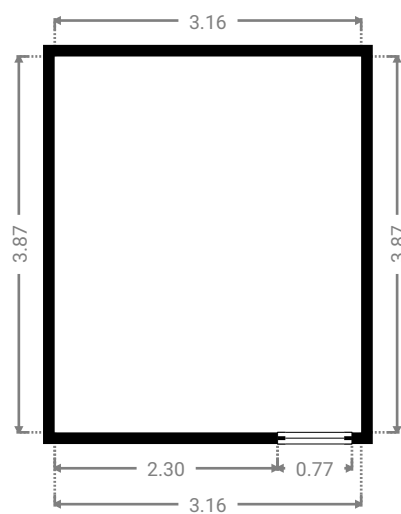
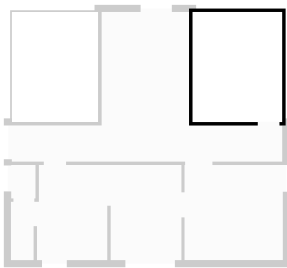

CE PLAN EST FOURNI EN L'ÉTAT SANS GARANTIE D'AUCUNE SORTE. SENSOPIA N'ACCORDE AUCUNE GARANTIE, Y COMPRIS, SANS S'Y LIMITER, DES GARANTIES QUANT À LA QUALITÉ ET À LA PRÉCISION DES DIMENSIONS.

0 1 2 3m  
1:78

Page 15/17

SURFACE TOTALE : 347.45 m<sup>2</sup> • SURFACE HABITABLE : 254.99 m<sup>2</sup> • ÉTAGES : 3 • PIÈCES : 21

## ▼ SDB 2e étage

LARGEUR : 6.00 m • LONGUEUR : 3.34 m  
SURFACE : 18.40 m<sup>2</sup> • PÉRIMÈTRE : 24.89 m

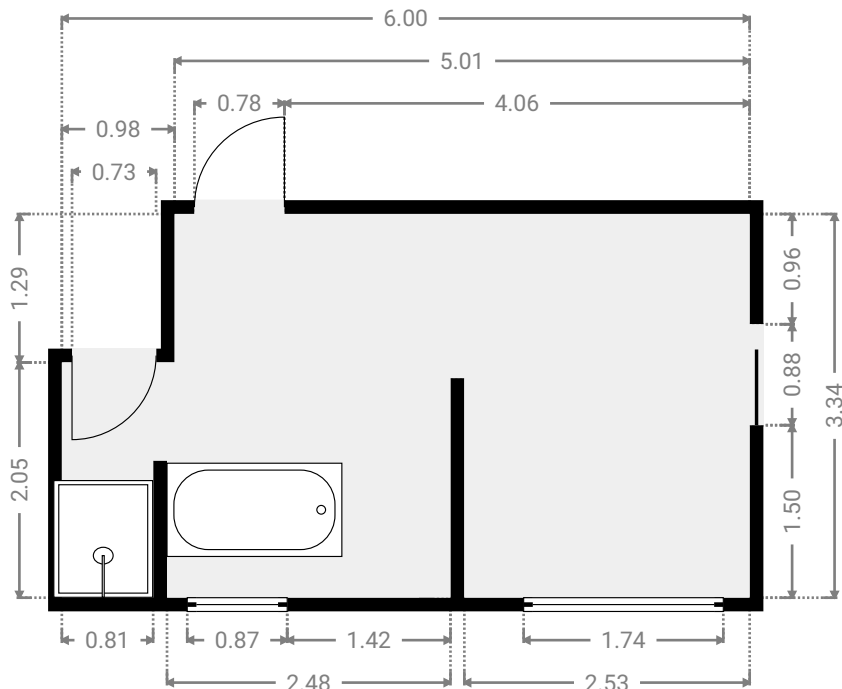
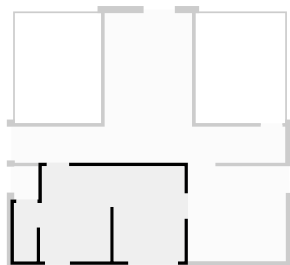

## ▼ Toilettes 2e étage

LARGEUR : 0.85 m • LONGUEUR : 1.17 m  
SURFACE : 1.00 m<sup>2</sup> • PÉRIMÈTRE : 4.05 m

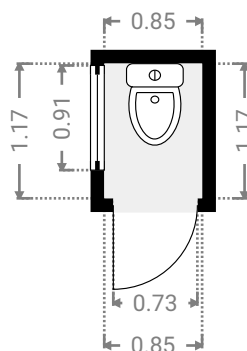
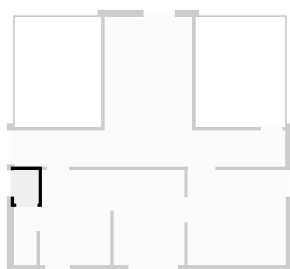

CE PLAN EST FOURNI EN L'ÉTAT SANS GARANTIE D'AUCUNE SORTIE. SENSOPIA N'ACCORDE AUCUNE GARANTIE, Y COMPRIS, SANS S'Y LIMITER, DES GARANTIES QUANT À LA QUALITÉ ET À LA PRÉCISION DES DIMENSIONS.

0 1 2 3m 1:66

Page 16/17

SURFACE TOTALE : 347.45 m<sup>2</sup> • SURFACE HABITABLE : 254.99 m<sup>2</sup> • ÉTAGES : 3 • PIÈCES : 21

## ▼ Vide 2e étage

LARGEUR : 3.04 m • LONGUEUR : 3.87 m  
SURFACE : 11.77 m<sup>2</sup> • PÉRIMÈTRE : 13.82 m

