

SURFACE TOTALE : 155.82 m² • SURFACE HABITABLE : 133.32 m² • ÉTAGES : 4 • PIÈCES : 20

▼ Rez-de-chaussée

SURFACE TOTALE : 47.66 m² • SURFACE HABITABLE : 47.66 m² • PIÈCES : 8

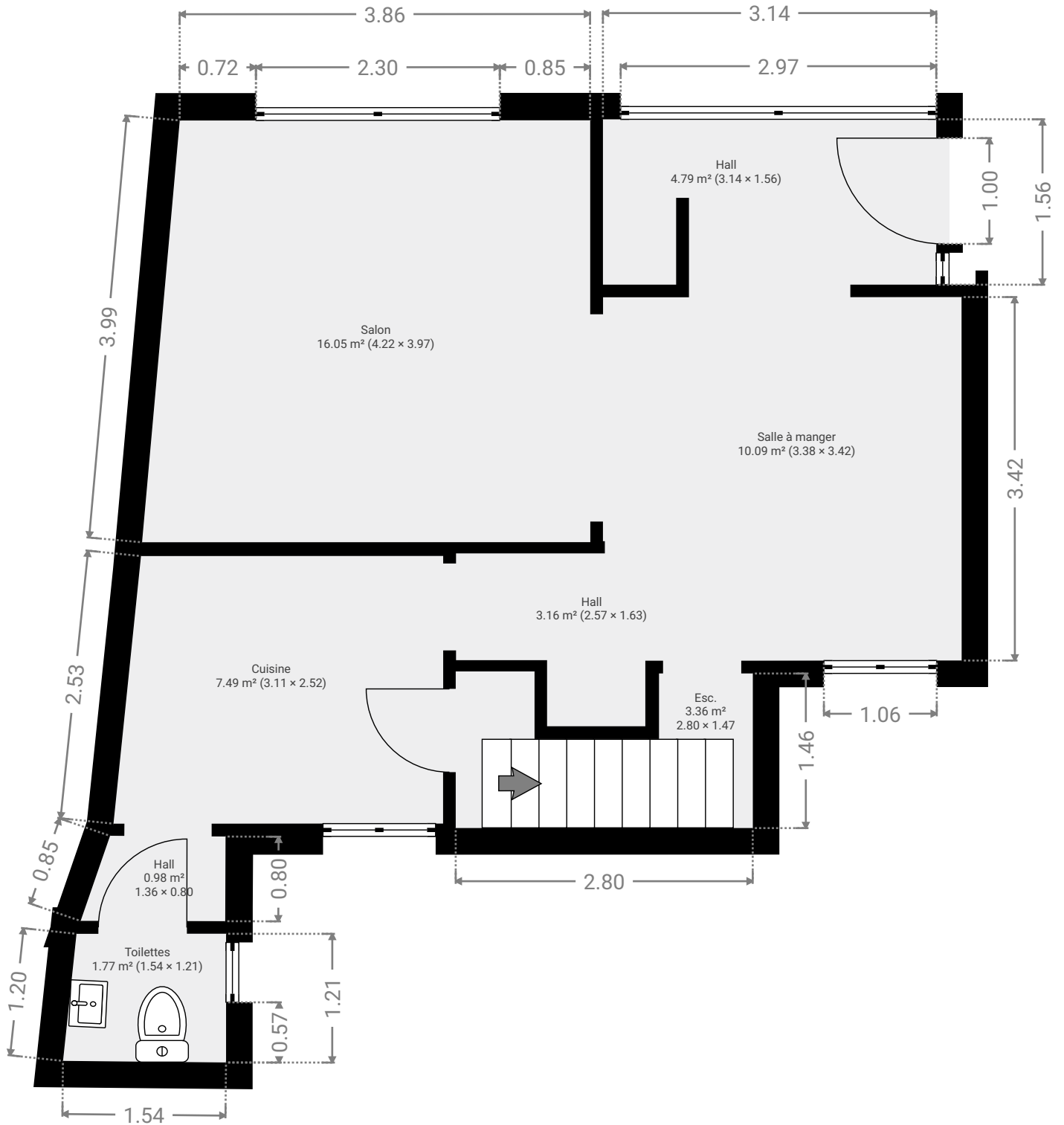

CE PLAN EST FOURNI EN L'ÉTAT SANS GARANTIE D'AUCUNE SORTIE. SENSOPIA N'ACCORDE AUCUNE GARANTIE, Y COMPRIS, SANS S'Y LIMITER, DES GARANTIES QUANT À LA QUALITÉ ET À LA PRÉCISION DES DIMENSIONS.

0.0 0.5 1.0 1.5 2.0 2.5m 1:53

Page 1/15

SURFACE TOTALE : 155.82 m² • SURFACE HABITABLE : 133.32 m² • ÉTAGES : 4 • PIÈCES : 20

▼ Cuisine Rez-de-chaussée

LARGEUR : 3.11 m • LONGUEUR : 2.52 m
SURFACE : 7.49 m² • PÉRIMÈTRE : 11.00 m

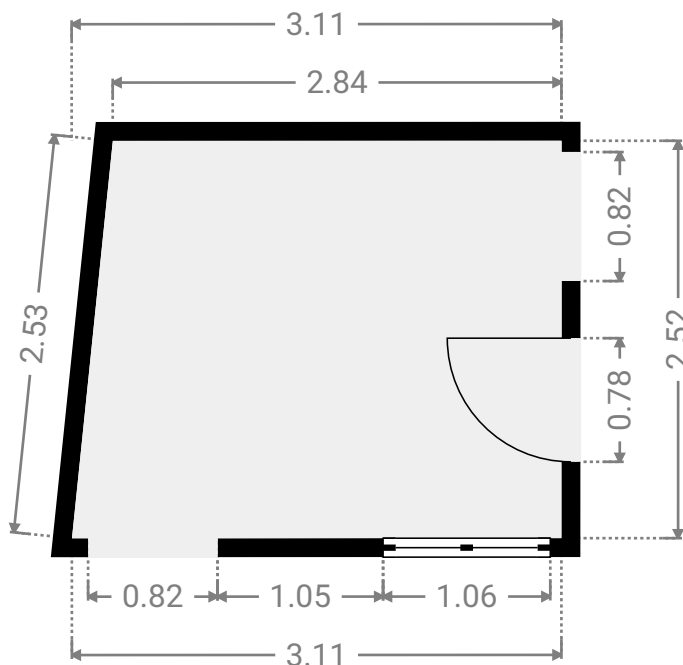
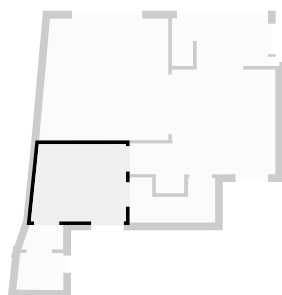

▼ Esc. Rez-de-chaussée

LARGEUR : 2.80 m • LONGUEUR : 1.47 m
SURFACE : 3.36 m² • PÉRIMÈTRE : 9.77 m

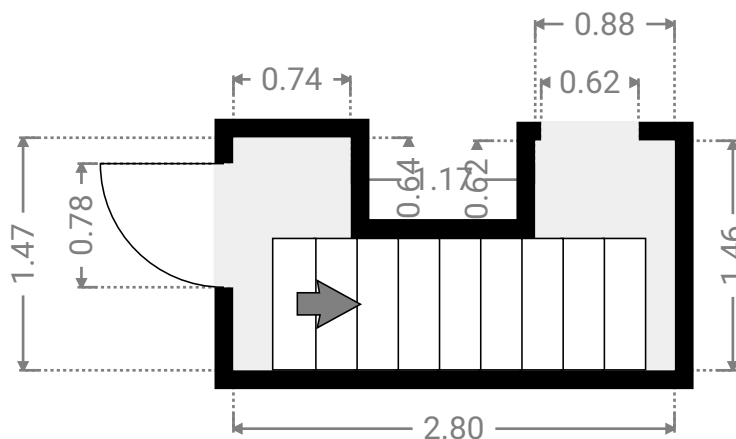
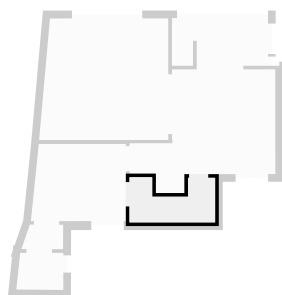

CE PLAN EST FOURNI EN L'ÉTAT SANS GARANTIE D'AUCUNE SORTIE. SENSOPIA N'ACCORDE AUCUNE GARANTIE, Y COMPRIS, SANS S'Y LIMITER, DES GARANTIES QUANT À LA QUALITÉ ET À LA PRÉCISION DES DIMENSIONS.

0.0 0.5 1.0 1.5 2.0m 1:48

Page 2/15

▼ Hall Rez-de-chaussée

LARGEUR : 3.14 m • LONGUEUR : 1.56 m
SURFACE : 4.79 m² • PÉRIMÈTRE : 11.03 m

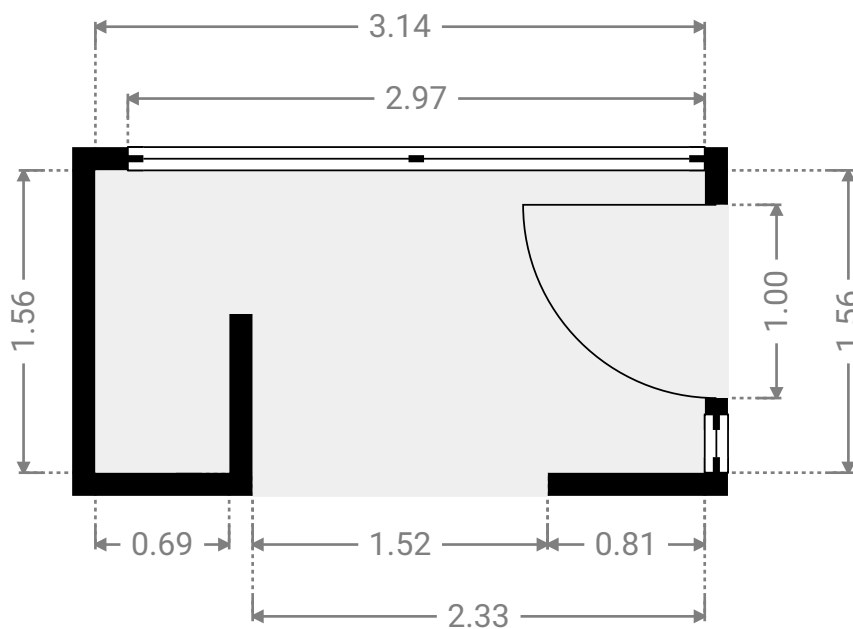
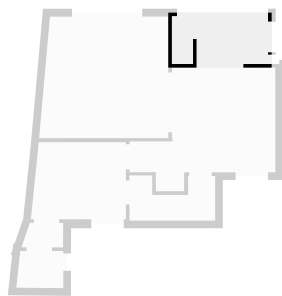

▼ Hall Rez-de-chaussée

LARGEUR : 2.57 m • LONGUEUR : 1.63 m
SURFACE : 3.16 m² • PÉRIMÈTRE : 8.38 m

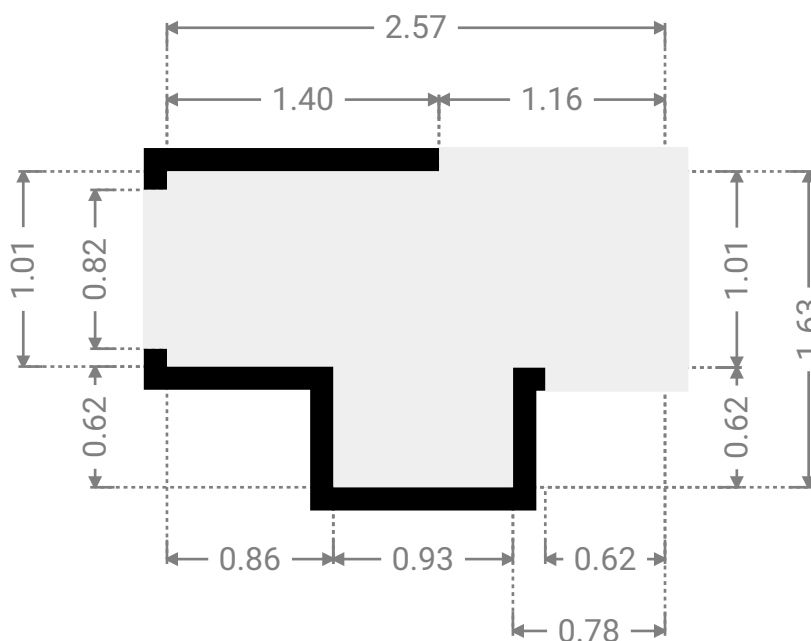
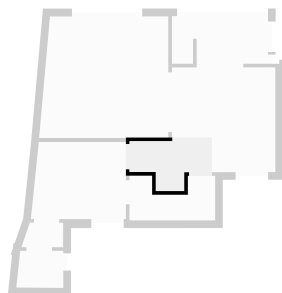

SURFACE TOTALE : 155.82 m² • SURFACE HABITABLE : 133.32 m² • ÉTAGES : 4 • PIÈCES : 20

ENVOYÉ PAR Antoine Marlair
antoine@pierremarlair.be

▼ Hall Rez-de-chaussée

LARGEUR : 1.36 m • LONGUEUR : 0.80 m
SURFACE : 0.98 m² • PÉRIMÈTRE : 4.09 m

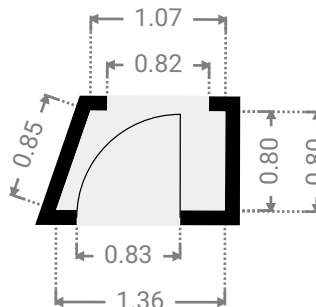
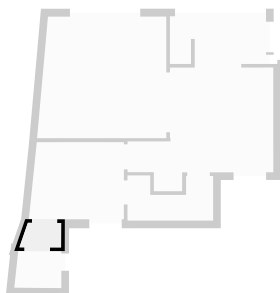

▼ Salle à manger Rez-de-chaussée

LARGEUR : 3.38 m • LONGUEUR : 3.42 m
SURFACE : 10.09 m² • PÉRIMÈTRE : 13.60 m

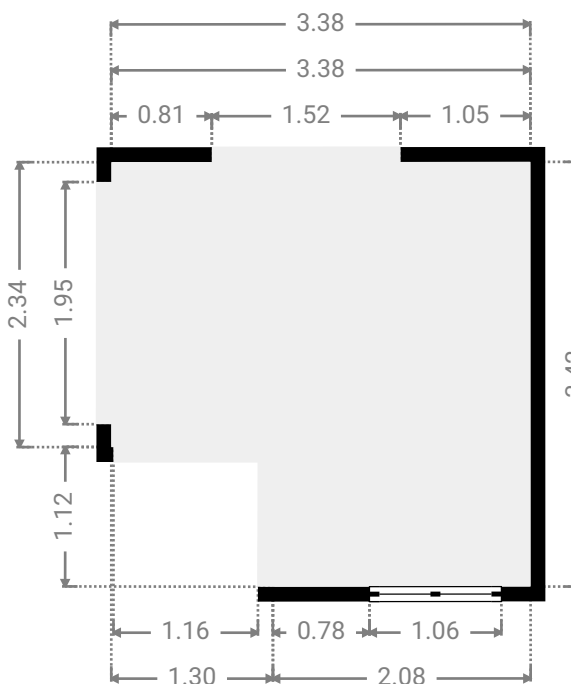
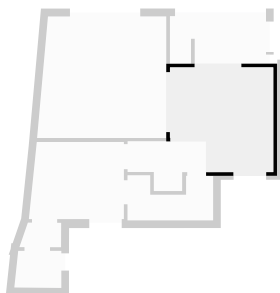

CE PLAN EST FOURNI EN L'ÉTAT SANS GARANTIE D'AUCUNE SORTIE. SENSOPIA N'ACCORDE AUCUNE GARANTIE, Y COMPRIS, SANS S'Y LIMITER, DES GARANTIES QUANT À LA QUALITÉ ET À LA PRÉCISION DES DIMENSIONS.

0 1 2 3m
1:61

Page 4/15

SURFACE TOTALE : 155.82 m² • SURFACE HABITABLE : 133.32 m² • ÉTAGES : 4 • PIÈCES : 20

▼ Salon Rez-de-chaussée

LARGEUR : 4.22 m • LONGUEUR : 3.97 m
SURFACE : 16.05 m² • PÉRIMÈTRE : 16.04 m

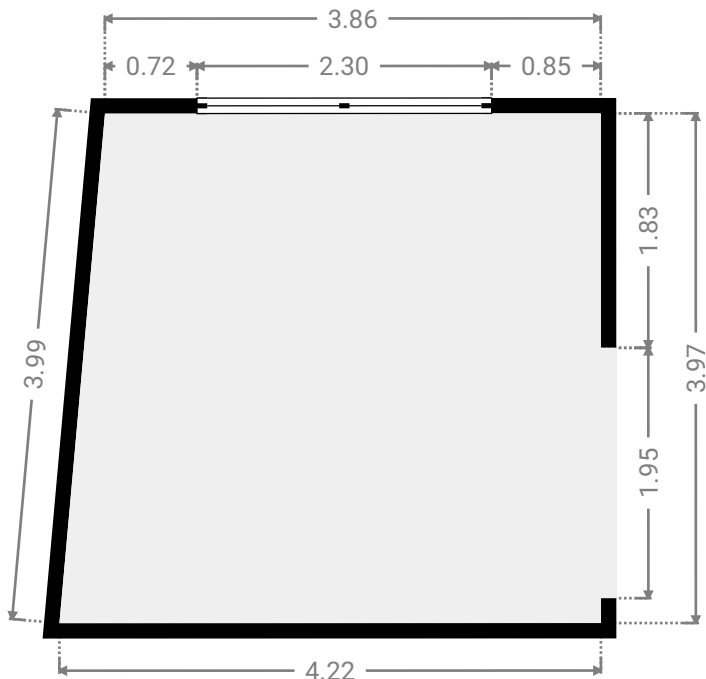
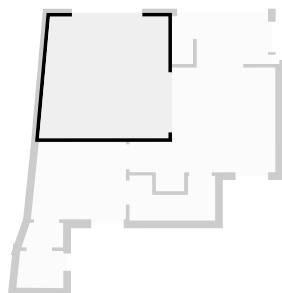

▼ Toilettes Rez-de-chaussée

LARGEUR : 1.54 m • LONGUEUR : 1.21 m
SURFACE : 1.77 m² • PÉRIMÈTRE : 5.36 m

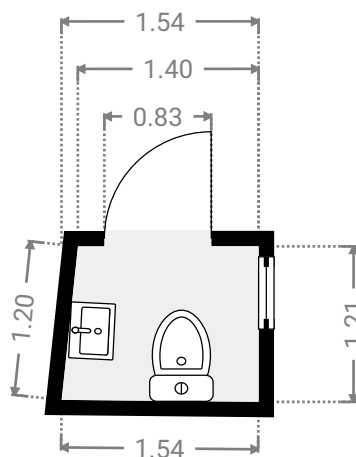
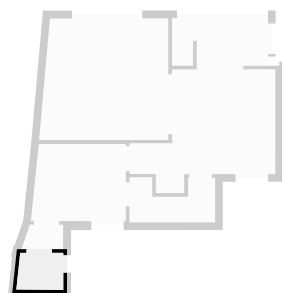

CE PLAN EST FOURNI EN L'ÉTAT SANS GARANTIE D'AUCUNE SORTIE. SENSOPIA N'ACCORDE AUCUNE GARANTIE, Y COMPRIS, SANS S'Y LIMITER, DES GARANTIES QUANT À LA QUALITÉ ET À LA PRÉCISION DES DIMENSIONS.

0.0 0.5 1.0 1.5 2.0 2.5m

1:59

Page 5/15

SURFACE TOTALE : 155.82 m² • SURFACE HABITABLE : 133.32 m² • ÉTAGES : 4 • PIÈCES : 20

▼ 1er étage

SURFACE TOTALE : 38.76 m² • SURFACE HABITABLE : 38.76 m² • PIÈCES : 5

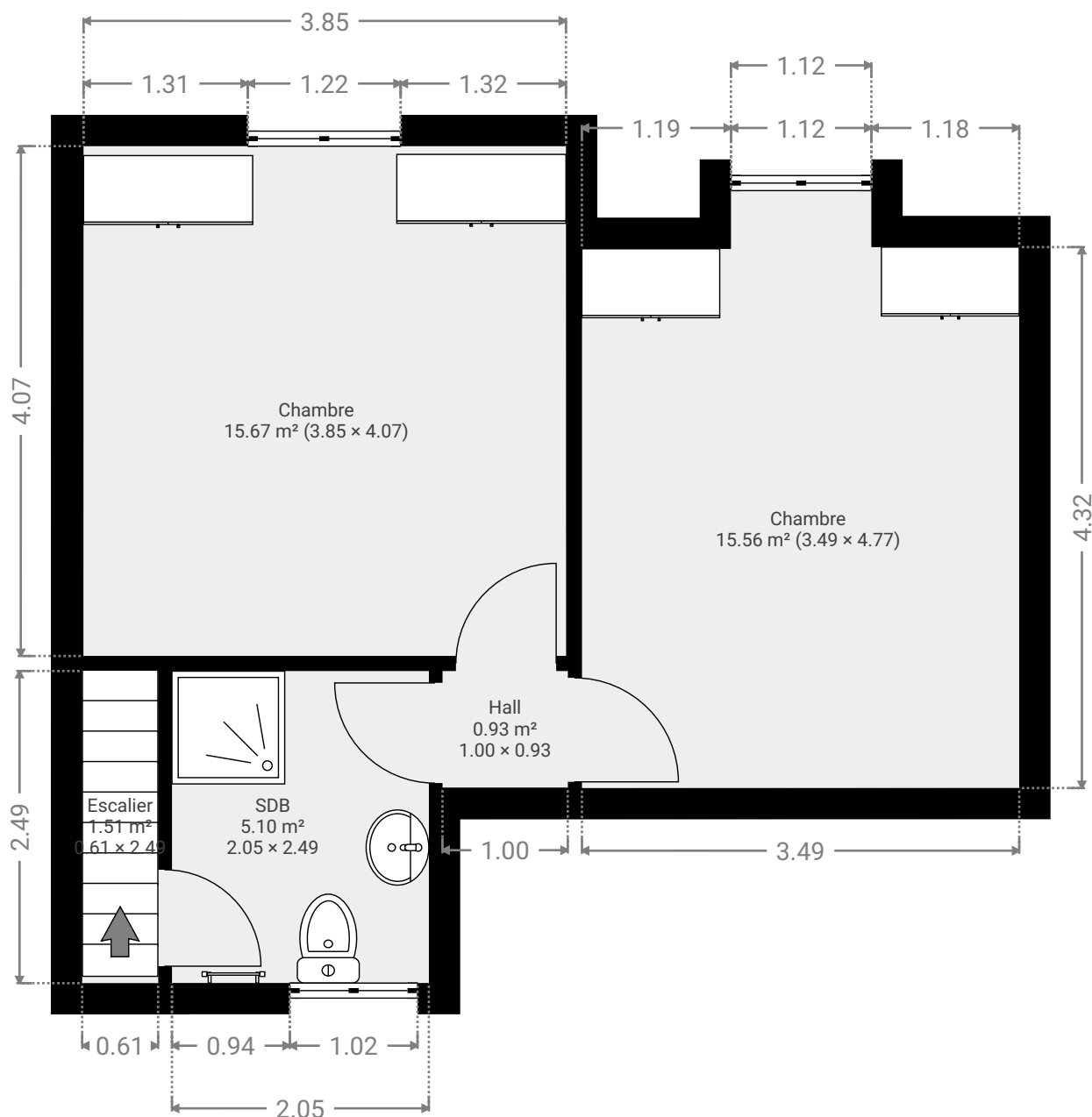

CE PLAN EST FOURNI EN L'ÉTAT SANS GARANTIE D'AUCUNE SORTIE. SENSOPIA N'ACCORDE AUCUNE GARANTIE, Y COMPRIS, SANS S'Y LIMITER, DES GARANTIES QUANT À LA QUALITÉ ET À LA PRÉCISION DES DIMENSIONS.

0.0 0.5 1.0 1.5 2.0 2.5m
1:53

Page 6/15

▼ Chambre 1er étage

LARGEUR : 3.49 m • LONGUEUR : 4.77 m
SURFACE : 15.56 m² • PÉRIMÈTRE : 16.52 m

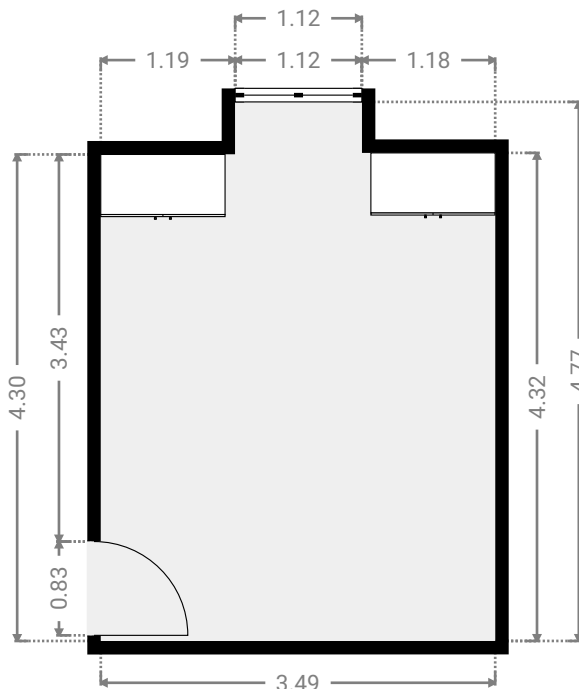
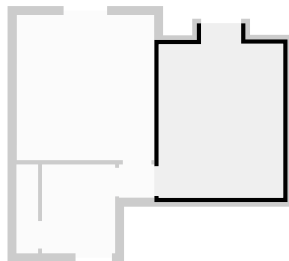

▼ Chambre 1er étage

LARGEUR : 3.85 m • LONGUEUR : 4.07 m
SURFACE : 15.67 m² • PÉRIMÈTRE : 15.84 m

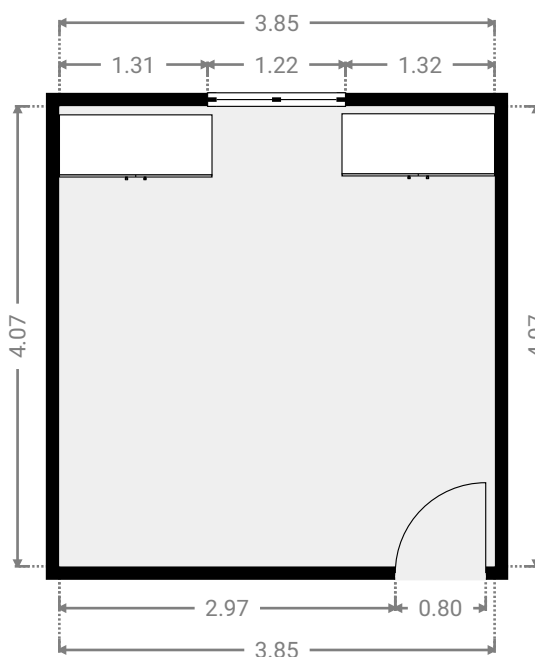
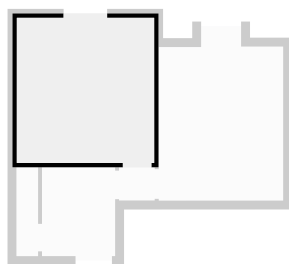

▼ Escalier 1er étage

LARGEUR : 0.61 m • LONGUEUR : 2.49 m
SURFACE : 1.51 m² • PÉRIMÈTRE : 6.20 m

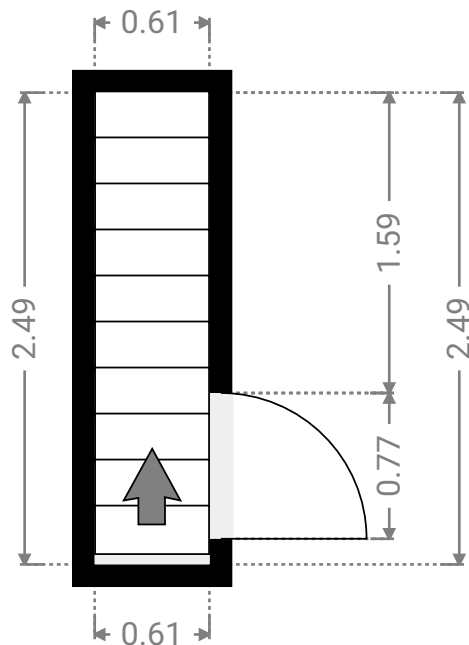
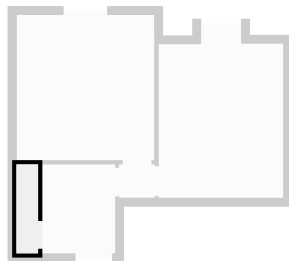

▼ Hall 1er étage

LARGEUR : 1.00 m • LONGUEUR : 0.93 m
SURFACE : 0.93 m² • PÉRIMÈTRE : 3.86 m

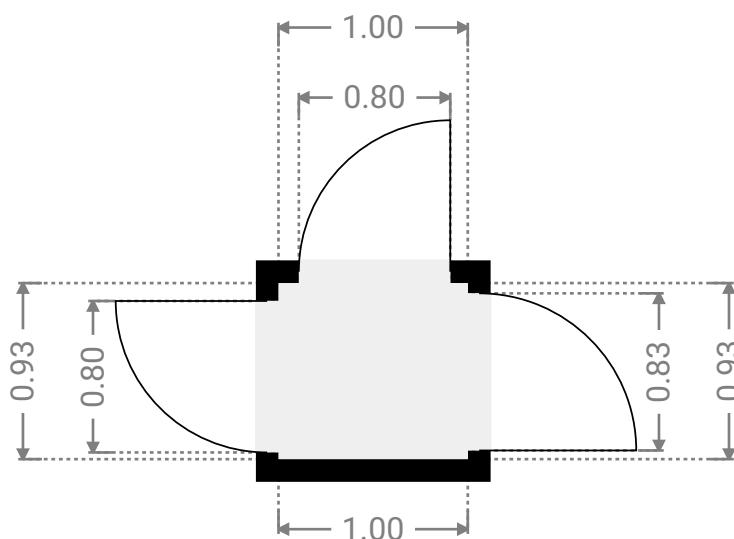
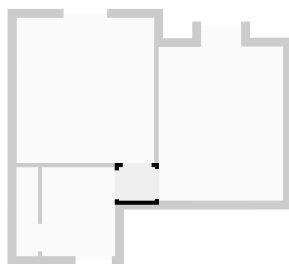

▼ SDB

1er étage

LARGEUR : 2.05 m • LONGUEUR : 2.49 m
SURFACE : 5.10 m² • PÉRIMÈTRE : 9.08 m

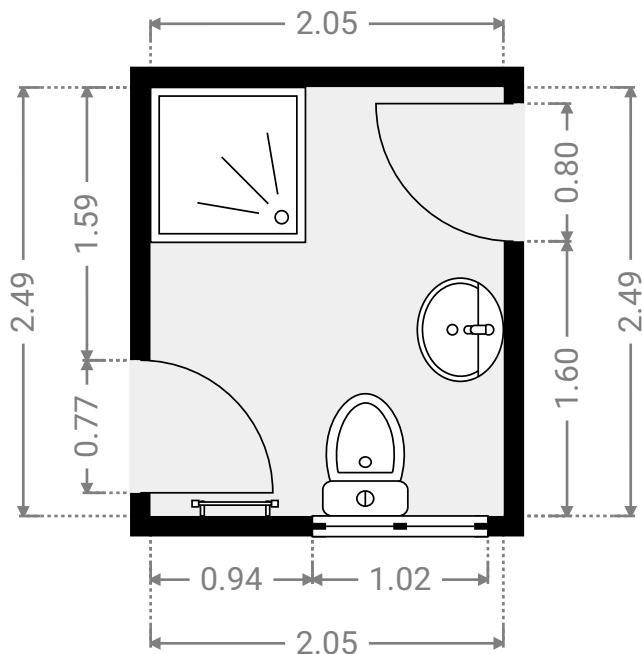
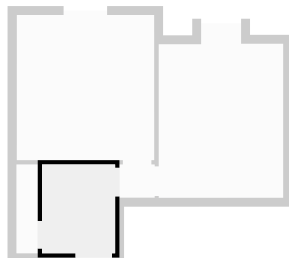

▼ 2e étage

SURFACE TOTALE : 23.01 m² • SURFACE HABITABLE : 23.01 m² • PIÈCES : 1

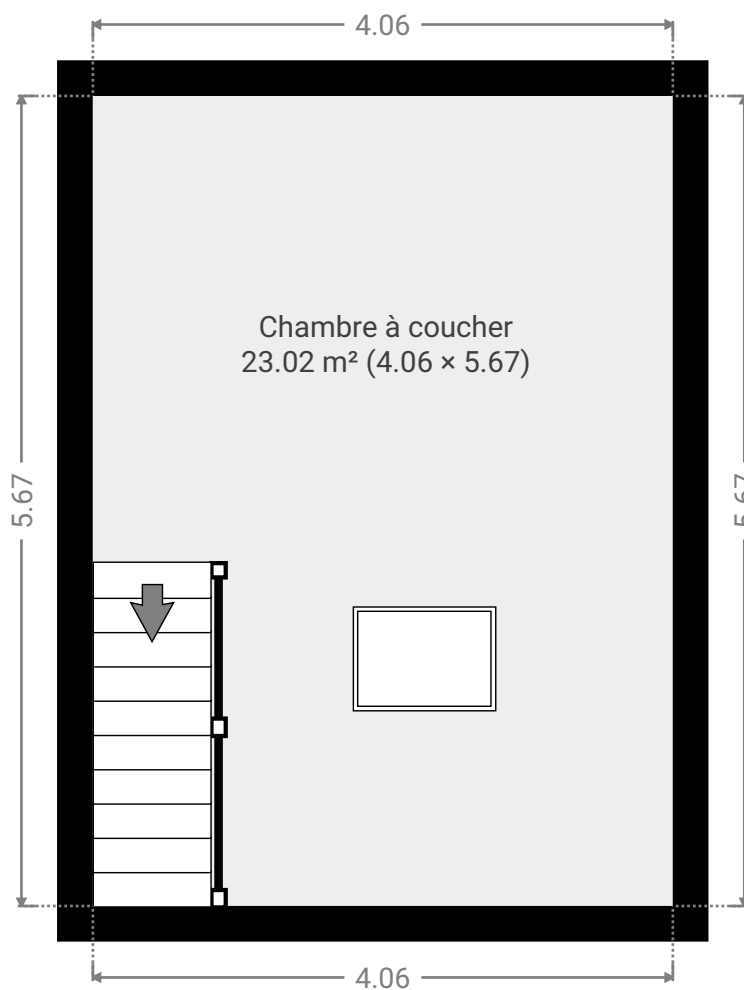

▼ Chambre à coucher 2e étage

LARGEUR : 4.06 m • LONGUEUR : 5.67 m
SURFACE : 23.02 m² • PÉRIMÈTRE : 19.46 m

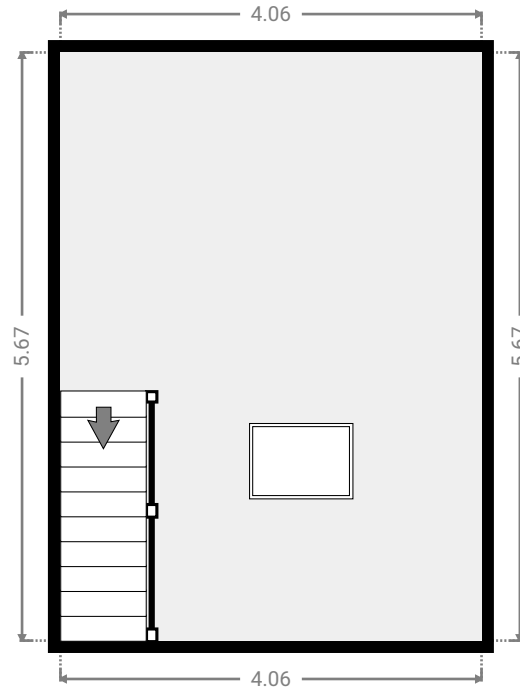
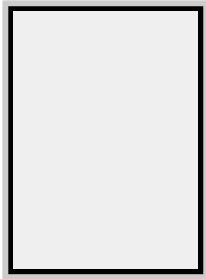

▼ Sous-sol

SURFACE TOTALE : 46.40 m² • SURFACE HABITABLE : 23.90 m² • PIÈCES : 6

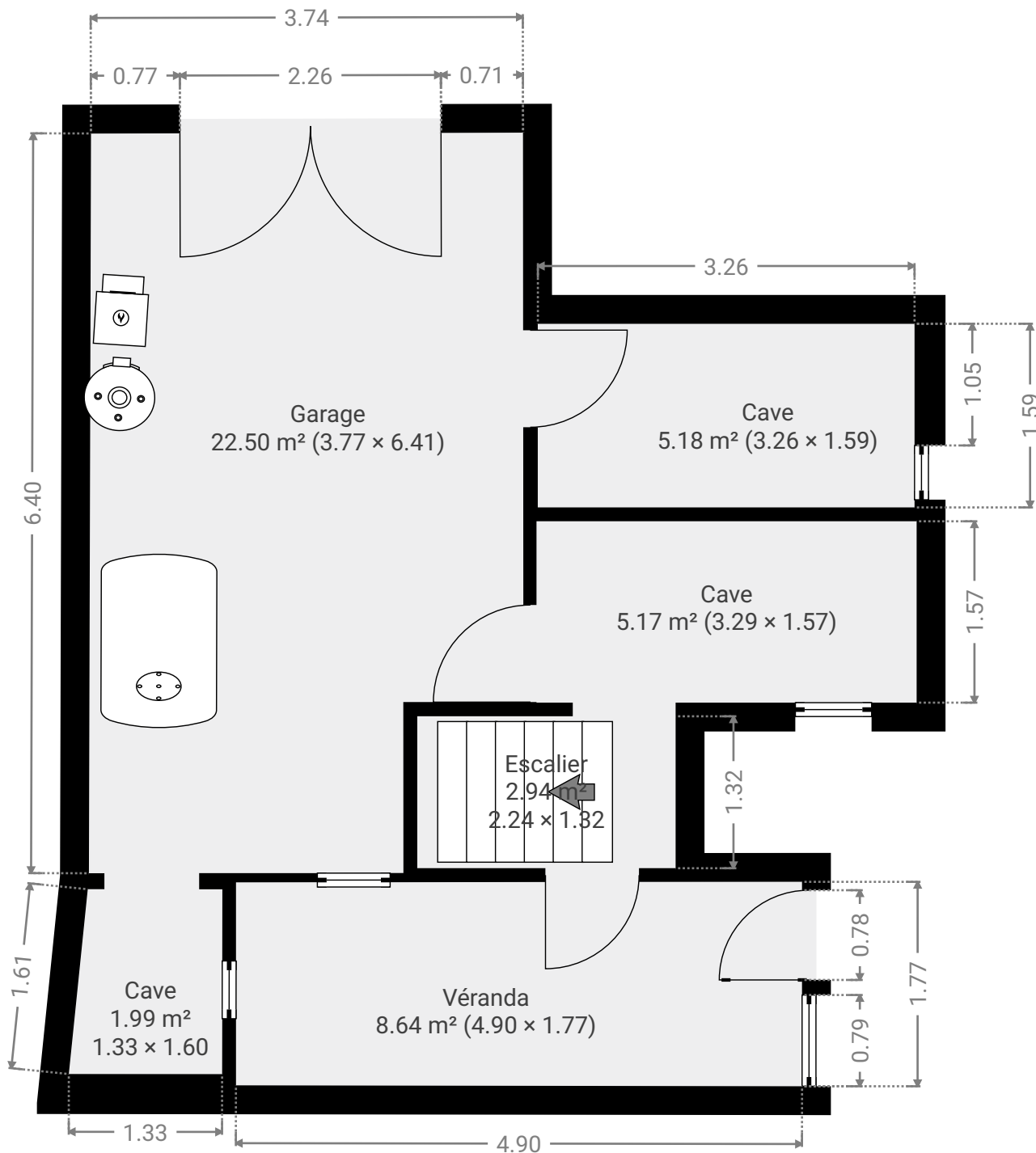

SURFACE TOTALE : 155.82 m² • SURFACE HABITABLE : 133.32 m² • ÉTAGES : 4 • PIÈCES : 20

▼ Cave Sous-sol

LARGEUR : 3.26 m • LONGUEUR : 1.59 m
SURFACE : 5.18 m² • PÉRIMÈTRE : 9.70 m

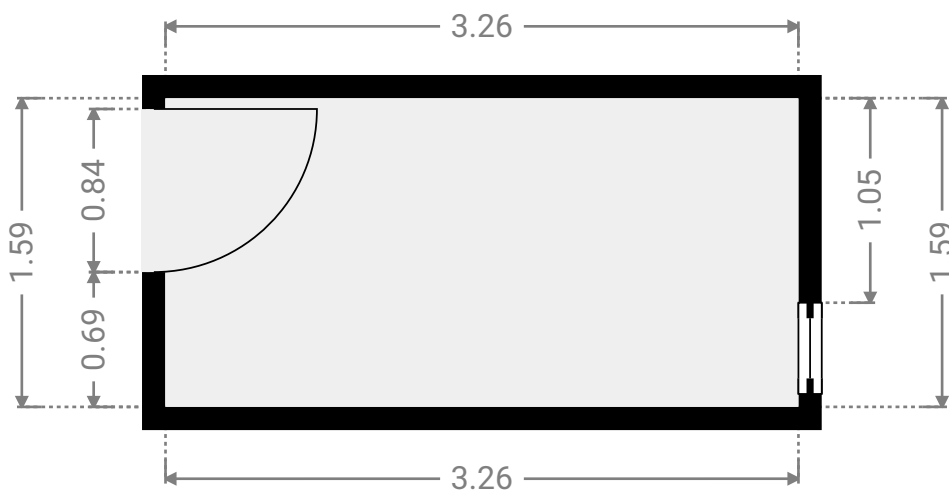
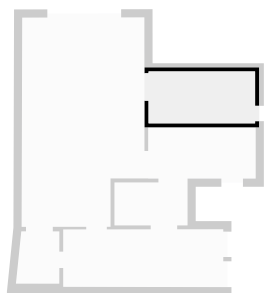

▼ Cave Sous-sol

LARGEUR : 1.33 m • LONGUEUR : 1.60 m
SURFACE : 1.99 m² • PÉRIMÈTRE : 5.70 m

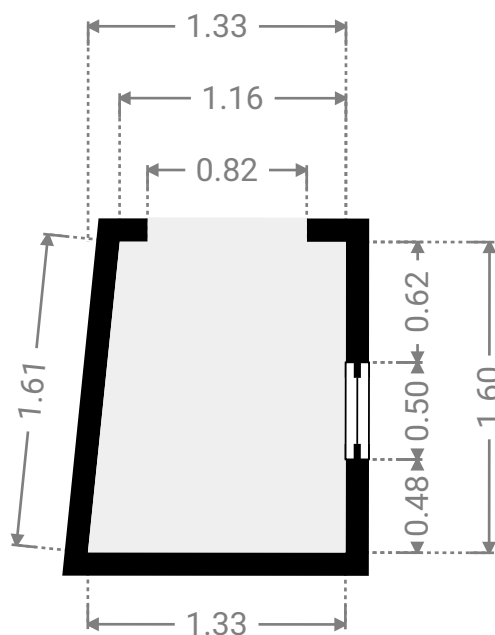
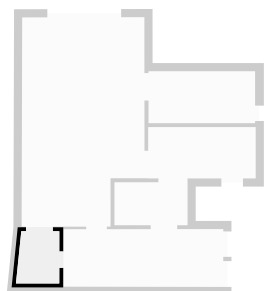

CE PLAN EST FOURNI EN L'ÉTAT SANS GARANTIE D'AUCUNE SORTIE. SENSOPIA N'ACCORDE AUCUNE GARANTIE, Y COMPRIS, SANS S'Y LIMITER, DES GARANTIES QUANT À LA QUALITÉ ET À LA PRÉCISION DES DIMENSIONS.

0.0 0.5 1.0 1.5m

1:39

Page 13/15

SURFACE TOTALE : 155.82 m² • SURFACE HABITABLE : 133.32 m² • ÉTAGES : 4 • PIÈCES : 20

▼ Cave Sous-sol

LARGEUR : 3.29 m • LONGUEUR : 1.57 m
SURFACE : 5.17 m² • PÉRIMÈTRE : 9.72 m

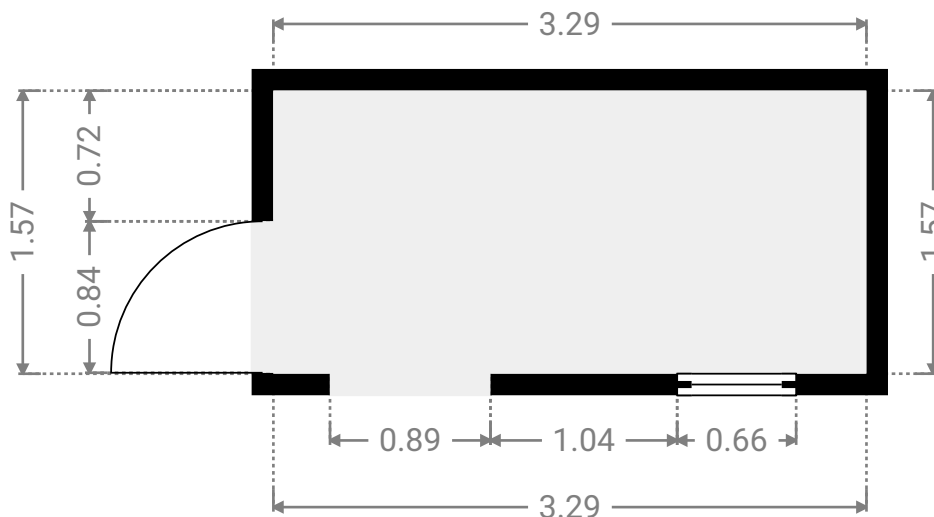
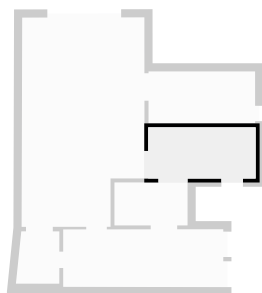

▼ Escalier Sous-sol

LARGEUR : 2.24 m • LONGUEUR : 1.32 m
SURFACE : 2.94 m² • PÉRIMÈTRE : 7.10 m

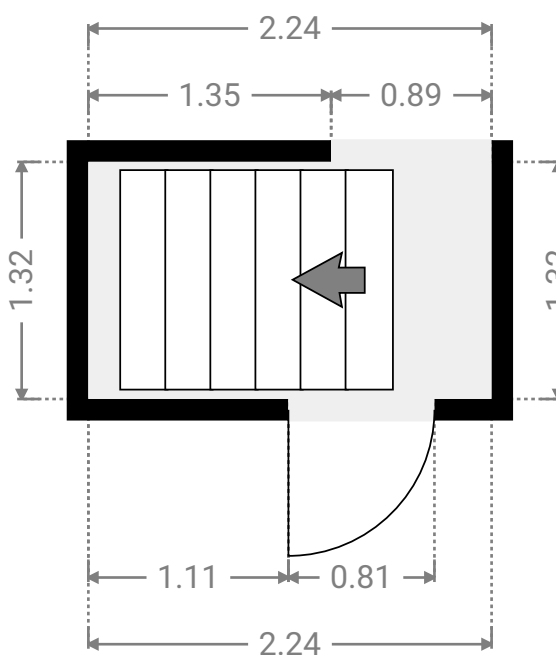
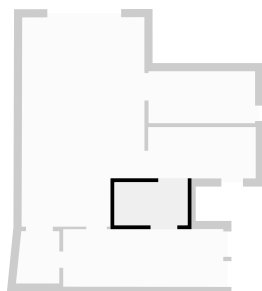

CE PLAN EST FOURNI EN L'ÉTAT SANS GARANTIE D'AUCUNE SORTIE. SENSOPIA N'ACCORDE AUCUNE GARANTIE, Y COMPRIS, SANS S'Y LIMITER, DES GARANTIES QUANT À LA QUALITÉ ET À LA PRÉCISION DES DIMENSIONS.

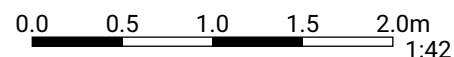

SURFACE TOTALE : 155.82 m² • SURFACE HABITABLE : 133.32 m² • ÉTAGES : 4 • PIÈCES : 20

▼ Garage Sous-sol

LARGEUR : 3.77 m • LONGUEUR : 6.41 m
SURFACE : 22.50 m² • PÉRIMÈTRE : 20.32 m

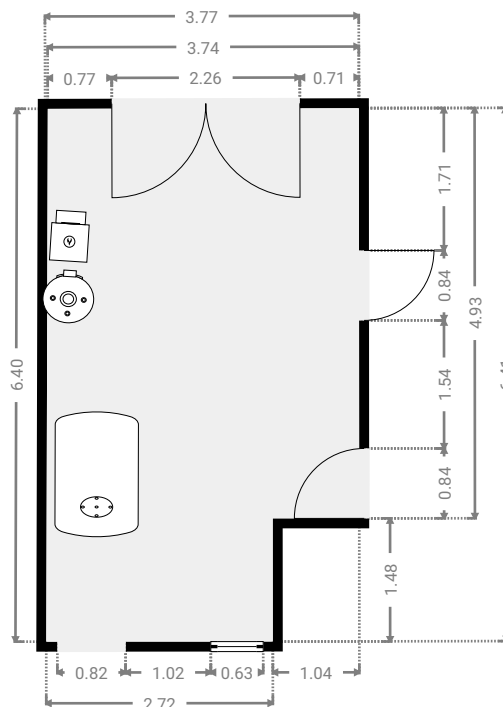
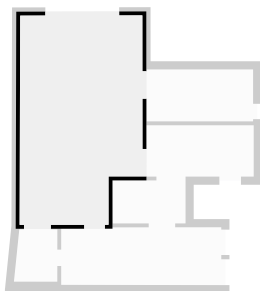

▼ Véranda Sous-sol

LARGEUR : 4.90 m • LONGUEUR : 1.77 m
SURFACE : 8.64 m² • PÉRIMÈTRE : 13.33 m

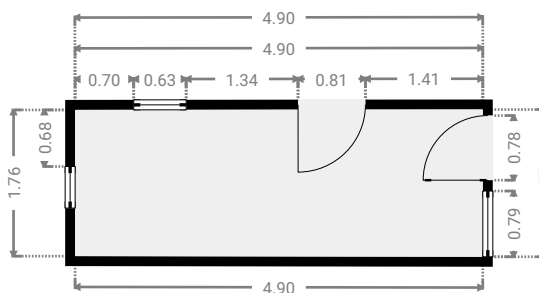
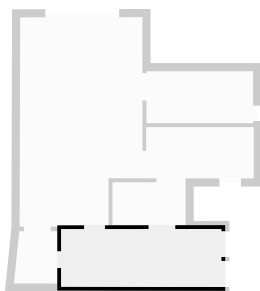

CE PLAN EST FOURNI EN L'ÉTAT SANS GARANTIE D'AUCUNE SORTIE. SENSOPIA N'ACCORDE AUCUNE GARANTIE, Y COMPRIS, SANS S'Y LIMITER, DES GARANTIES QUANT À LA QUALITÉ ET À LA PRÉCISION DES DIMENSIONS.

