

SURFACE TOTALE : 205.07 m² • SURFACE HABITABLE : 187.62 m² • ÉTAGES : 3 • PIÈCES : 18

▼ Rez-de-chaussée

SURFACE TOTALE : 79.69 m² • SURFACE HABITABLE : 62.24 m² • PIÈCES : 8

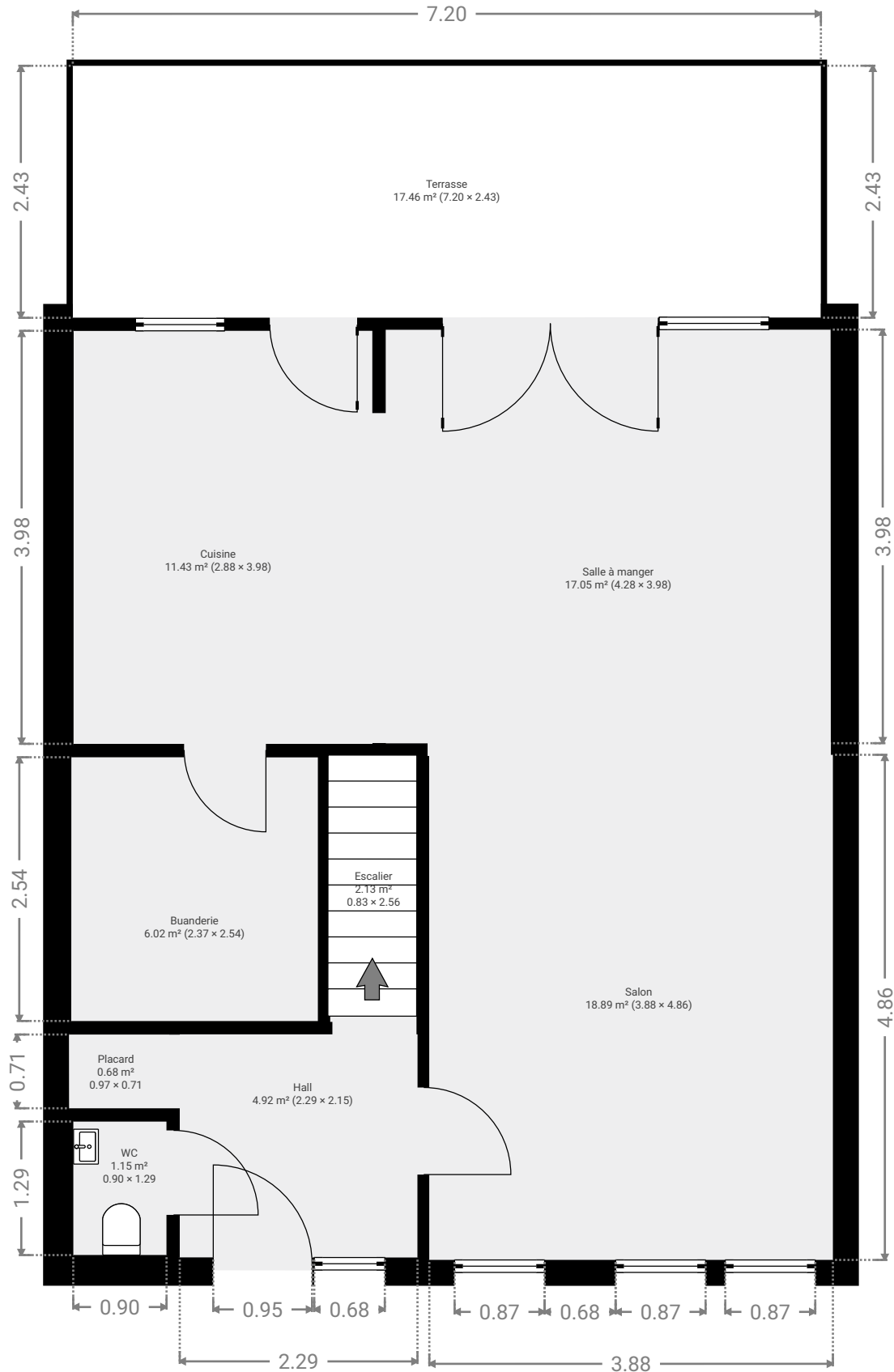

CE PLAN EST FOURNI EN L'ÉTAT SANS GARANTIE D'AUCUNE SORT. SENSOPIA N'ACCORDE AUCUNE GARANTIE, Y COMPRIS, SANS S'Y LIMITER, DES GARANTIES QUANT À LA QUALITÉ ET À LA PRÉCISION DES DIMENSIONS.

0.0 0.5 1.0 1.5 2.0 2.5m
1:59

Page 1/13

▼ Buanderie Rez-de-chaussée

LARGEUR : 2.37 m • LONGUEUR : 2.54 m
SURFACE : 6.02 m² • PÉRIMÈTRE : 9.82 m

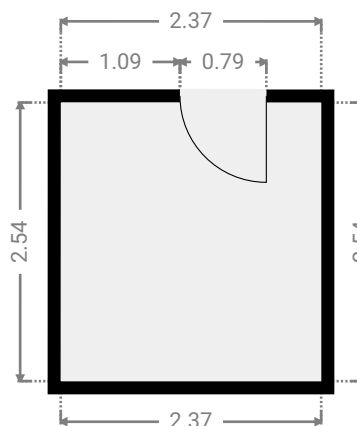
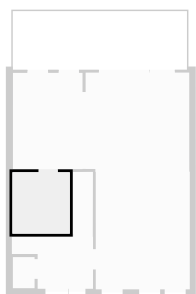

▼ Cuisine Rez-de-chaussée

LARGEUR : 2.88 m • LONGUEUR : 3.98 m
SURFACE : 11.43 m² • PÉRIMÈTRE : 13.70 m

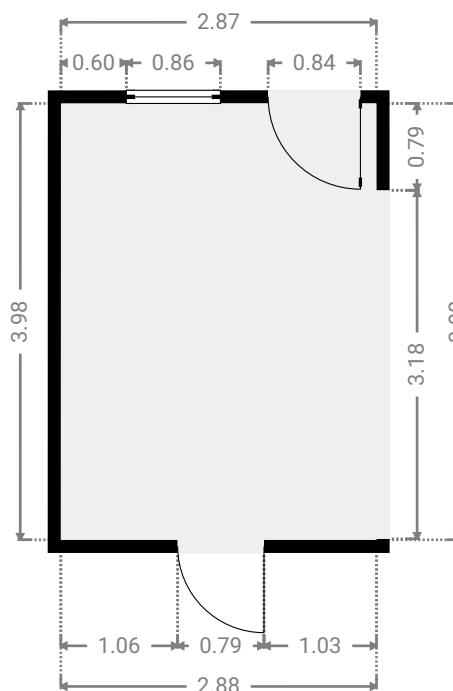
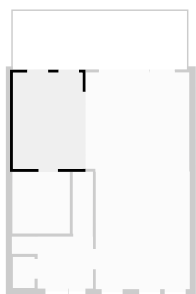

CE PLAN EST FOURNI EN L'ÉTAT SANS GARANTIE D'AUCUNE SORTE. SENSOPIA N'ACCORDE AUCUNE GARANTIE, Y COMPRIS, SANS S'Y LIMITER, DES GARANTIES QUANT À LA QUALITÉ ET À LA PRÉCISION DES DIMENSIONS.

0 1 2 3m

1:69
Page 2/13

SURFACE TOTALE : 205.07 m² • SURFACE HABITABLE : 187.62 m² • ÉTAGES : 3 • PIÈCES : 18

▼ Escalier Rez-de-chaussée

LARGEUR : 0.83 m • LONGUEUR : 2.56 m
SURFACE : 2.13 m² • PÉRIMÈTRE : 6.78 m

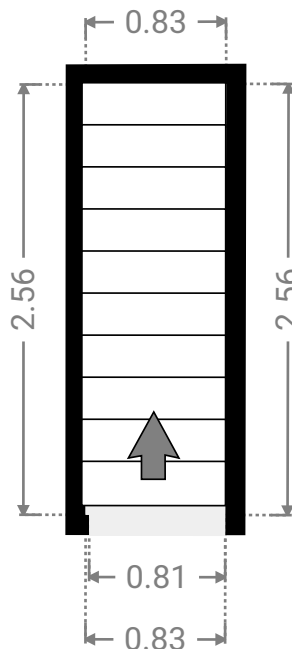
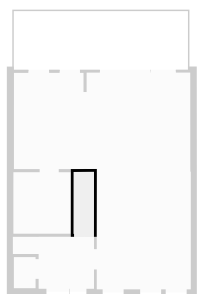

▼ Hall Rez-de-chaussée

LARGEUR : 2.29 m • LONGUEUR : 2.15 m
SURFACE : 4.92 m² • PÉRIMÈTRE : 8.87 m

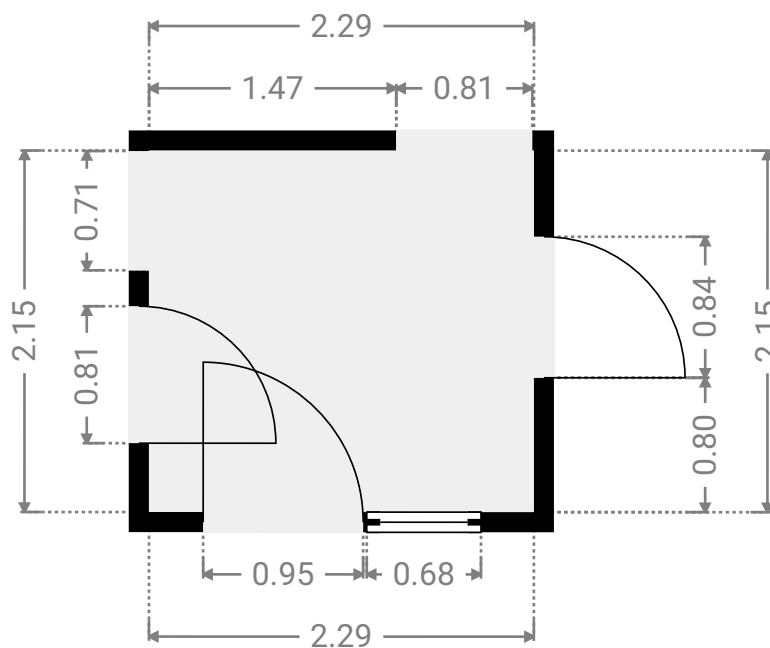
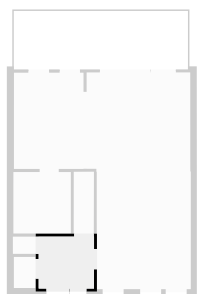

CE PLAN EST FOURNI EN L'ÉTAT SANS GARANTIE D'AUCUNE SORTIE. SENSOPIA N'ACCORDE AUCUNE GARANTIE, Y COMPRIS, SANS S'Y LIMITER, DES GARANTIES QUANT À LA QUALITÉ ET À LA PRÉCISION DES DIMENSIONS.

0.0 0.5 1.0 1.5 2.0m 1:45

SURFACE TOTALE : 205.07 m² • SURFACE HABITABLE : 187.62 m² • ÉTAGES : 3 • PIÈCES : 18

ENVOYÉ PAR Antoine Marlair
antoine@pierremarlair.be

▼ Placard Rez-de-chaussée

LARGEUR : 0.97 m • LONGUEUR : 0.71 m
SURFACE : 0.68 m² • PÉRIMÈTRE : 3.35 m

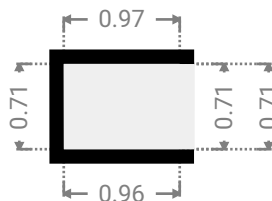
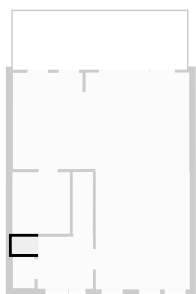

▼ Salle à manger Rez-de-chaussée

LARGEUR : 4.28 m • LONGUEUR : 3.98 m
SURFACE : 17.05 m² • PÉRIMÈTRE : 16.53 m

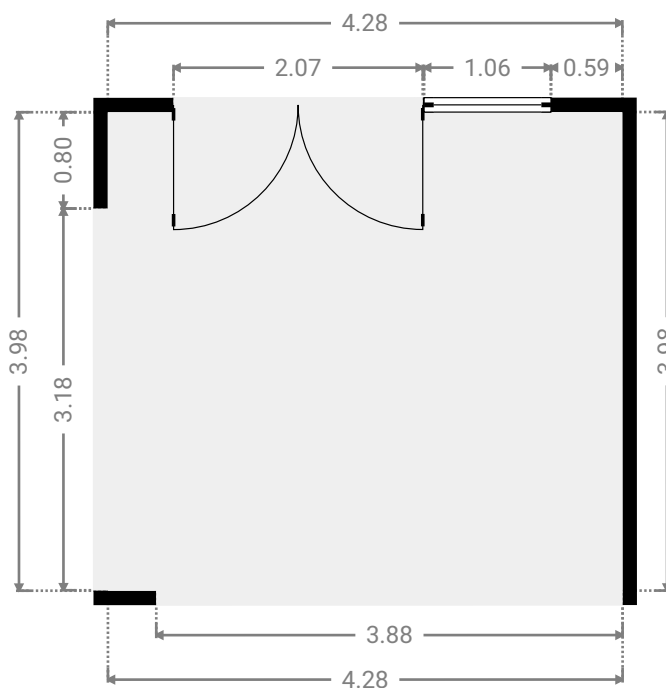
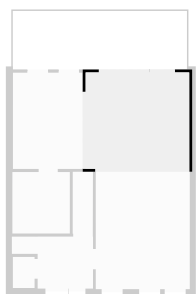

CE PLAN EST FOURNI EN L'ÉTAT SANS GARANTIE D'AUCUNE SORTIE. SENSOPIA N'ACCORDE AUCUNE GARANTIE, Y COMPRIS, SANS S'Y LIMITER, DES GARANTIES QUANT À LA QUALITÉ ET À LA PRÉCISION DES DIMENSIONS.



1:63
Page 4/13

▼ Salon Rez-de-chaussée

LARGEUR : 3.88 m • LONGUEUR : 4.86 m
SURFACE : 18.89 m² • PÉRIMÈTRE : 17.49 m

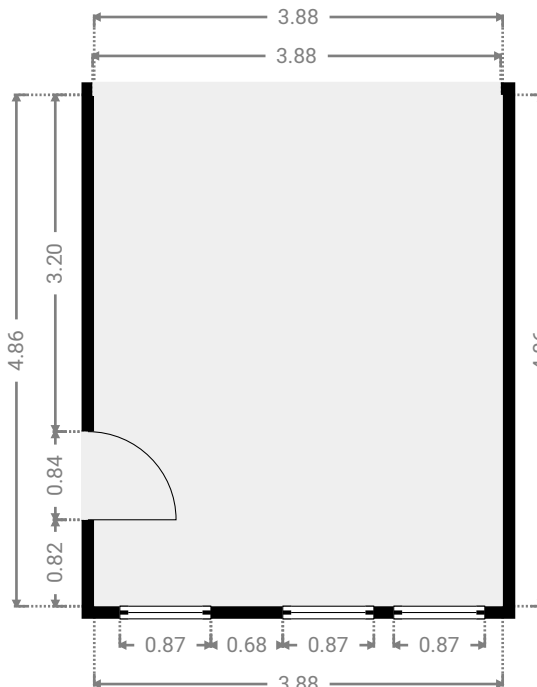
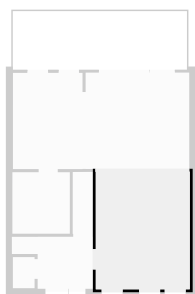

▼ Terrasse Rez-de-chaussée

LARGEUR : 7.20 m • LONGUEUR : 2.43 m
SURFACE : 17.46 m² • PÉRIMÈTRE : 19.25 m

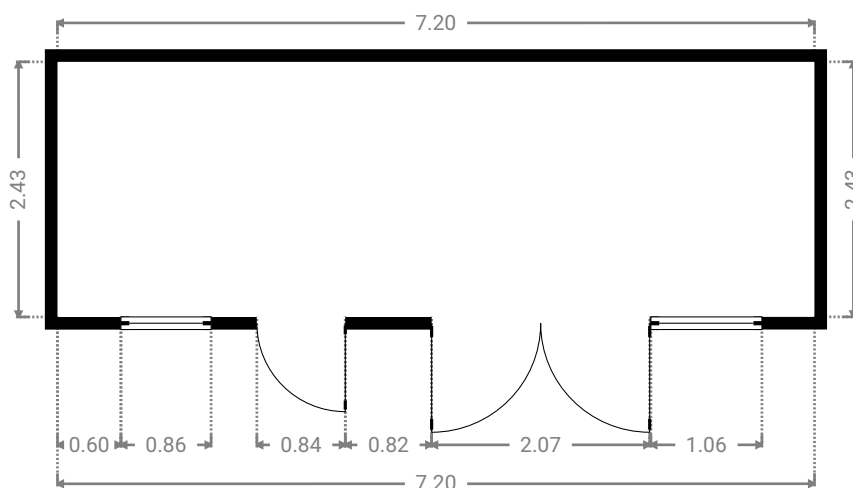
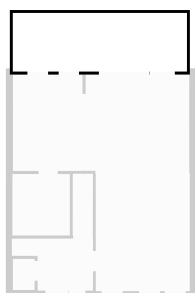

SURFACE TOTALE : 205.07 m² • SURFACE HABITABLE : 187.62 m² • ÉTAGES : 3 • PIÈCES : 18

▼ WC

Rez-de-chaussée

LARGEUR : 0.90 m • LONGUEUR : 1.29 m
SURFACE : 1.15 m² • PÉRIMÈTRE : 4.37 m

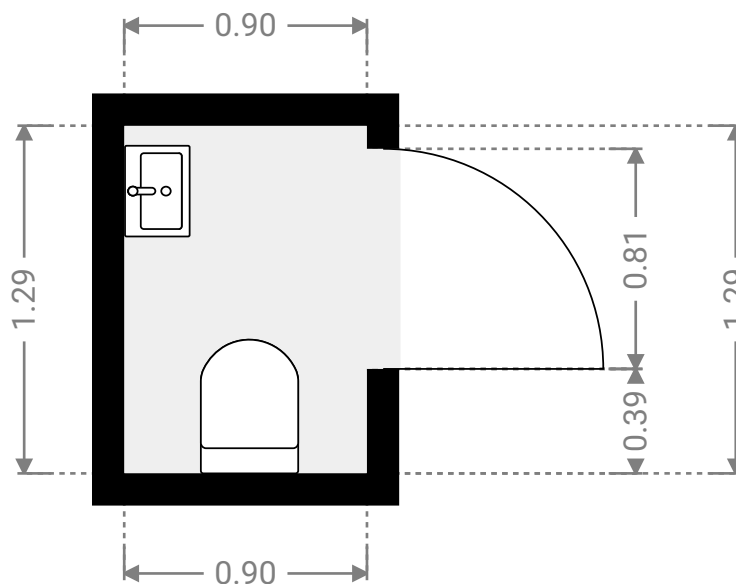
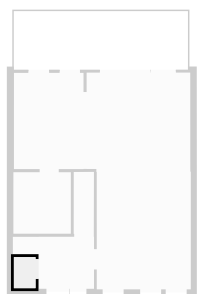

SURFACE TOTALE : 205.07 m² • SURFACE HABITABLE : 187.62 m² • ÉTAGES : 3 • PIÈCES : 18

▼ 1er étage

SURFACE TOTALE : 61.59 m² • SURFACE HABITABLE : 61.59 m² • PIÈCES : 8

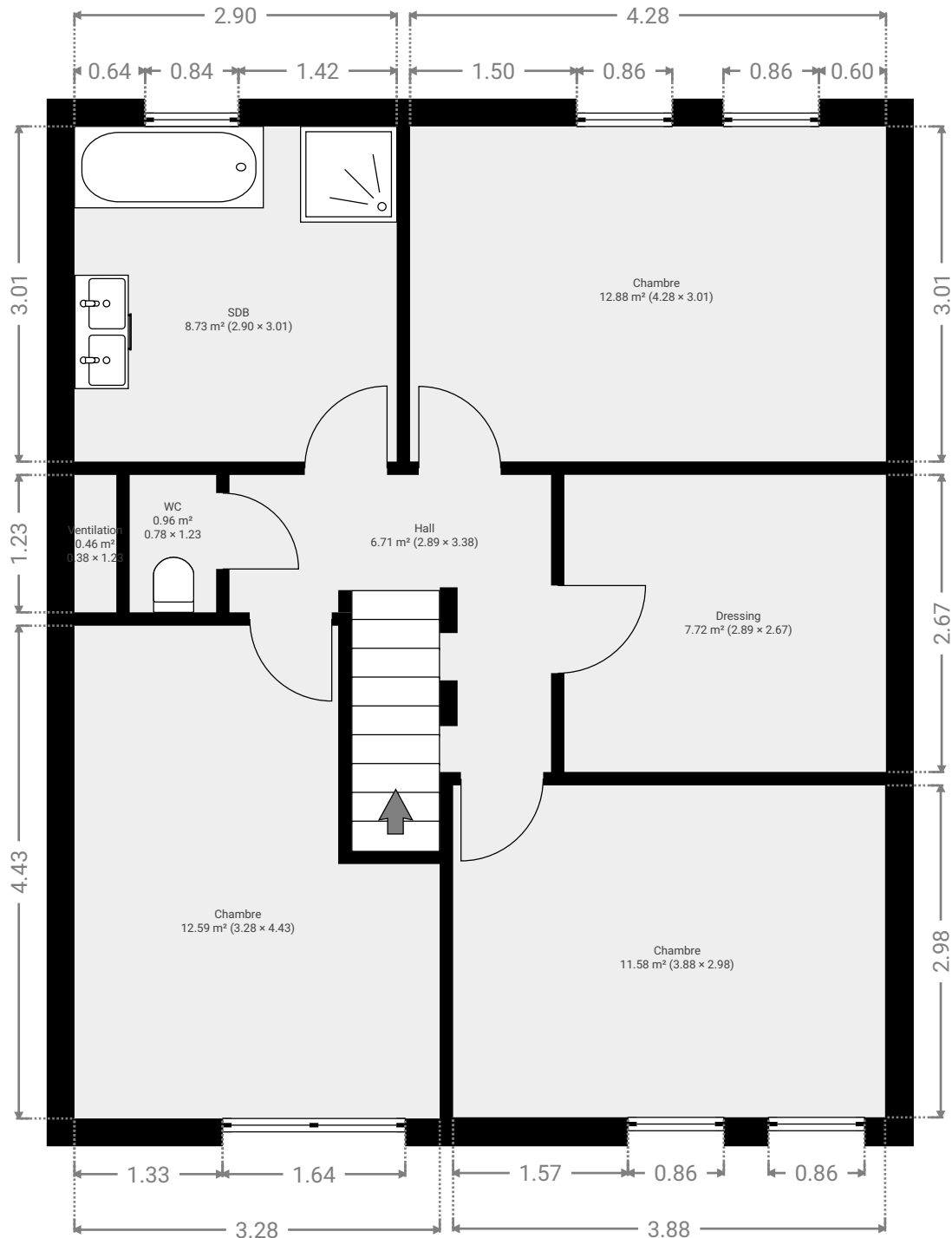

CE PLAN EST FOURNI EN L'ETAT SANS GARANTIE D'AUCUNE SORTE. SENSOPIA N'ACCORDE AUCUNE GARANTIE, Y COMPRIS, SANS S'Y LIMITER, DES GARANTIES QUANT À LA QUALITE ET À LA PRÉCISION DES DIMENSIONS.

0.0 0.5 1.0 1.5 2.0 2.5m 1:59

Page 7/13

SURFACE TOTALE : 205.07 m² • SURFACE HABITABLE : 187.62 m² • ÉTAGES : 3 • PIÈCES : 18

▼ Chambre 1er étage

LARGEUR : 3.28 m • LONGUEUR : 4.43 m
SURFACE : 12.59 m² • PÉRIMÈTRE : 15.42 m

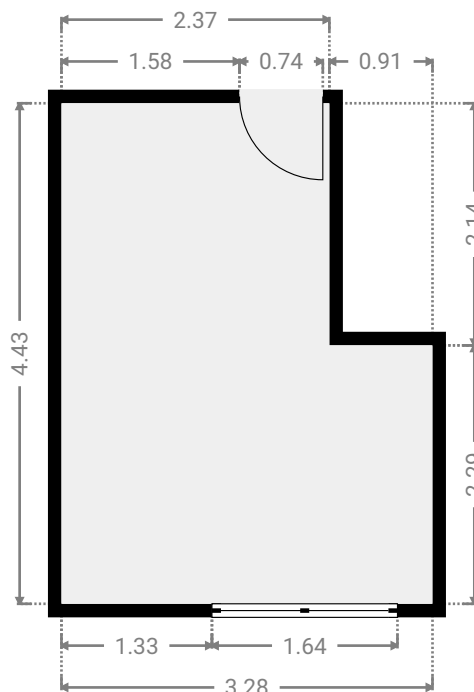
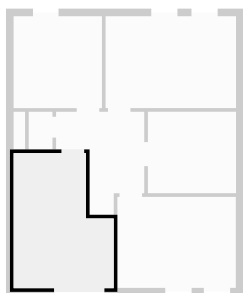

▼ Chambre 1er étage

LARGEUR : 4.28 m • LONGUEUR : 3.01 m
SURFACE : 12.88 m² • PÉRIMÈTRE : 14.58 m

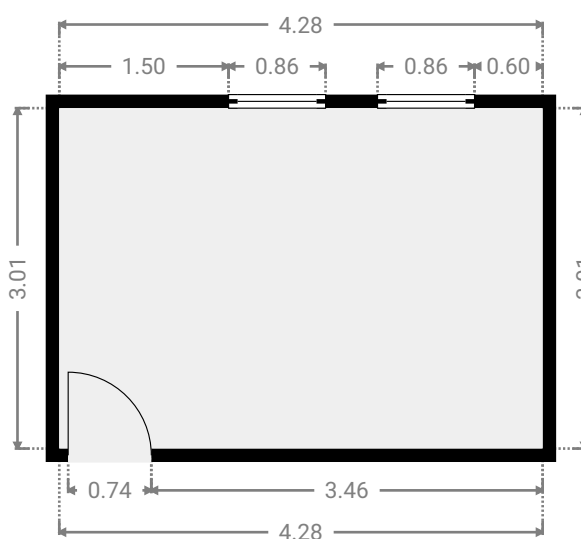
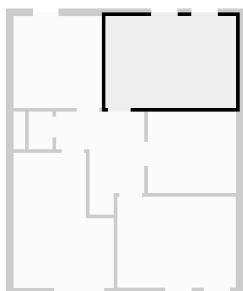

CE PLAN EST FOURNI EN L'ÉTAT SANS GARANTIE D'AUCUNE SORTE. SENSOPIA N'ACCORDE AUCUNE GARANTIE, Y COMPRIS, SANS S'Y LIMITER, DES GARANTIES QUANT À LA QUALITÉ ET À LA PRÉCISION DES DIMENSIONS.

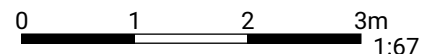

▼ Chambre 1er étage

LARGEUR : 3.88 m • LONGUEUR : 2.98 m
SURFACE : 11.58 m² • PÉRIMÈTRE : 13.73 m

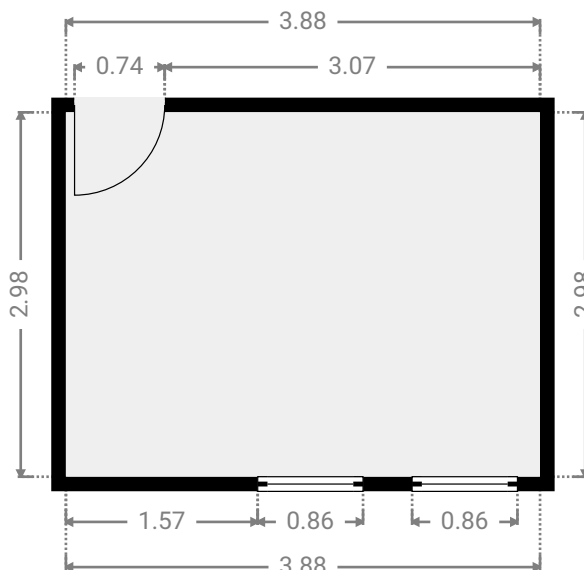
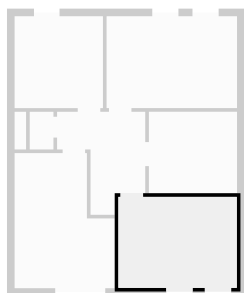

▼ Hall 1er étage

LARGEUR : 2.89 m • LONGUEUR : 3.38 m
SURFACE : 6.71 m² • PÉRIMÈTRE : 12.54 m

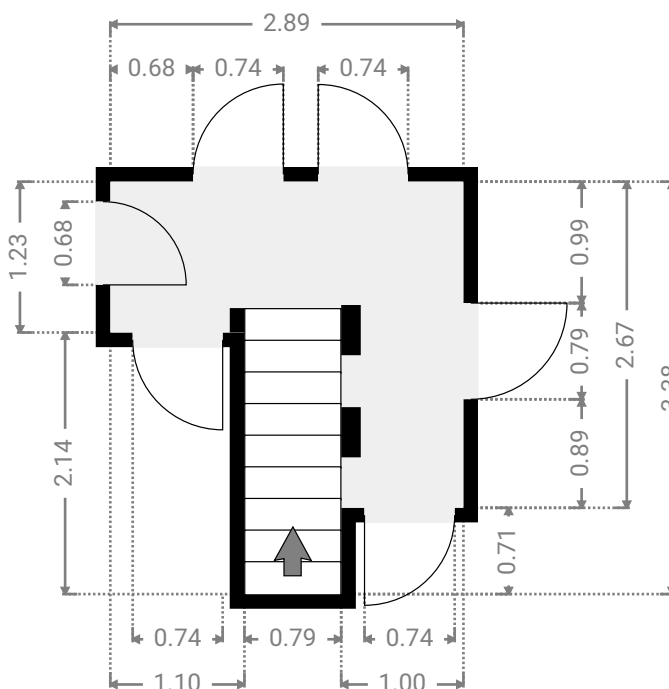
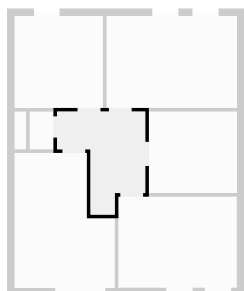

▼ Dressing 1er étage

LARGEUR : 2.89 m • LONGUEUR : 2.67 m
SURFACE : 7.72 m² • PÉRIMÈTRE : 11.12 m

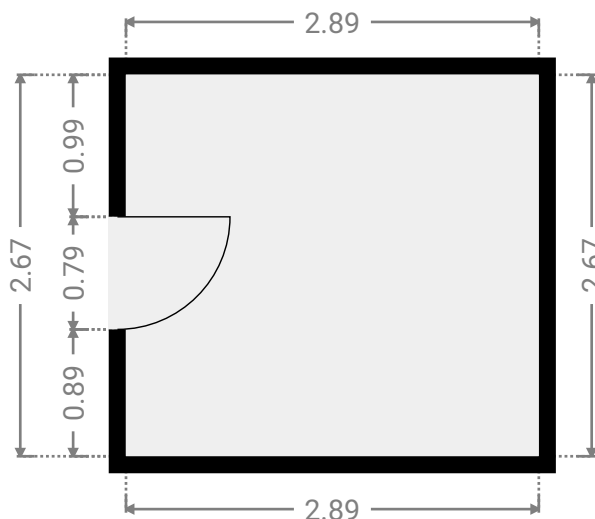
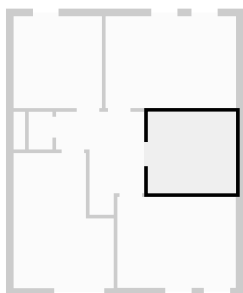

▼ SDB 1er étage

LARGEUR : 2.90 m • LONGUEUR : 3.01 m
SURFACE : 8.73 m² • PÉRIMÈTRE : 11.82 m

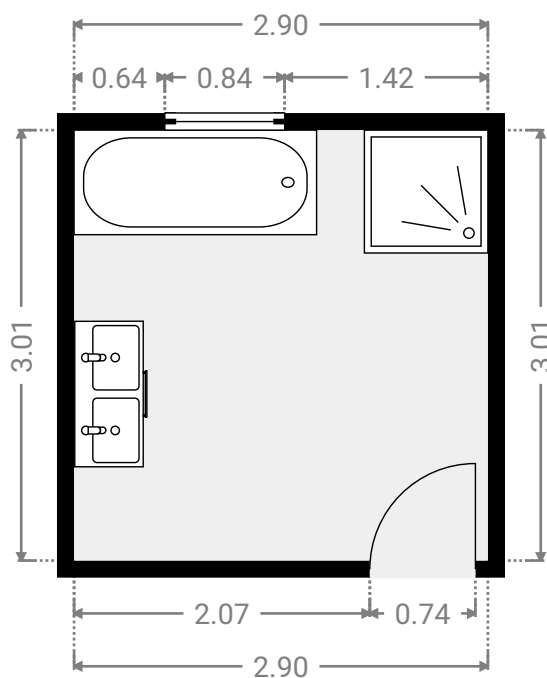
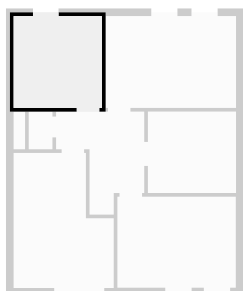

▼ Ventilation 1er étage

LARGEUR : 0.38 m • LONGUEUR : 1.23 m
SURFACE : 0.46 m² • PÉRIMÈTRE : 3.22 m

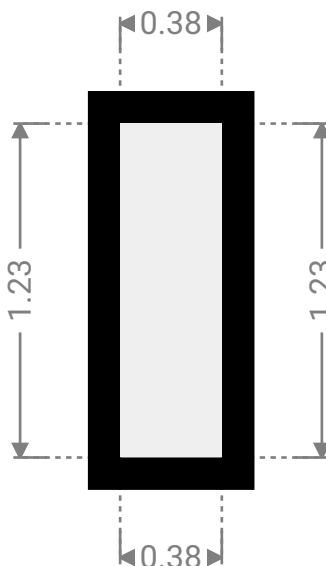
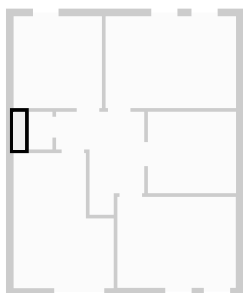

▼ WC 1er étage

LARGEUR : 0.78 m • LONGUEUR : 1.23 m
SURFACE : 0.96 m² • PÉRIMÈTRE : 4.02 m

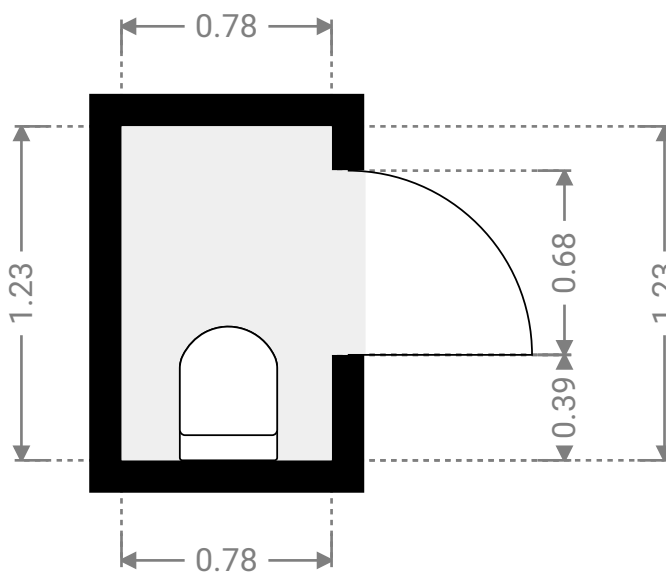
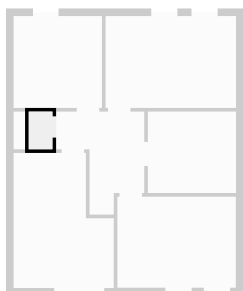

SURFACE TOTALE : 205.07 m² • SURFACE HABITABLE : 187.62 m² • ÉTAGES : 3 • PIÈCES : 18

▼ 2e étage

SURFACE TOTALE : 63.79 m² • SURFACE HABITABLE : 63.79 m² • PIÈCES : 2

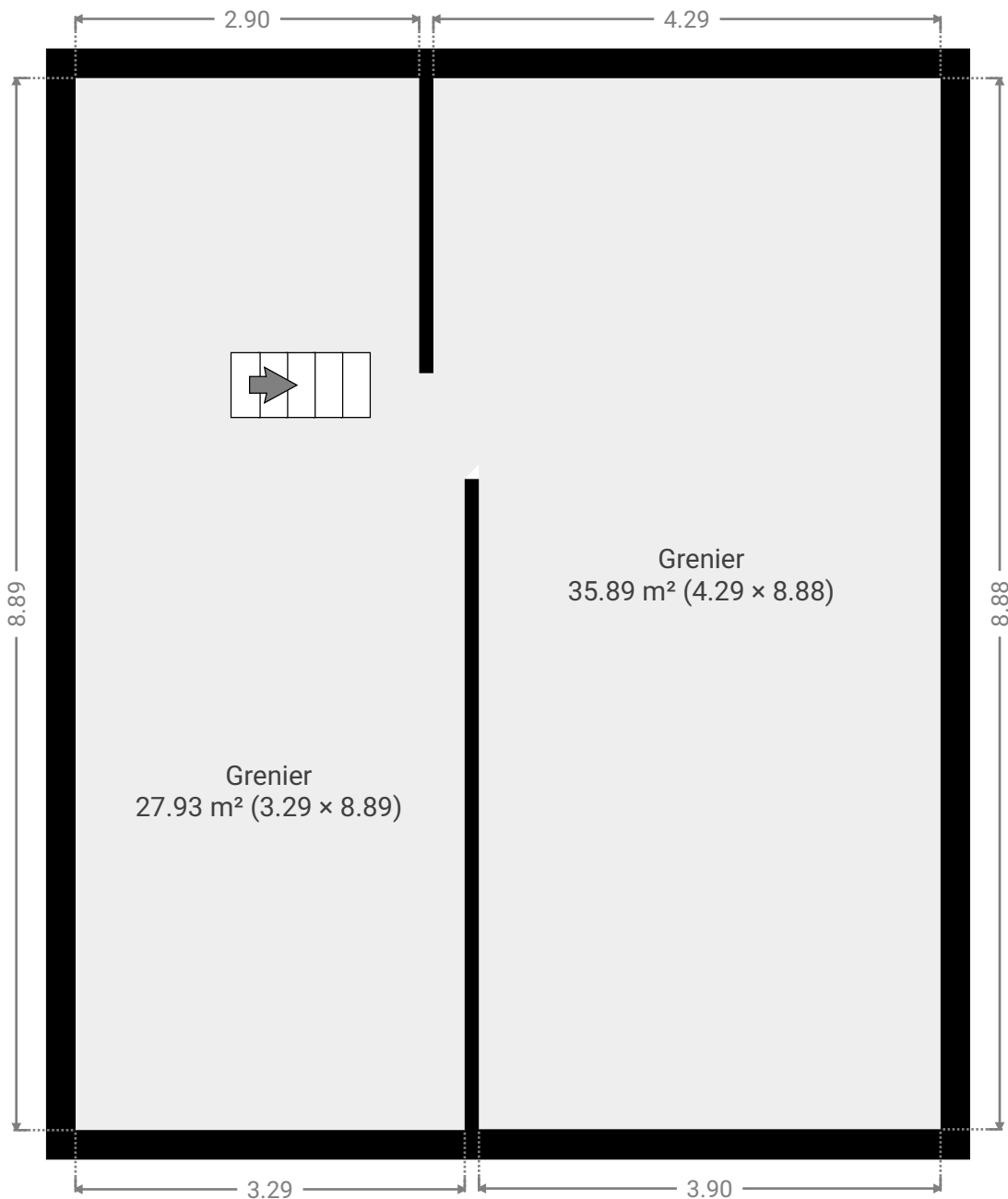

CE PLAN EST FOURNI EN L'ÉTAT SANS GARANTIE D'AUCUNE SORTE. SENSOPIA N'ACCORDE AUCUNE GARANTIE, Y COMPRIS, SANS S'Y LIMITER, DES GARANTIES QUANT À LA QUALITÉ ET À LA PRÉCISION DES DIMENSIONS.

0.0 0.5 1.0 1.5 2.0 2.5m

1:59

Page 12/13

SURFACE TOTALE : 205.07 m² • SURFACE HABITABLE : 187.62 m² • ÉTAGES : 3 • PIÈCES : 18

ENVOYÉ PAR Antoine Marlair
antoine@pierremarlair.be

▼ Grenier 2e étage

LARGEUR : 4.29 m • LONGUEUR : 8.88 m
SURFACE : 35.89 m² • PÉRIMÈTRE : 26.33 m

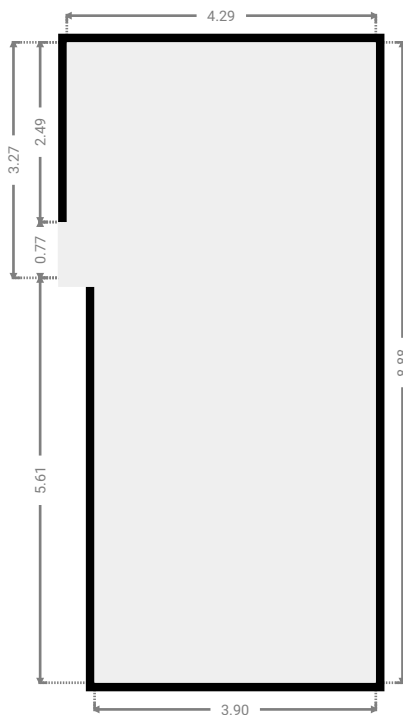
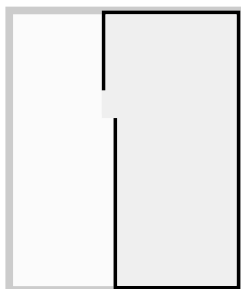

▼ Grenier 2e étage

LARGEUR : 3.29 m • LONGUEUR : 8.89 m
SURFACE : 27.93 m² • PÉRIMÈTRE : 24.35 m

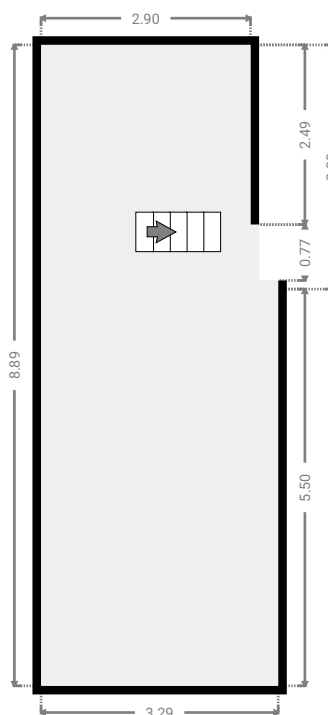
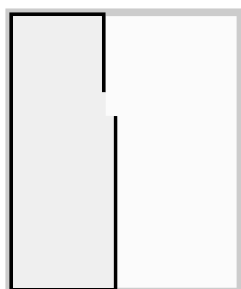

CE PLAN EST FOURNI EN L'ÉTAT SANS GARANTIE D'AUCUNE SORTE. SENSOPIA N'ACCORDE AUCUNE GARANTIE, Y COMPRIS, SANS S'Y LIMITER, DES GARANTIES QUANT À LA QUALITÉ ET À LA PRÉCISION DES DIMENSIONS.

0 1 2 3 4 5m

1:105
Page 13/13