

# GENDARMERIE 3

Rue De La Gendarmerie 3, 5330 Assesse, Namur, Belgique  
SURFACE TOTALE : 199.66 m<sup>2</sup> • SURFACE HABITABLE : 124.69 m<sup>2</sup> • ÉTAGES : 4 • PIÈCES : 15

ENVOYÉ PAR Antoine Marlair  
antoine@pierremarlair.be

## ▼ Rez-de-chaussée

SURFACE TOTALE : 61.51 m<sup>2</sup> • SURFACE HABITABLE : 61.51 m<sup>2</sup> • PIÈCES : 4

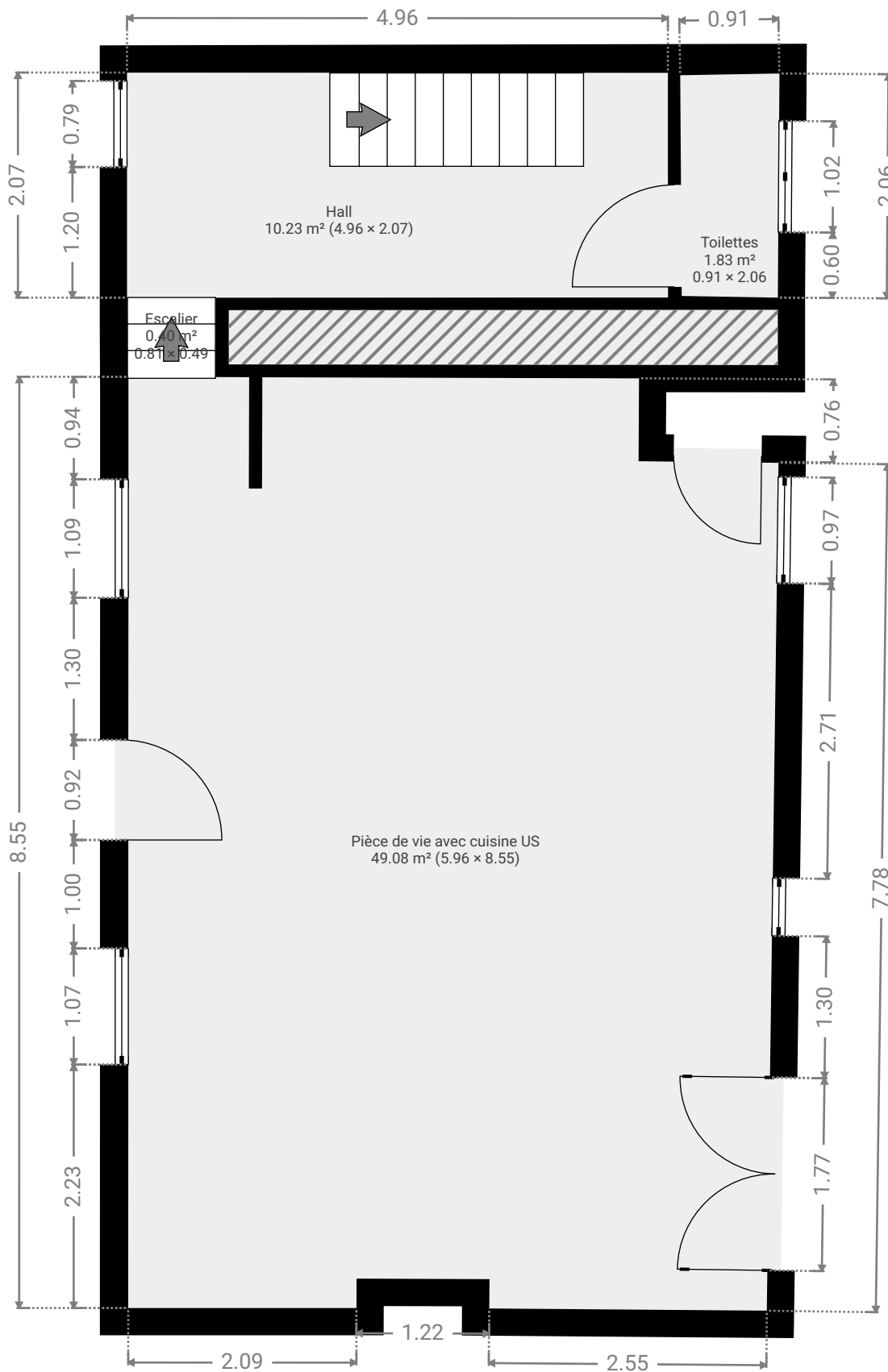

CE PLAN EST FOURNI EN L'ETAT SANS GARANTIE D'AUCUNE SORTE. SENSOPIA N'ACCORDE AUCUNE GARANTIE, Y COMPRIS, SANS S'Y LIMITER, DES GARANTIES QUANT À LA QUALITE ET À LA PRÉCISION DES DIMENSIONS.

0.0 0.5 1.0 1.5 2.0 2.5m  
1:56

Page 1/13

# GENDARMERIE 3



Rue De La Gendarmerie 3, 5330 Assesse, Namur, Belgique  
SURFACE TOTALE : 199.66 m<sup>2</sup> • SURFACE HABITABLE : 124.69 m<sup>2</sup> • ÉTAGES : 4 • PIÈCES : 15

ENVOYÉ PAR Antoine Marlair  
antoine@pierremarlair.be

## ▼ Escalier Rez-de-chaussée

LARGEUR : 0.49 m • LONGUEUR : 0.81 m  
SURFACE : 0.40 m<sup>2</sup> • PÉRIMÈTRE : 2.60 m

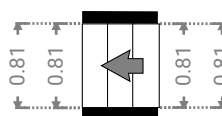

## ▼ Hall Rez-de-chaussée

LARGEUR : 2.07 m • LONGUEUR : 4.96 m  
SURFACE : 10.23 m<sup>2</sup> • PÉRIMÈTRE : 14.05 m

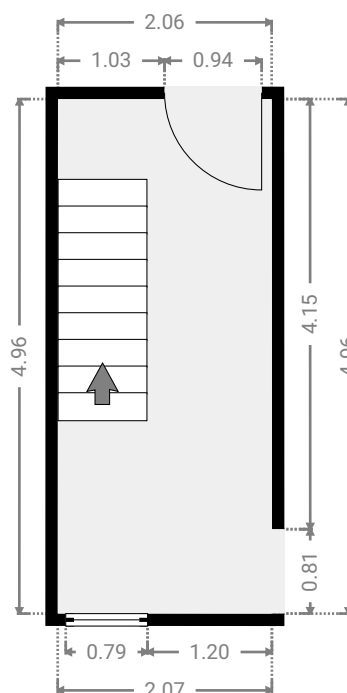

CE PLAN EST FOURNI EN L'ÉTAT SANS GARANTIE D'AUCUNE SORTIE. SENSOPIA N'ACCORDE AUCUNE GARANTIE, Y COMPRIS, SANS S'Y LIMITER, DES GARANTIES QUANT À LA QUALITÉ ET À LA PRÉCISION DES DIMENSIONS.

0 1 2 3m  
1:73

Page 2/13

## ▼ Pièce de vie avec cuisine US

Rez-de-chaussée

LARGEUR : 8.55 m • LONGUEUR : 5.96 m  
SURFACE : 49.08 m<sup>2</sup> • PÉRIMÈTRE : 31.49 m

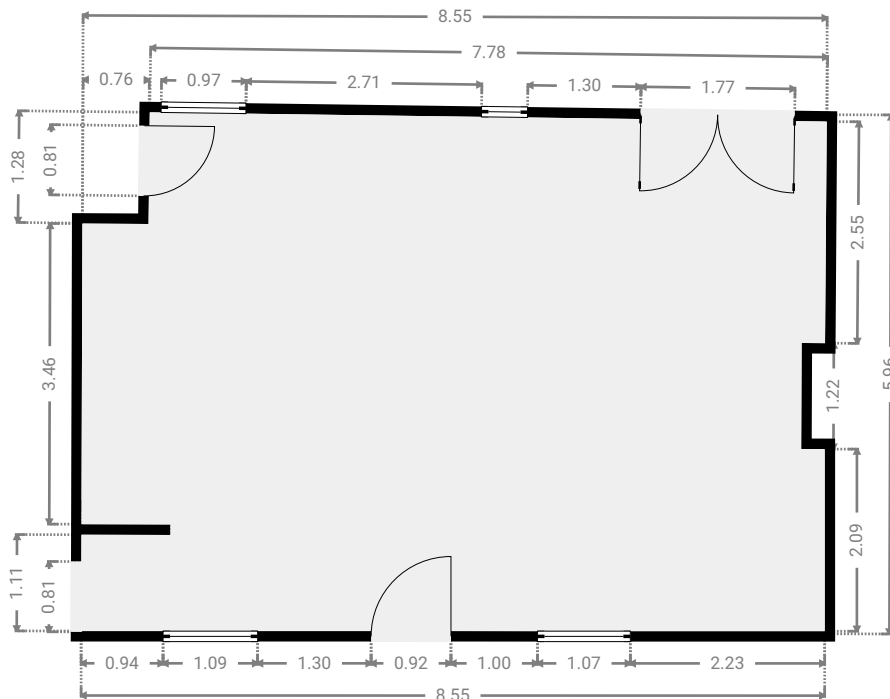
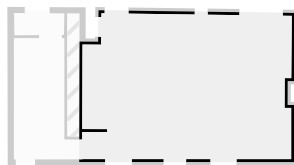

## ▼ Toilettes

Rez-de-chaussée

LARGEUR : 2.06 m • LONGUEUR : 0.91 m  
SURFACE : 1.83 m<sup>2</sup> • PÉRIMÈTRE : 5.87 m

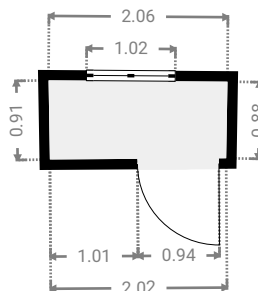

## ▼ 1er étage

SURFACE TOTALE : 63.18 m<sup>2</sup> • SURFACE HABITABLE : 63.18 m<sup>2</sup> • PIÈCES : 9

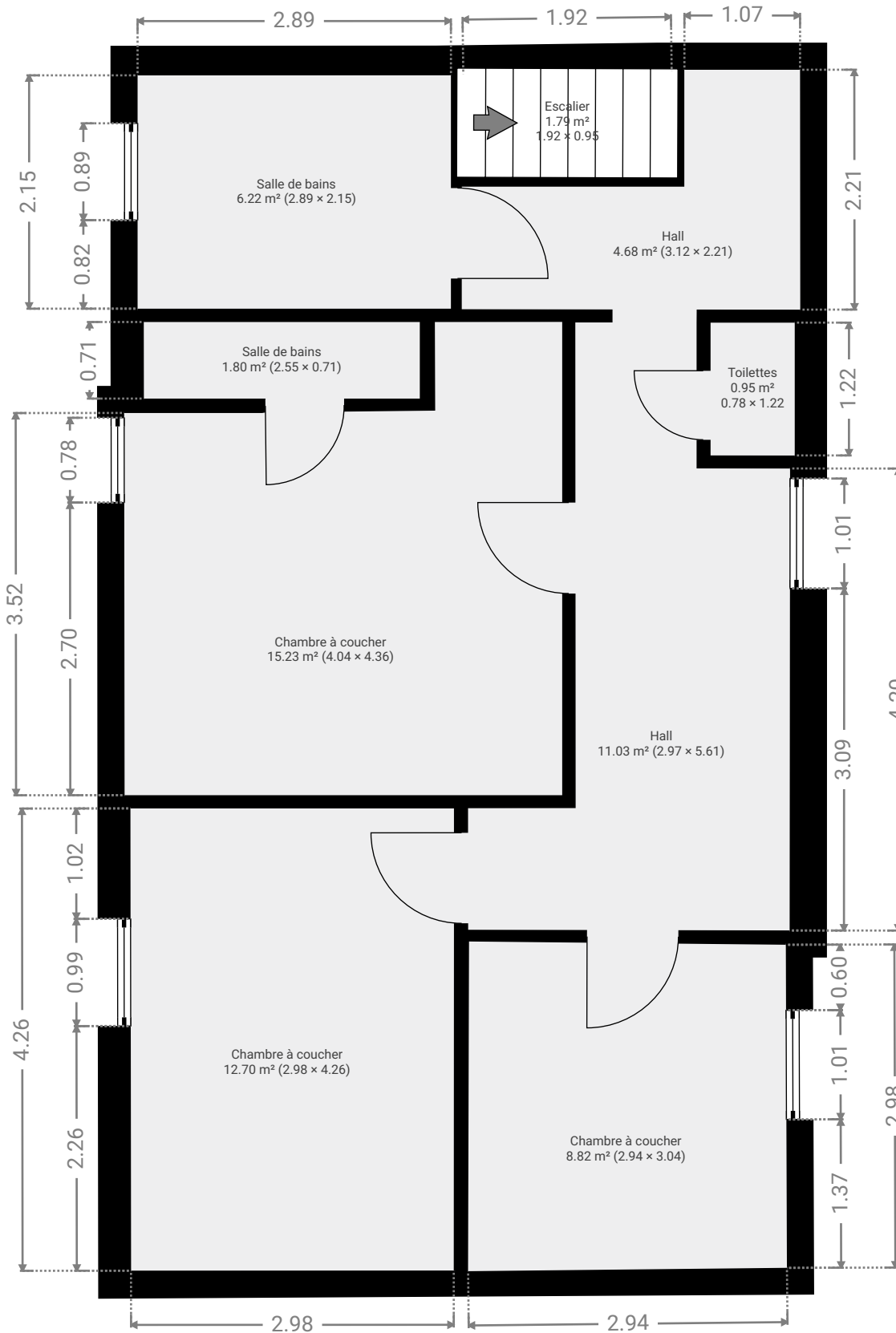

CE PLAN EST FOURNI EN L'ÉTAT SANS GARANTIE D'AUCUNE SORTIE. SENSOPIA N'ACCORDE AUCUNE GARANTIE, Y COMPRIS, SANS S'Y LIMITER, DES GARANTIES QUANT À LA QUALITÉ ET À LA PRÉCISION DES DIMENSIONS.

0.0 0.5 1.0 1.5 2.0 2.5m 1:56

Page 4/13

## ▼ Chambre à coucher 1er étage

LARGEUR : 4.36 m • LONGUEUR : 4.04 m  
SURFACE : 15.23 m<sup>2</sup> • PÉRIMÈTRE : 16.78 m

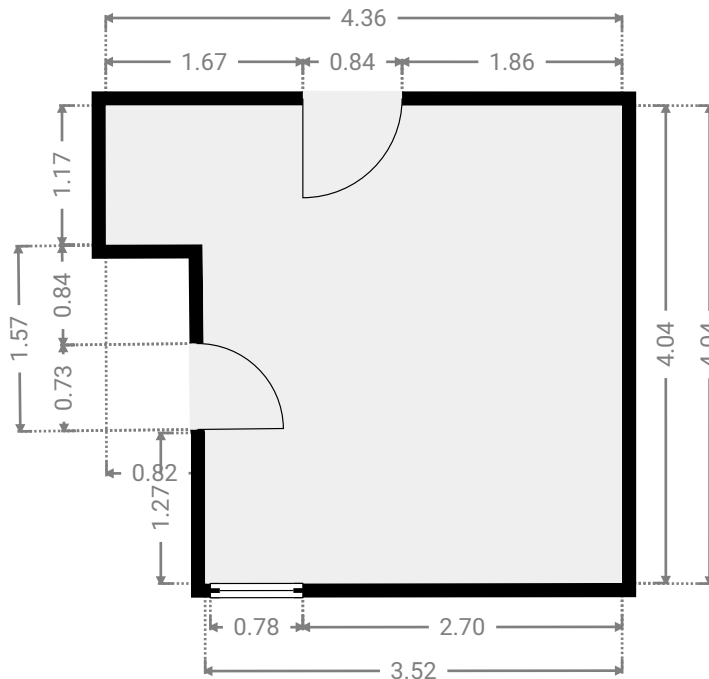
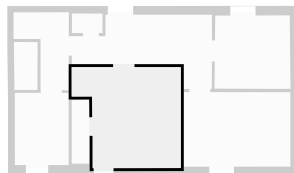

## ▼ Chambre à coucher 1er étage

LARGEUR : 3.04 m • LONGUEUR : 2.94 m  
SURFACE : 8.82 m<sup>2</sup> • PÉRIMÈTRE : 11.88 m

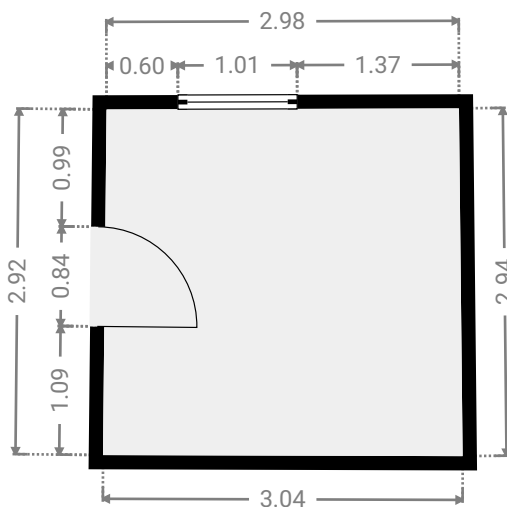
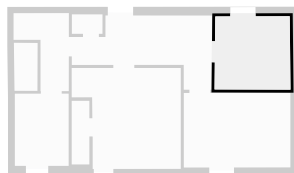

## ▼ Chambre à coucher 1er étage

LARGEUR : 4.26 m • LONGUEUR : 2.98 m  
SURFACE : 12.70 m<sup>2</sup> • PÉRIMÈTRE : 14.48 m

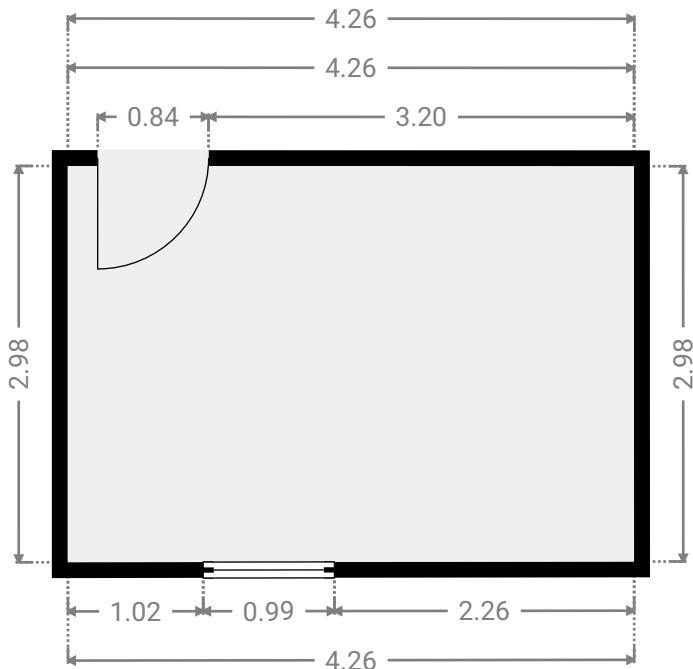
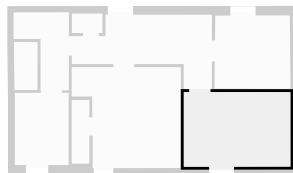

## ▼ Escalier 1er étage

LARGEUR : 0.95 m • LONGUEUR : 1.92 m  
SURFACE : 1.79 m<sup>2</sup> • PÉRIMÈTRE : 5.70 m

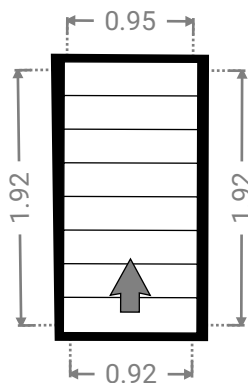
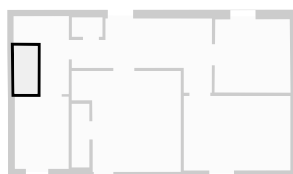

## ▼ Hall 1er étage

LARGEUR : 2.21 m • LONGUEUR : 3.12 m  
 SURFACE : 4.68 m<sup>2</sup> • PÉRIMÈTRE : 10.66 m

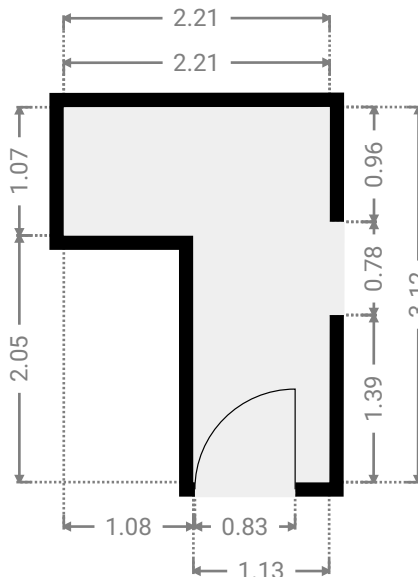
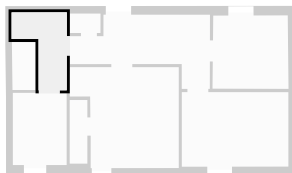

## ▼ Hall 1er étage

LARGEUR : 5.61 m • LONGUEUR : 2.97 m  
 SURFACE : 11.03 m<sup>2</sup> • PÉRIMÈTRE : 17.14 m

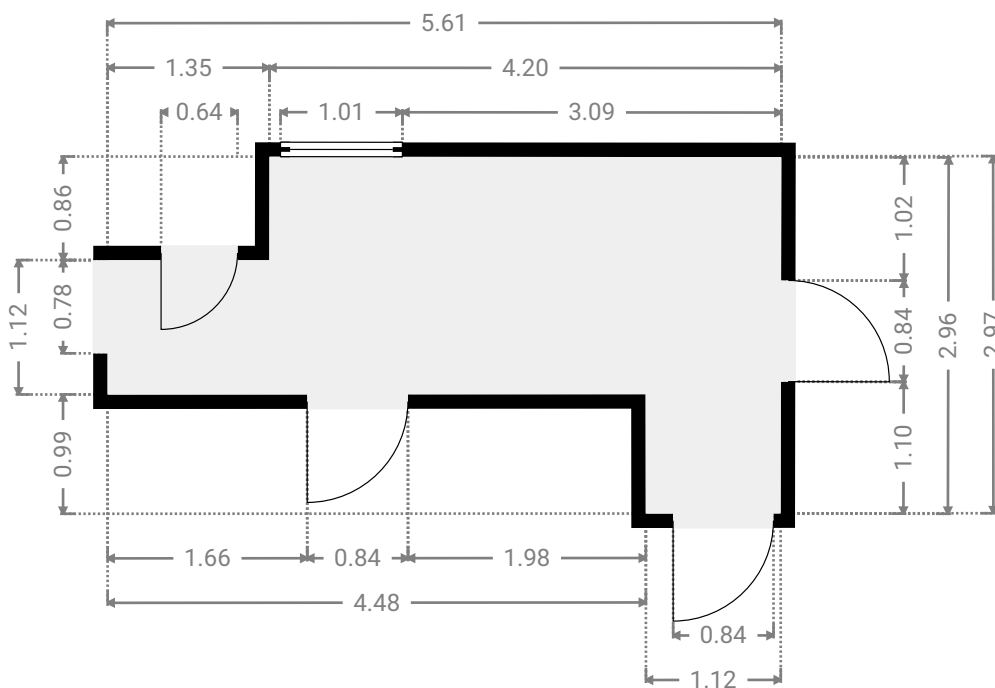
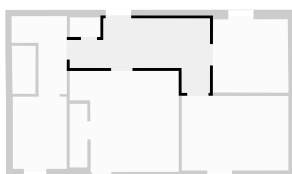

CE PLAN EST FOURNI EN L'ÉTAT SANS GARANTIE D'AUCUNE SORTIE. SENSOPIA N'ACCORDE AUCUNE GARANTIE, Y COMPRIS, SANS S'Y LIMITER, DES GARANTIES QUANT À LA QUALITÉ ET À LA PRÉCISION DES DIMENSIONS.

0 1 2 3m

1:63  
Page 7/13

# GENDARMERIE 3



Rue De La Gendarmerie 3, 5330 Assesse, Namur, Belgique

SURFACE TOTALE : 199.66 m<sup>2</sup> • SURFACE HABITABLE : 124.69 m<sup>2</sup> • ÉTAGES : 4 • PIÈCES : 15

ENVOYÉ PAR Antoine Marlair  
antoine@pierremarlair.be

## ▼ Salle de bains 1er étage

LARGEUR : 2.15 m • LONGUEUR : 2.89 m  
SURFACE : 6.22 m<sup>2</sup> • PÉRIMÈTRE : 10.08 m

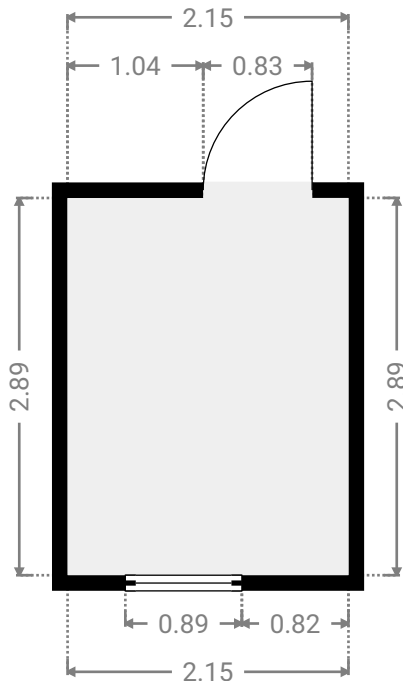
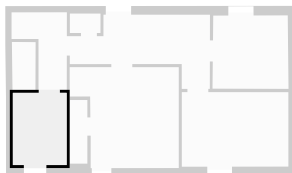

## ▼ Salle de bains 1er étage

LARGEUR : 0.71 m • LONGUEUR : 2.55 m  
SURFACE : 1.80 m<sup>2</sup> • PÉRIMÈTRE : 6.50 m

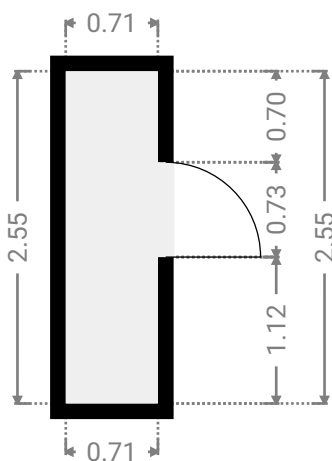
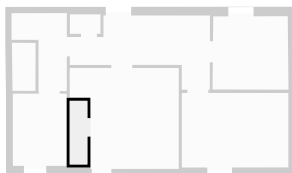

CE PLAN EST FOURNI EN L'ÉTAT SANS GARANTIE D'AUCUNE SORTIE. SENSOPIA N'ACCORDE AUCUNE GARANTIE, Y COMPRIS, SANS S'Y LIMITER, DES GARANTIES QUANT À LA QUALITÉ ET À LA PRÉCISION DES DIMENSIONS.

0.0 0.5 1.0 1.5 2.0 2.5m  
1:58

Page 8/13

## ▼ Toilettes 1er étage

LARGEUR : 1.22 m • LONGUEUR : 0.78 m  
SURFACE : 0.95 m<sup>2</sup> • PÉRIMÈTRE : 4.00 m

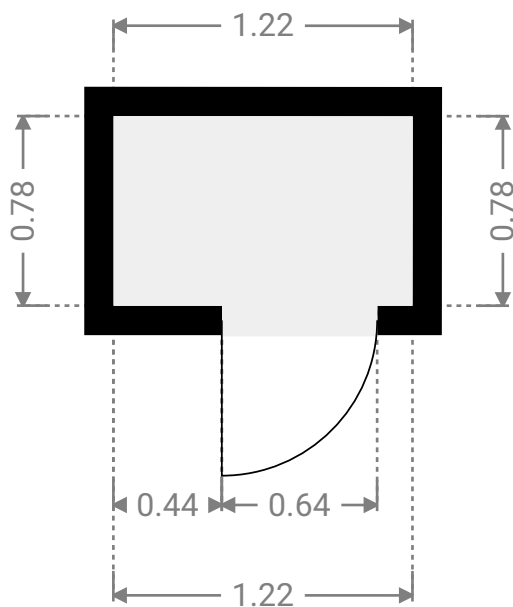
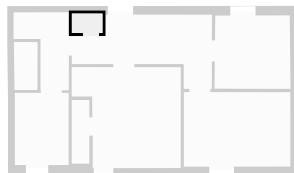

# GENDARMERIE 3



Rue De La Gendarmerie 3, 5330 Assesse, Namur, Belgique  
SURFACE TOTALE : 199.66 m<sup>2</sup> • SURFACE HABITABLE : 124.69 m<sup>2</sup> • ÉTAGES : 4 • PIÈCES : 15

ENVOYÉ PAR Antoine Marlair  
antoine@pierremarlair.be

## ▼ Toit

SURFACE TOTALE : 62.34 m<sup>2</sup> • SURFACE HABITABLE : 0.00 m<sup>2</sup> • PIÈCES : 1

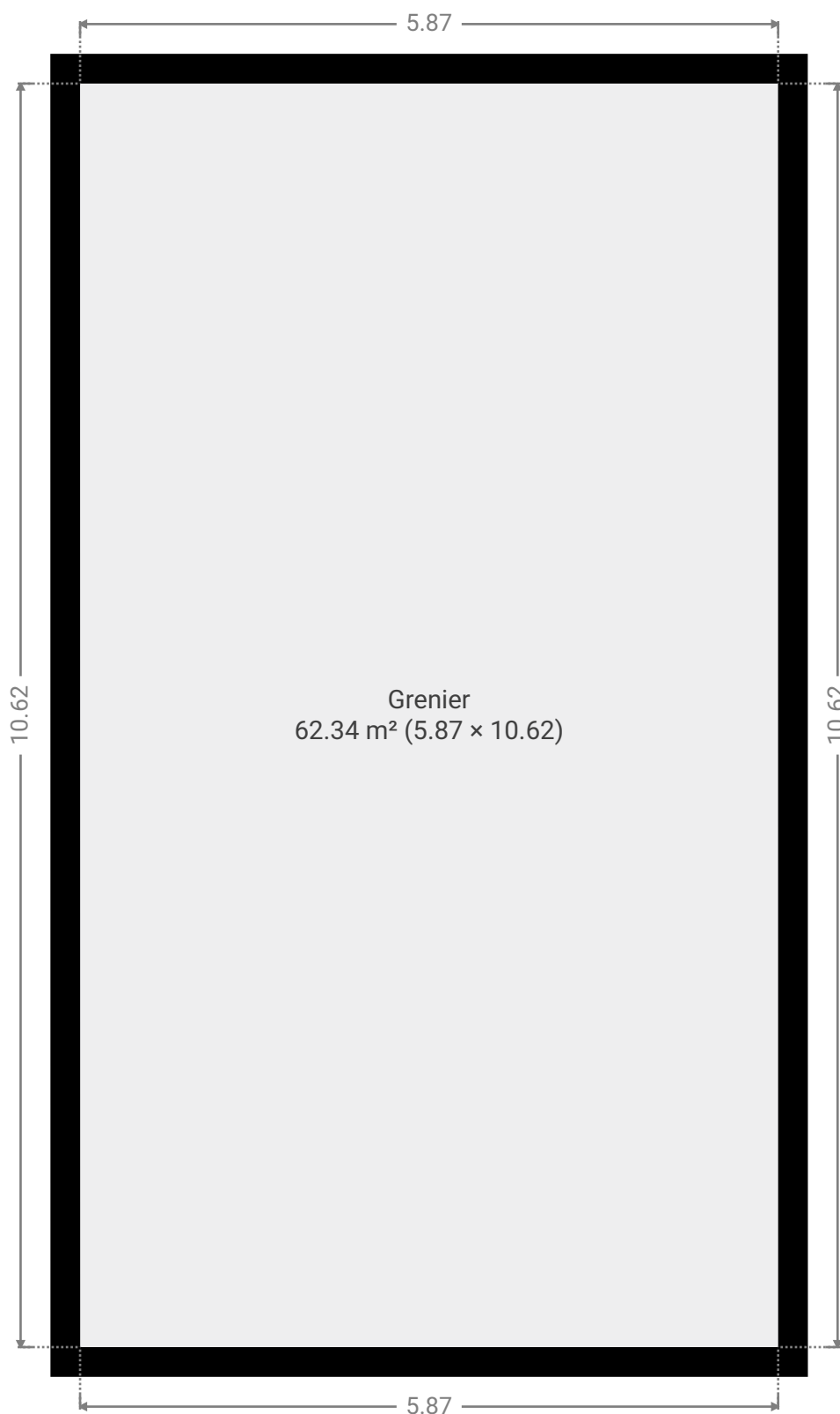

CE PLAN EST FOURNI EN L'ETAT SANS GARANTIE D'AUCUNE SORTE. SENSOPIA N'ACCORDE AUCUNE GARANTIE, Y COMPRIS, SANS S'Y LIMITER, DES GARANTIES QUANT À LA QUALITE ET À LA PRÉCISION DES DIMENSIONS.

0.0 0.5 1.0 1.5 2.0 2.5m  
1:56

Page 10/13

# GENDARMERIE 3



Rue De La Gendarmerie 3, 5330 Assesse, Namur, Belgique  
SURFACE TOTALE : 199.66 m<sup>2</sup> • SURFACE HABITABLE : 124.69 m<sup>2</sup> • ÉTAGES : 4 • PIÈCES : 15

ENVOYÉ PAR Antoine Marlair  
antoine@pierremarlair.be

## ▼ Grenier Toit

LARGEUR : 10.62 m • LONGUEUR : 5.87 m  
SURFACE : 62.34 m<sup>2</sup> • PÉRIMÈTRE : 32.98 m



CE PLAN EST FOURNI EN L'ÉTAT SANS GARANTIE D'AUCUNE SORTIE. SENSOPIA N'ACCORDE AUCUNE GARANTIE, Y COMPRIS, SANS S'Y LIMITER, DES GARANTIES QUANT À LA QUALITÉ ET À LA PRÉCISION DES DIMENSIONS.

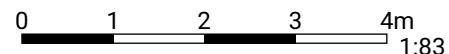

Page 11/13

# GENDARMERIE 3



Rue De La Gendarmerie 3, 5330 Assesse, Namur, Belgique  
SURFACE TOTALE : 199.66 m<sup>2</sup> • SURFACE HABITABLE : 124.69 m<sup>2</sup> • ÉTAGES : 4 • PIÈCES : 15

ENVOYÉ PAR Antoine Marlair  
antoine@pierremarlair.be

## ▼ Sous-sol

SURFACE TOTALE : 12.63 m<sup>2</sup> • SURFACE HABITABLE : 0.00 m<sup>2</sup> • PIÈCES : 1

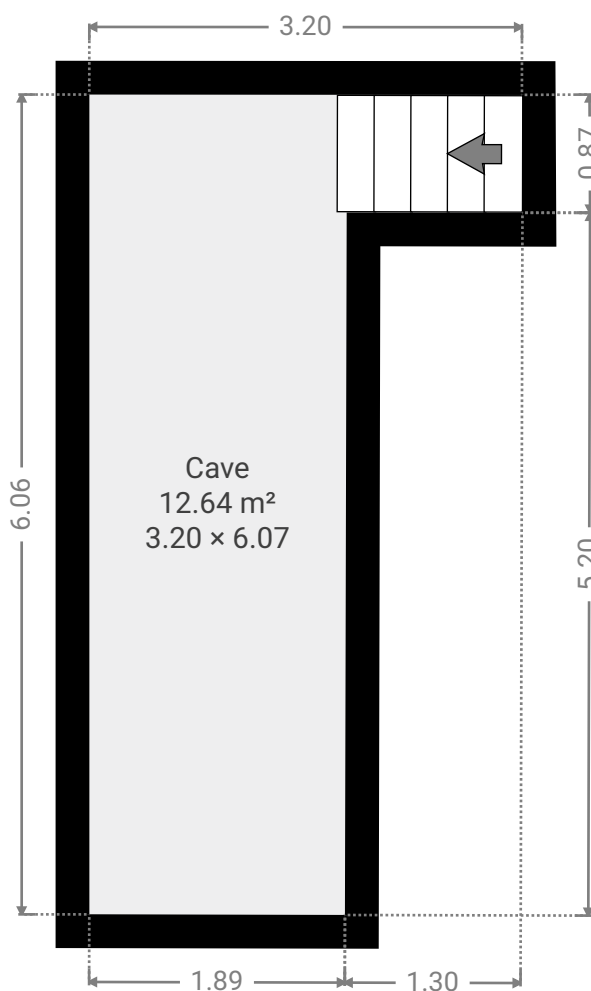

CE PLAN EST FOURNI EN L'ÉTAT SANS GARANTIE D'AUCUNE SORTES. SENSOPIA N'ACCORDE AUCUNE GARANTIE, Y COMPRIS, SANS S'Y LIMITER, DES GARANTIES QUANT À LA QUALITÉ ET À LA PRÉCISION DES DIMENSIONS.

0.0 0.5 1.0 1.5 2.0 2.5m

1:56

Page 12/13

# GENDARMERIE 3



Rue De La Gendarmerie 3, 5330 Assesse, Namur, Belgique  
SURFACE TOTALE : 199.66 m<sup>2</sup> • SURFACE HABITABLE : 124.69 m<sup>2</sup> • ÉTAGES : 4 • PIÈCES : 15

ENVOYÉ PAR Antoine Marlair  
antoine@pierremarlair.be

## ▼ Cave Sous-sol

LARGEUR : 3.20 m • LONGUEUR : 6.07 m  
SURFACE : 12.64 m<sup>2</sup> • PÉRIMÈTRE : 18.52 m

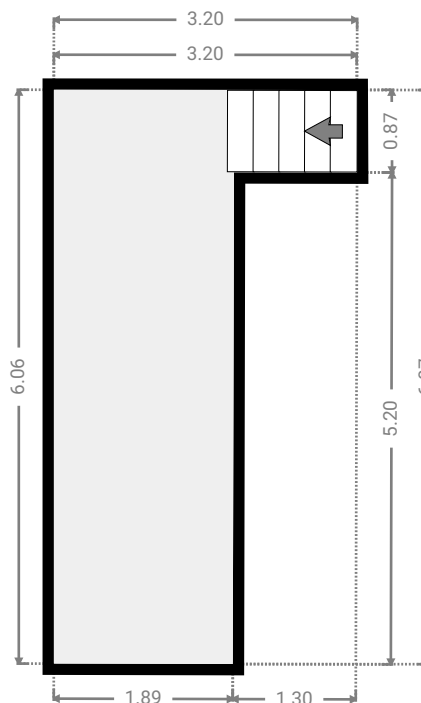
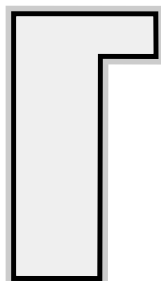

CE PLAN EST FOURNI EN L'ÉTAT SANS GARANTIE D'AUCUNE SORTE. SENSOPIA N'ACCORDE AUCUNE GARANTIE, Y COMPRIS, SANS S'Y LIMITER, DES GARANTIES QUANT À LA QUALITÉ ET À LA PRÉCISION DES DIMENSIONS.

0 1 2 3m 1:80

Page 13/13