

SURFACE TOTALE : 194.96 m² • SURFACE HABITABLE : 176.08 m² • ÉTAGES : 3 • PIÈCES : 14

▼ Rez-de-chaussée

SURFACE TOTALE : 99.11 m² • SURFACE HABITABLE : 81.67 m² • PIÈCES : 8

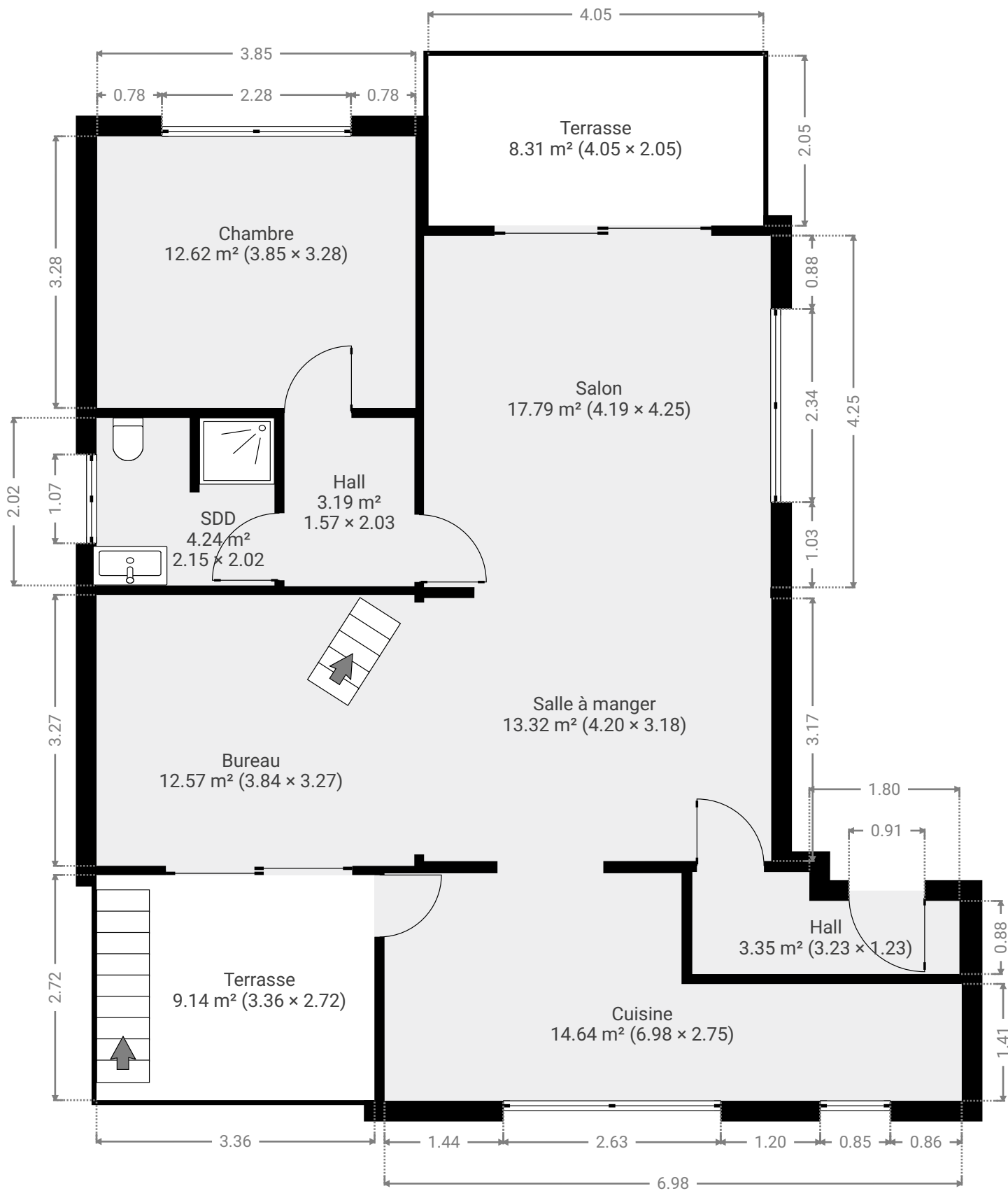

CE PLAN EST FOURNI EN L'ÉTAT SANS GARANTIE D'AUCUNE SORT. SENSOPIA N'ACCORDE AUCUNE GARANTIE, Y COMPRIS, SANS S'Y LIMITER, DES GARANTIES QUANT À LA QUALITÉ ET À LA PRÉCISION DES DIMENSIONS.

0 1 2 3m

1:64
Page 1/12

▼ Bureau Rez-de-chaussée

LARGEUR : 3.84 m • LONGUEUR : 3.27 m
SURFACE : 12.57 m² • PÉRIMÈTRE : 14.23 m

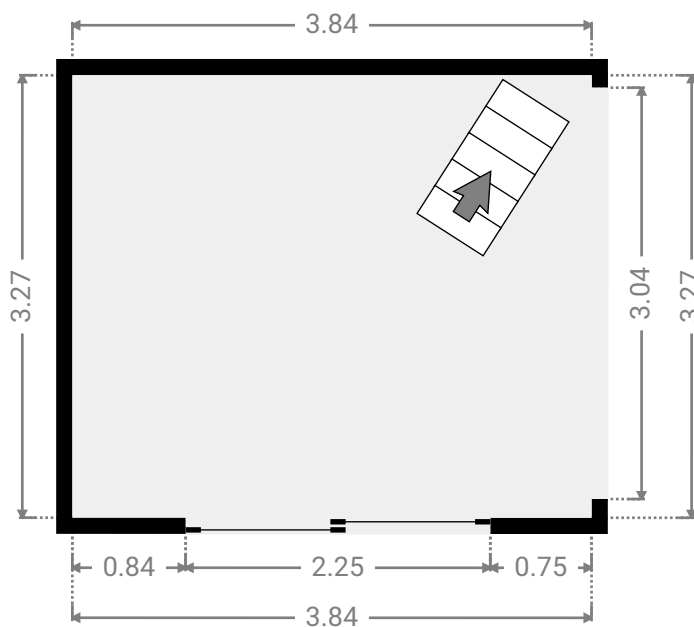
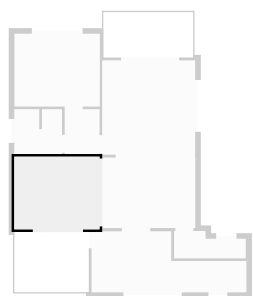

▼ Chambre Rez-de-chaussée

LARGEUR : 3.85 m • LONGUEUR : 3.28 m
SURFACE : 12.62 m² • PÉRIMÈTRE : 14.25 m

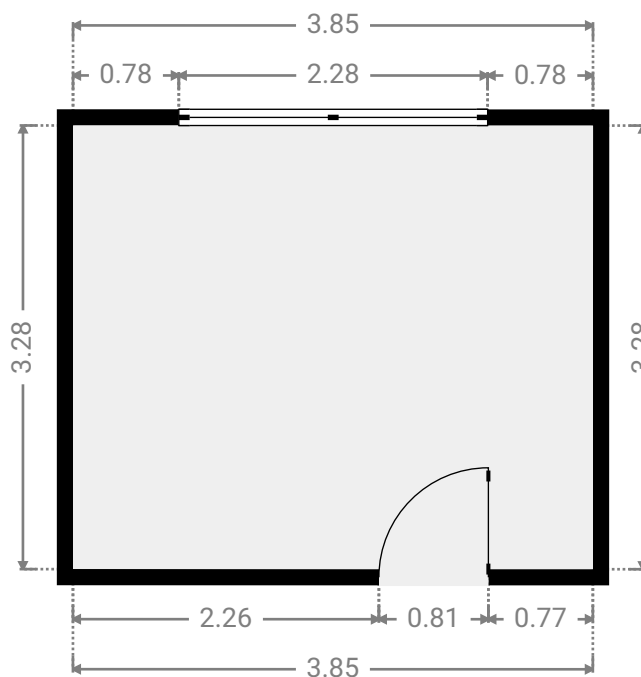
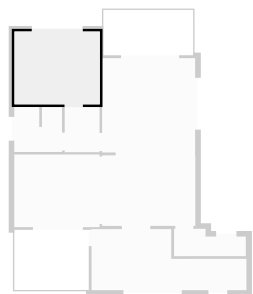

SURFACE TOTALE : 194.96 m² • SURFACE HABITABLE : 176.08 m² • ÉTAGES : 3 • PIÈCES : 14

▼ Cuisine Rez-de-chaussée

LARGEUR : 6.98 m • LONGUEUR : 2.75 m
SURFACE : 14.64 m² • PÉRIMÈTRE : 19.45 m

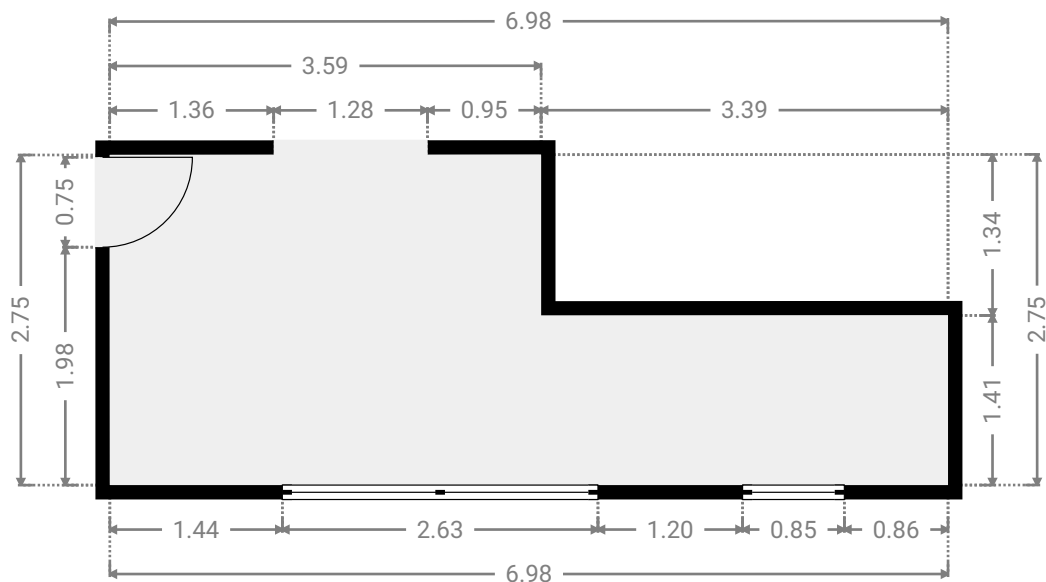
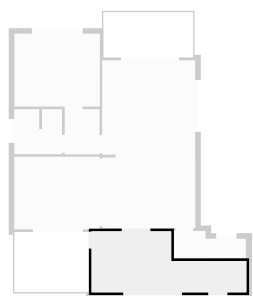

▼ Hall Rez-de-chaussée

LARGEUR : 3.23 m • LONGUEUR : 1.23 m
SURFACE : 3.35 m² • PÉRIMÈTRE : 8.92 m

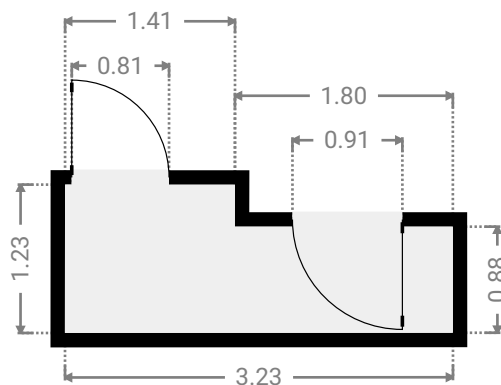
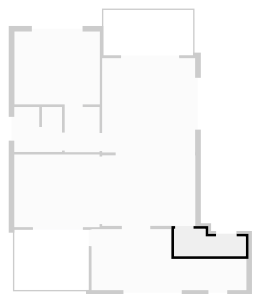

CE PLAN EST FOURNI EN L'ÉTAT SANS GARANTIE D'AUCUNE SORTIE. SENSOPIA N'ACCORDE AUCUNE GARANTIE, Y COMPRIS, SANS S'Y LIMITER, DES GARANTIES QUANT À LA QUALITÉ ET À LA PRÉCISION DES DIMENSIONS.



▼ Hall Rez-de-chaussée

LARGEUR : 1.57 m • LONGUEUR : 2.03 m
SURFACE : 3.19 m² • PÉRIMÈTRE : 7.21 m

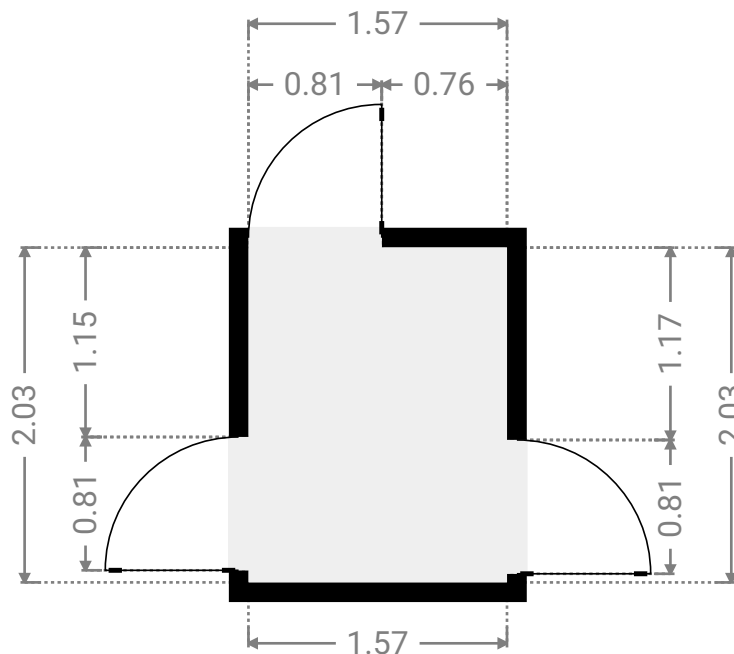
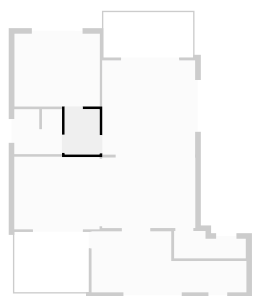

▼ SDD Rez-de-chaussée

LARGEUR : 2.15 m • LONGUEUR : 2.02 m
SURFACE : 4.24 m² • PÉRIMÈTRE : 10.15 m

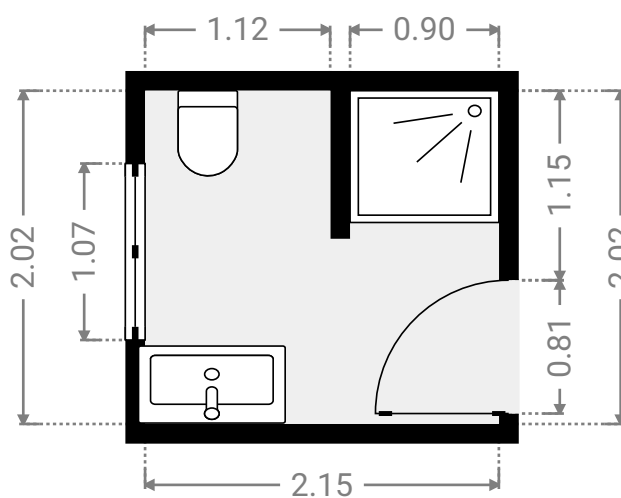
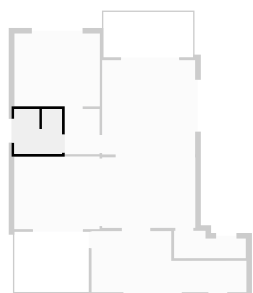

SURFACE TOTALE : 194.96 m² • SURFACE HABITABLE : 176.08 m² • ÉTAGES : 3 • PIÈCES : 14

▼ Salle à manger Rez-de-chaussée

LARGEUR : 4.20 m • LONGUEUR : 3.18 m
SURFACE : 13.32 m² • PÉRIMÈTRE : 14.74 m

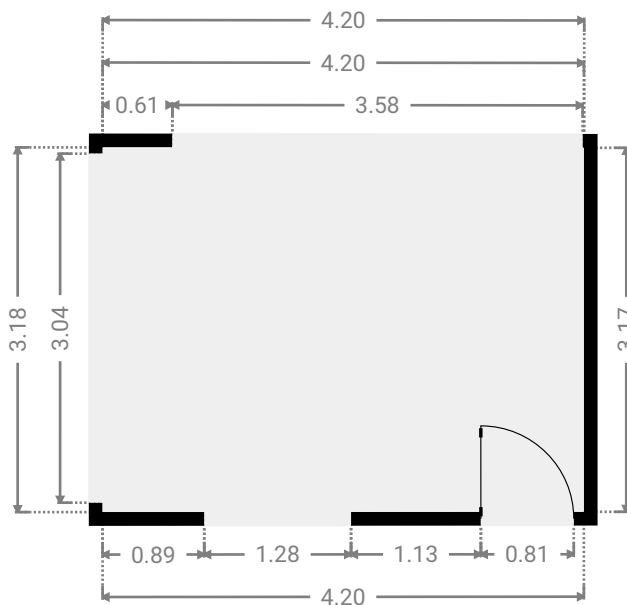
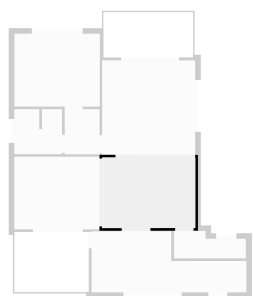

▼ Salon Rez-de-chaussée

LARGEUR : 4.19 m • LONGUEUR : 4.25 m
SURFACE : 17.79 m² • PÉRIMÈTRE : 16.87 m

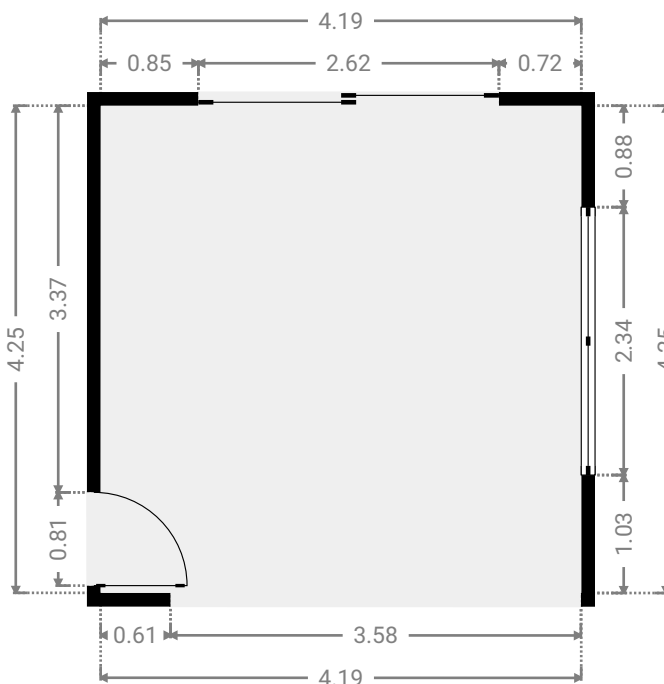
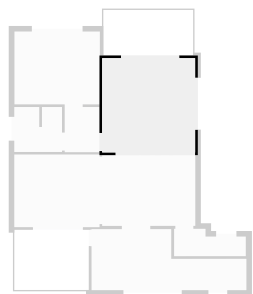

CE PLAN EST FOURNI EN L'ÉTAT SANS GARANTIE D'AUCUNE SORTIE. SENSOPIA N'ACCORDE AUCUNE GARANTIE, Y COMPRIS, SANS S'Y LIMITER, DES GARANTIES QUANT À LA QUALITÉ ET À LA PRÉCISION DES DIMENSIONS.

0 1 2 3m 1:66

Page 5/12

SURFACE TOTALE : 194.96 m² • SURFACE HABITABLE : 176.08 m² • ÉTAGES : 3 • PIÈCES : 14

▼ Terrasse Rez-de-chaussée

LARGEUR : 4.05 m • LONGUEUR : 2.05 m
SURFACE : 8.31 m² • PÉRIMÈTRE : 12.20 m

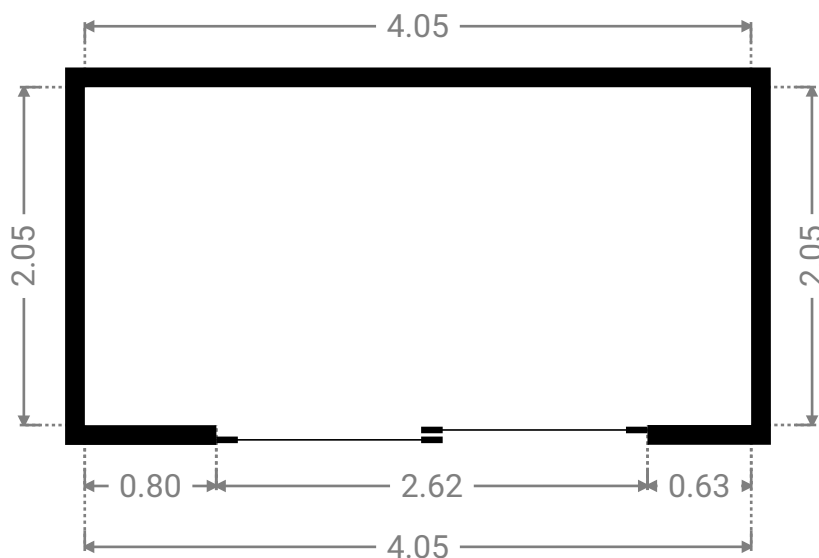

▼ Terrasse Rez-de-chaussée

LARGEUR : 3.36 m • LONGUEUR : 2.72 m
SURFACE : 9.14 m² • PÉRIMÈTRE : 12.16 m

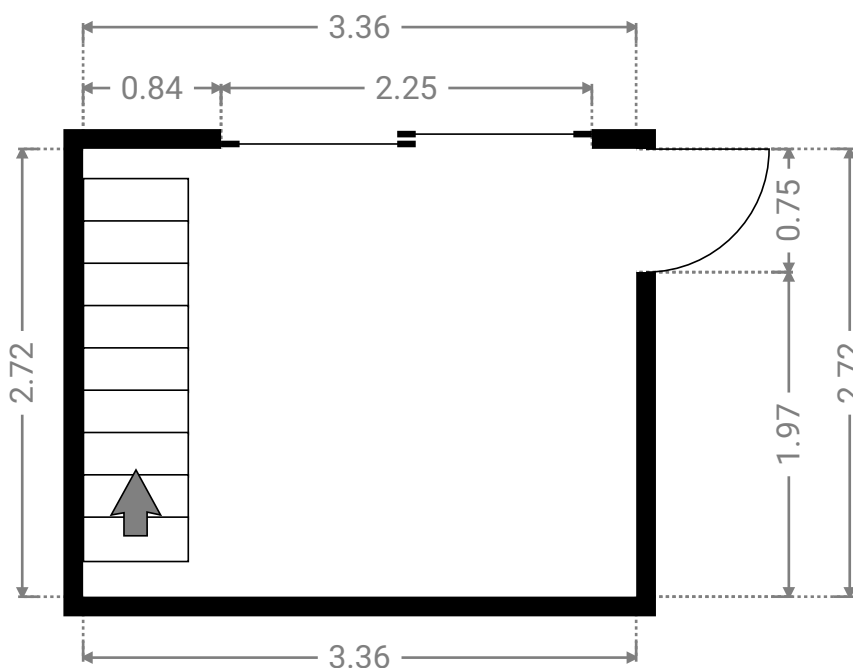
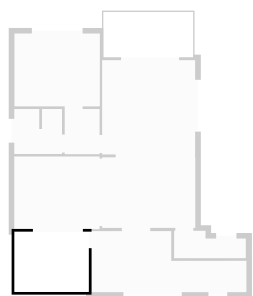

CE PLAN EST FOURNI EN L'ÉTAT SANS GARANTIE D'AUCUNE SORTIE. SENSOPIA N'ACCORDE AUCUNE GARANTIE, Y COMPRIS, SANS S'Y LIMITER, DES GARANTIES QUANT À LA QUALITÉ ET À LA PRÉCISION DES DIMENSIONS.

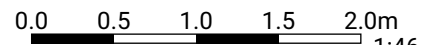

SURFACE TOTALE : 194.96 m² • SURFACE HABITABLE : 176.08 m² • ÉTAGES : 3 • PIÈCES : 14

▼ 1er étage

SURFACE TOTALE : 56.58 m² • SURFACE HABITABLE : 55.14 m² • PIÈCES : 4

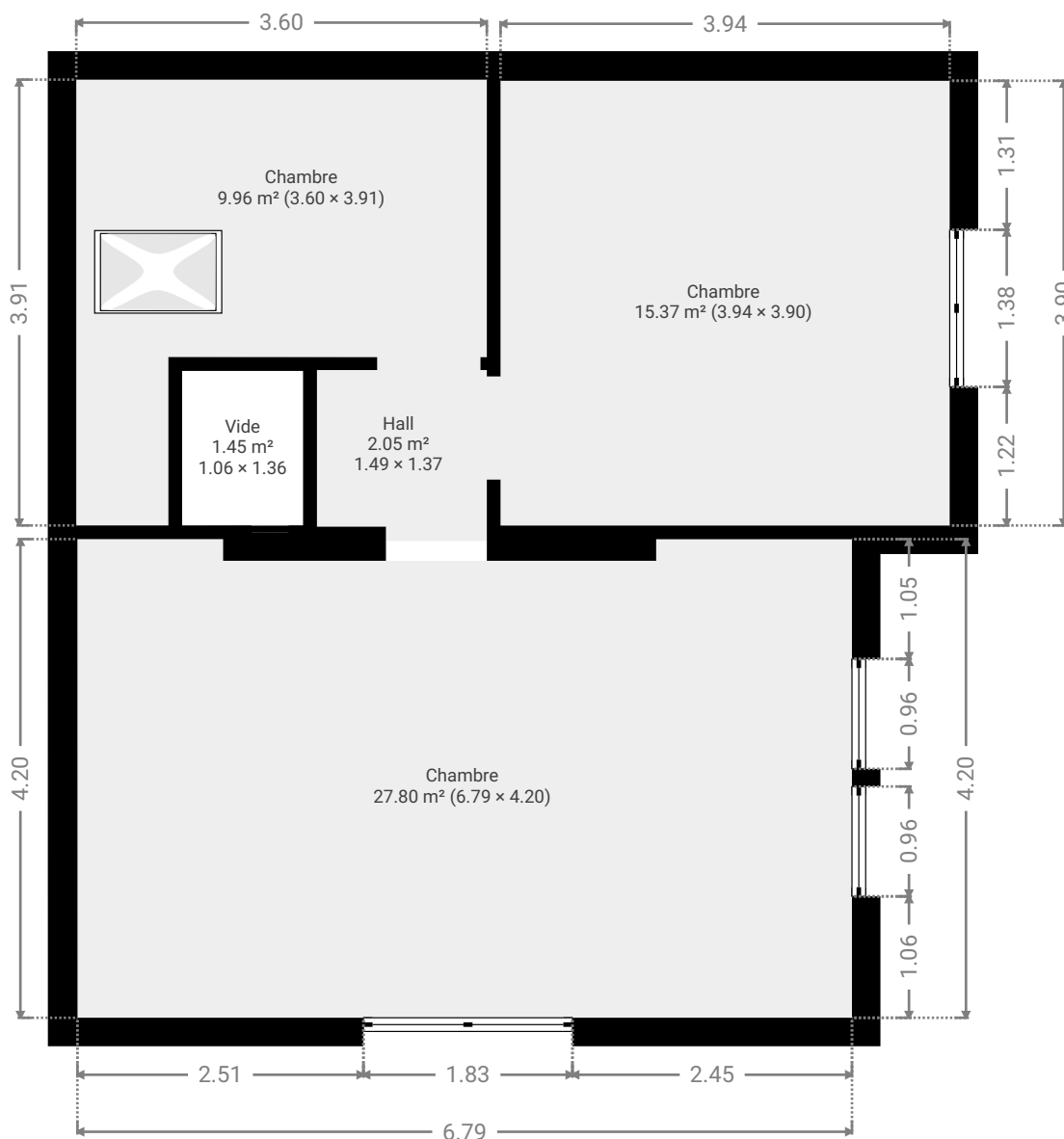

CE PLAN EST FOURNI EN L'ÉTAT SANS GARANTIE D'AUCUNE SORTIE. SENSOPIA N'ACCORDE AUCUNE GARANTIE, Y COMPRIS, SANS S'Y LIMITER, DES GARANTIES QUANT À LA QUALITÉ ET À LA PRÉCISION DES DIMENSIONS.

0 1 2 3m

1:64
Page 7/12

▼ Chambre 1er étage

LARGEUR : 3.91 m • LONGUEUR : 3.60 m
SURFACE : 9.96 m² • PÉRIMÈTRE : 15.02 m

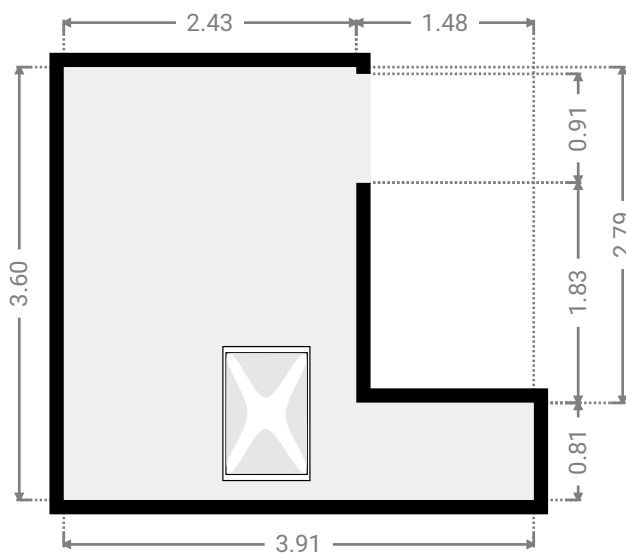
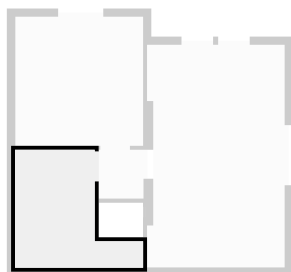

▼ Chambre 1er étage

LARGEUR : 3.90 m • LONGUEUR : 3.94 m
SURFACE : 15.37 m² • PÉRIMÈTRE : 15.68 m

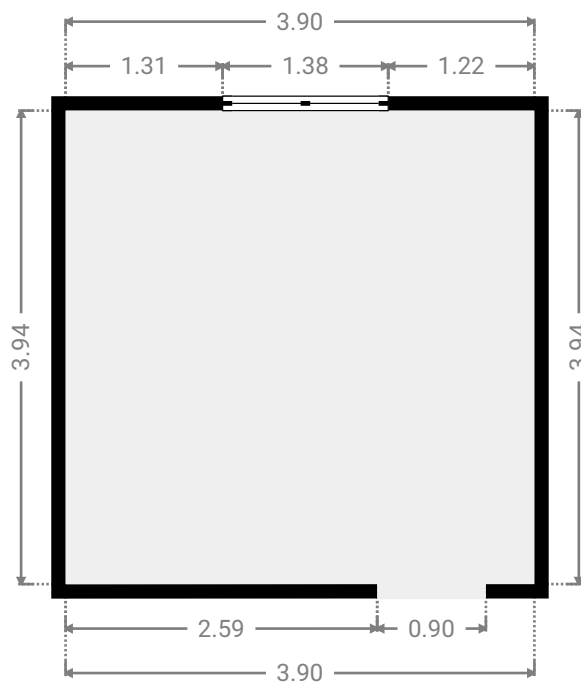
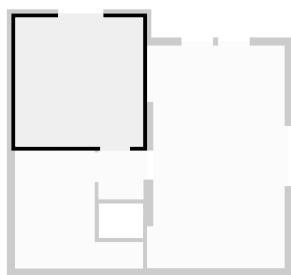

CE PLAN EST FOURNI EN L'ÉTAT SANS GARANTIE D'AUCUNE SORTE. SENSOPIA N'ACCORDE AUCUNE GARANTIE, Y COMPRIS, SANS S'Y LIMITER, DES GARANTIES QUANT À LA QUALITÉ ET À LA PRÉCISION DES DIMENSIONS.

0 1 2 3m 1:63

▼ Chambre 1er étage

LARGEUR : 4.20 m • LONGUEUR : 6.79 m
SURFACE : 27.80 m² • PÉRIMÈTRE : 22.36 m

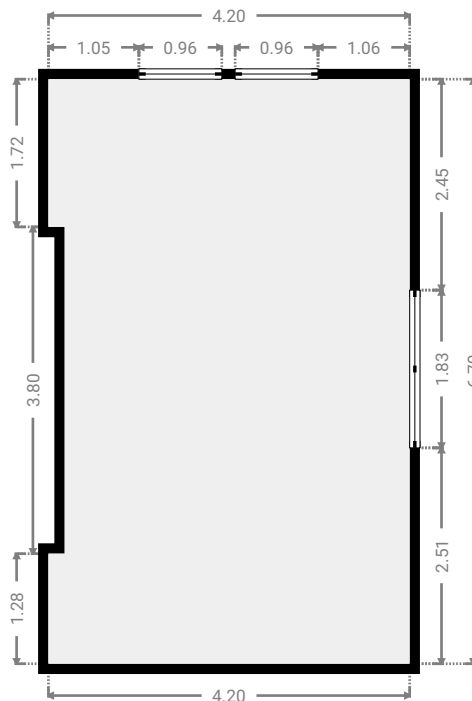
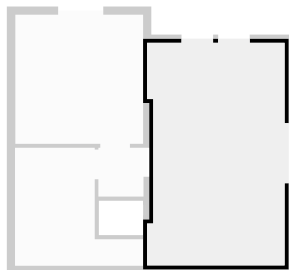

▼ Hall 1er étage

LARGEUR : 1.37 m • LONGUEUR : 1.49 m
SURFACE : 2.05 m² • PÉRIMÈTRE : 5.73 m

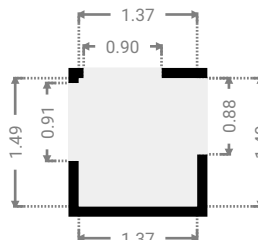
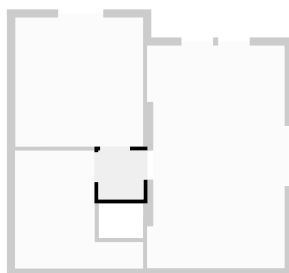

Tilleuls 5

SURFACE TOTALE : 194.96 m² • SURFACE HABITABLE : 176.08 m² • ÉTAGES : 3 • PIÈCES : 14

ENVOYÉ PAR Antoine Marlair
antoine@pierremarlair.be

▼ Vide 1er étage

LARGEUR : 1.36 m • LONGUEUR : 1.06 m
SURFACE : 1.45 m² • PÉRIMÈTRE : 4.85 m

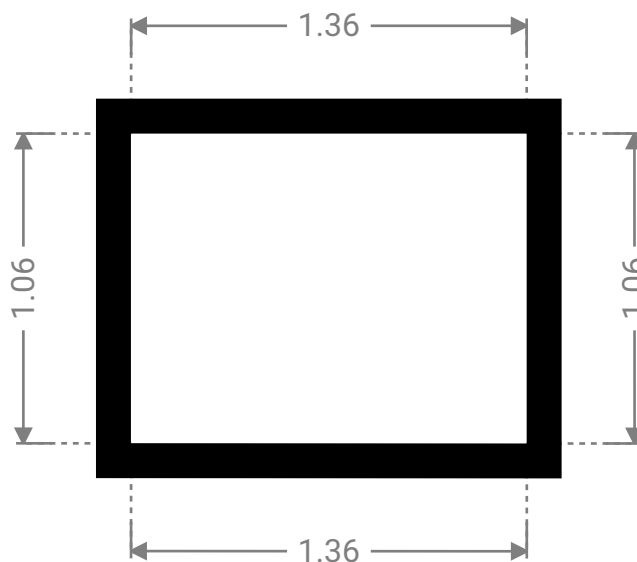
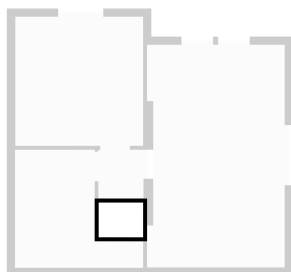

▼ Sous-sol

SURFACE TOTALE : 39.27 m² • SURFACE HABITABLE : 39.27 m² • PIÈCES : 2

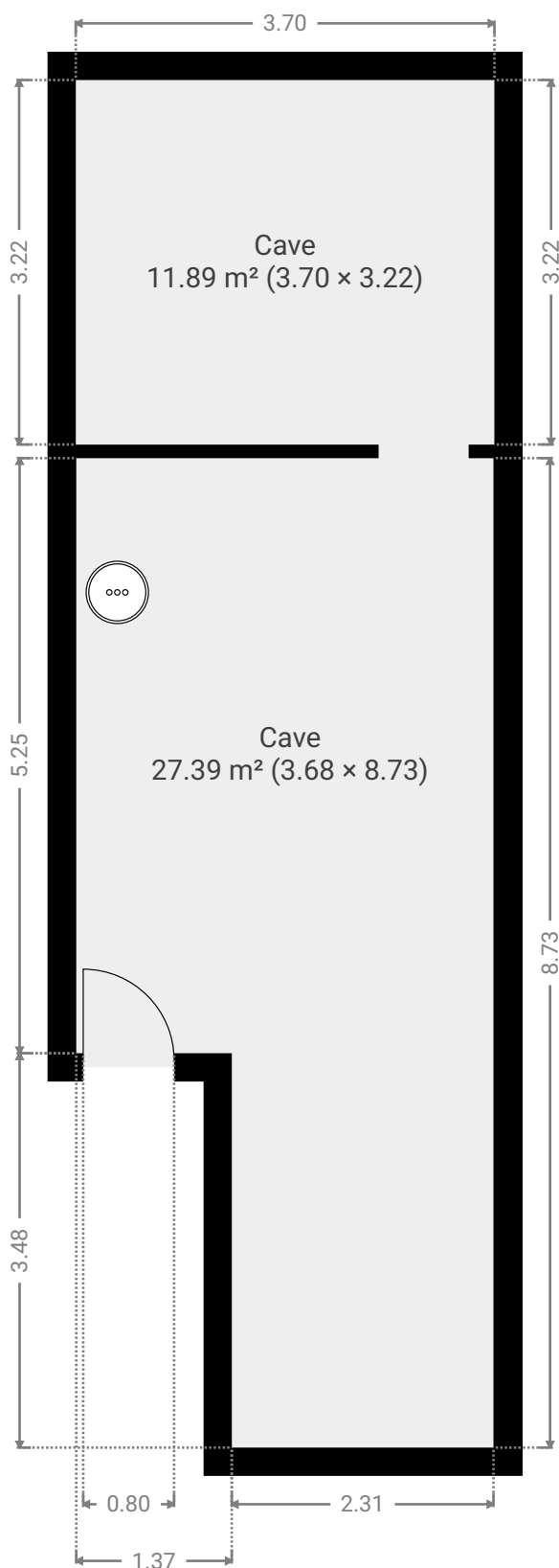

CE PLAN EST FOURNI EN L'ÉTAT SANS GARANTIE D'AUCUNE SORTIE. SENSOPIA N'ACCORDE AUCUNE GARANTIE, Y COMPRIS, SANS S'Y LIMITER, DES GARANTIES QUANT À LA QUALITÉ ET À LA PRÉCISION DES DIMENSIONS.

0 1 2 3m

1:64
Page 11/12

▼ Cave Sous-sol

LARGEUR : 3.68 m • LONGUEUR : 8.73 m
SURFACE : 27.39 m² • PÉRIMÈTRE : 24.83 m

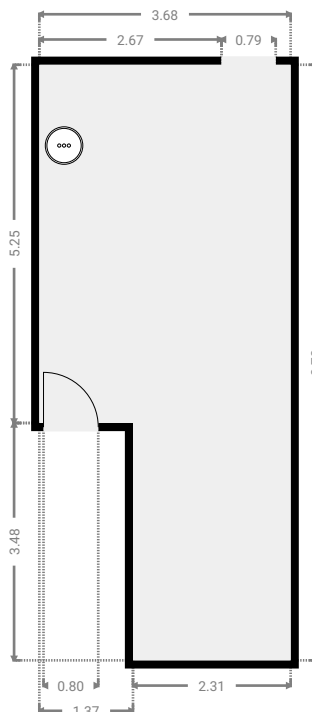
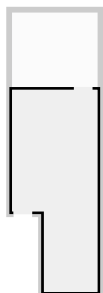

▼ Cave Sous-sol

LARGEUR : 3.70 m • LONGUEUR : 3.22 m
SURFACE : 11.89 m² • PÉRIMÈTRE : 13.83 m

