

▼ 1er étage

SURFACE TOTALE : 129.65 m² • SURFACE HABITABLE : 129.65 m² • PIÈCES : 11

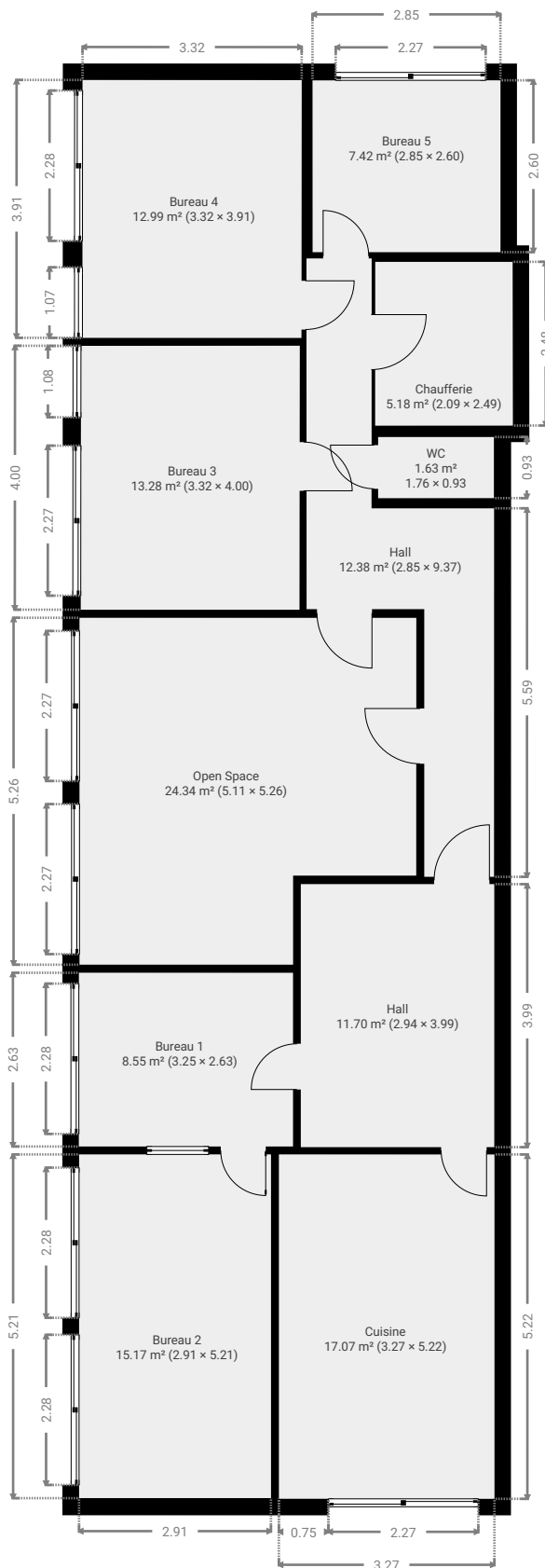

CE PLAN EST FOURNI EN L'ÉTAT SANS GARANTIE D'AUCUNE SORTES. SENSOPIA N'ACCORDE AUCUNE GARANTIE, Y COMPRIS, SANS S'Y LIMITER, DES GARANTIES QUANT À LA QUALITÉ ET À LA PRÉCISION DES DIMENSIONS.

0 1 2 3 4 5m

1:107

Page 1/7

Marche 449



Chaussée de Marche 449, 5101 Erpent, Namur, BE

SURFACE TOTALE : 129.65 m² • SURFACE HABITABLE : 129.65 m² • ÉTAGES : 1 • PIÈCES : 11

ENVOYÉ PAR Antoine Marlair
antoine@pierremarlair.be

▼ Bureau 1 1er étage

LARGEUR : 2.63 m • LONGUEUR : 3.25 m
SURFACE : 8.55 m² • PÉRIMÈTRE : 11.76 m

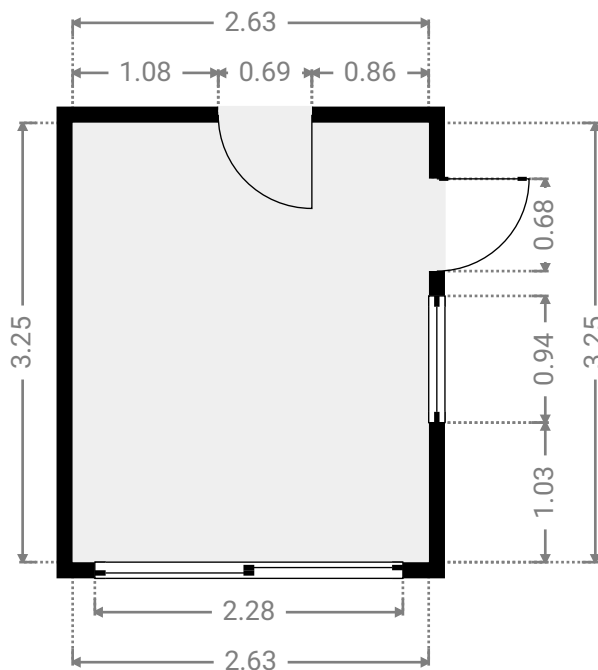

▼ Bureau 2 1er étage

LARGEUR : 5.21 m • LONGUEUR : 2.91 m
SURFACE : 15.17 m² • PÉRIMÈTRE : 16.24 m

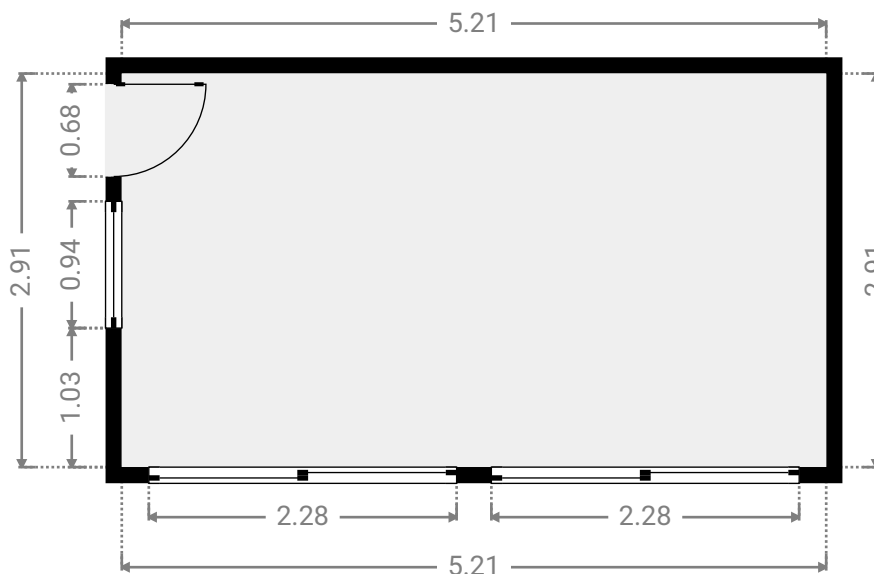
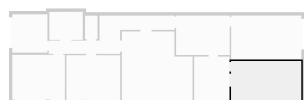

CE PLAN EST FOURNI EN L'ÉTAT SANS GARANTIE D'AUCUNE SORTIE. SENSOPIA N'ACCORDE AUCUNE GARANTIE, Y COMPRIS, SANS S'Y LIMITER, DES GARANTIES QUANT À LA QUALITÉ ET À LA PRÉCISION DES DIMENSIONS.

0.0 0.5 1.0 1.5 2.0 2.5m
1:56

Page 2/7

Marche 449

Chaussée de Marche 449, 5101 Erpent, Namur, BE

SURFACE TOTALE : 129.65 m² • SURFACE HABITABLE : 129.65 m² • ÉTAGES : 1 • PIÈCES : 11

ENVOYÉ PAR Antoine Marlair
antoine@pierremarlair.be

▼ Bureau 3 1er étage

LARGEUR : 4.00 m • LONGUEUR : 3.32 m
SURFACE : 13.28 m² • PÉRIMÈTRE : 14.64 m

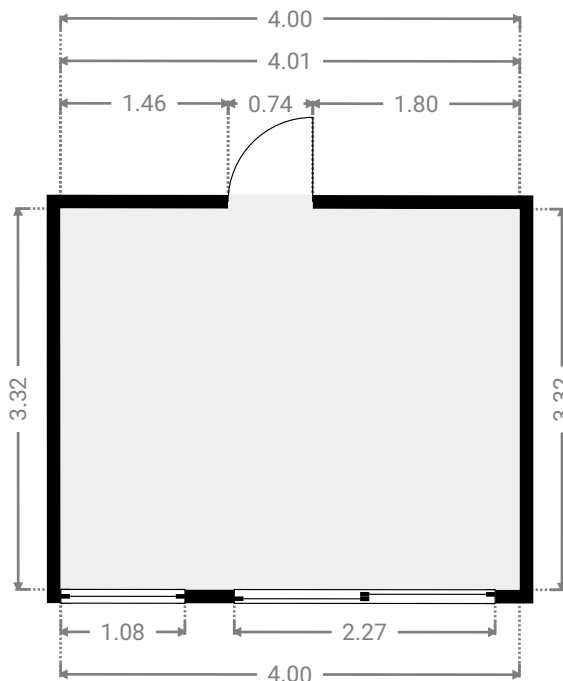

▼ Bureau 4 1er étage

LARGEUR : 3.91 m • LONGUEUR : 3.32 m
SURFACE : 12.99 m² • PÉRIMÈTRE : 14.46 m

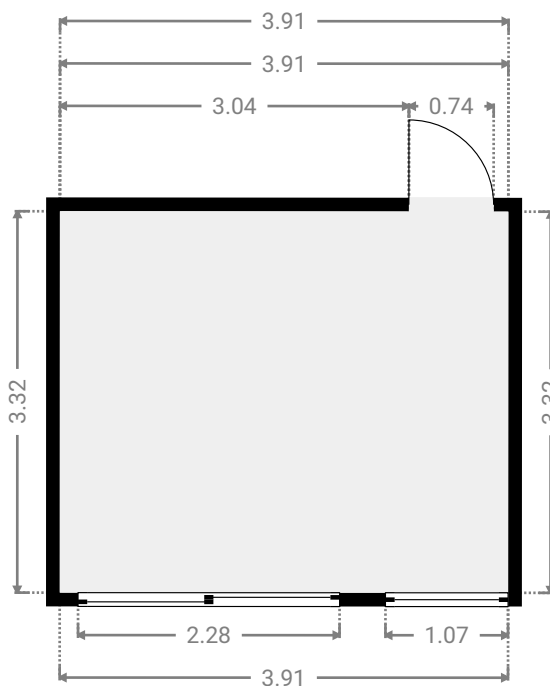
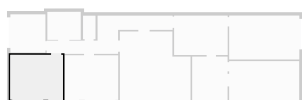

CE PLAN EST FOURNI EN L'ÉTAT SANS GARANTIE D'AUCUNE SORTE. SENSOPIA N'ACCORDE AUCUNE GARANTIE, Y COMPRIS, SANS S'Y LIMITER, DES GARANTIES QUANT À LA QUALITÉ ET À LA PRÉCISION DES DIMENSIONS.

0 1 2 3m
1:66

Page 3/7

Marche 449



Chaussée de Marche 449, 5101 Erpent, Namur, BE

SURFACE TOTALE : 129.65 m² • SURFACE HABITABLE : 129.65 m² • ÉTAGES : 1 • PIÈCES : 11

ENVOYÉ PAR Antoine Marlair
antoine@pierremarlair.be

▼ Bureau 5 1er étage

LARGEUR : 2.60 m • LONGUEUR : 2.85 m
SURFACE : 7.42 m² • PÉRIMÈTRE : 10.91 m

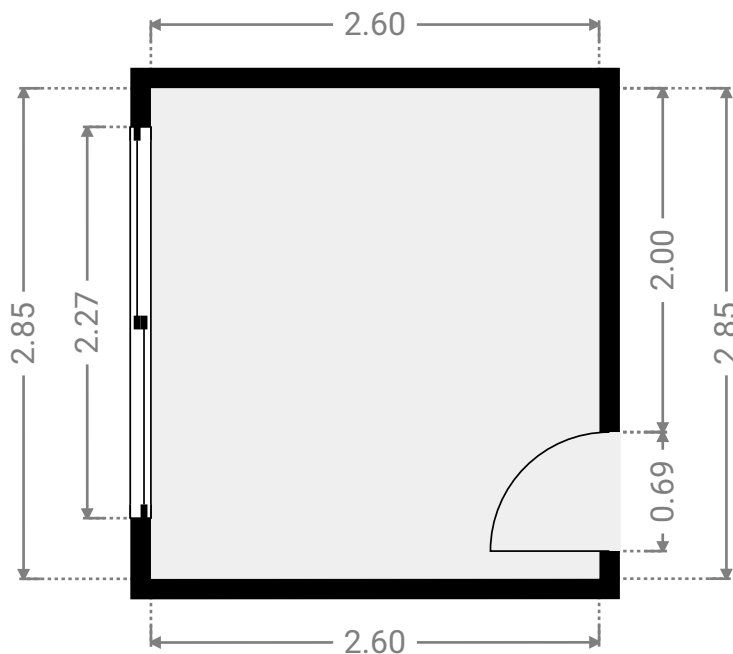

▼ Chaufferie 1er étage

LARGEUR : 2.49 m • LONGUEUR : 2.09 m
SURFACE : 5.18 m² • PÉRIMÈTRE : 9.14 m

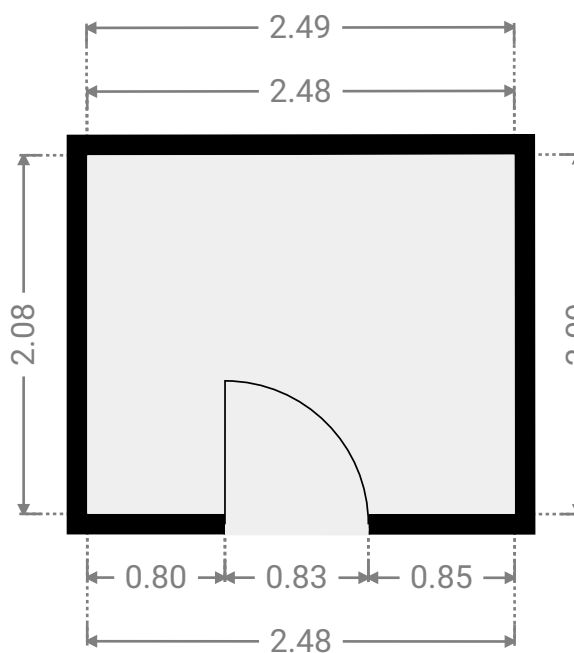
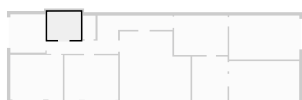

CE PLAN EST FOURNI EN L'ÉTAT SANS GARANTIE D'AUCUNE SORTIE. SENSOPIA N'ACCORDE AUCUNE GARANTIE, Y COMPRIS, SANS S'Y LIMITER, DES GARANTIES QUANT À LA QUALITÉ ET À LA PRÉCISION DES DIMENSIONS.

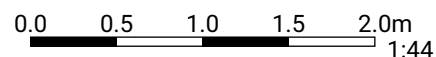

Page 4/7

Marche 449



Chaussée de Marche 449, 5101 Erpent, Namur, BE

SURFACE TOTALE : 129.65 m² • SURFACE HABITABLE : 129.65 m² • ÉTAGES : 1 • PIÈCES : 11

ENVOYÉ PAR Antoine Marlair
antoine@pierremarlair.be

▼ Cuisine 1er étage

LARGEUR : 5.22 m • LONGUEUR : 3.27 m
SURFACE : 17.07 m² • PÉRIMÈTRE : 16.98 m

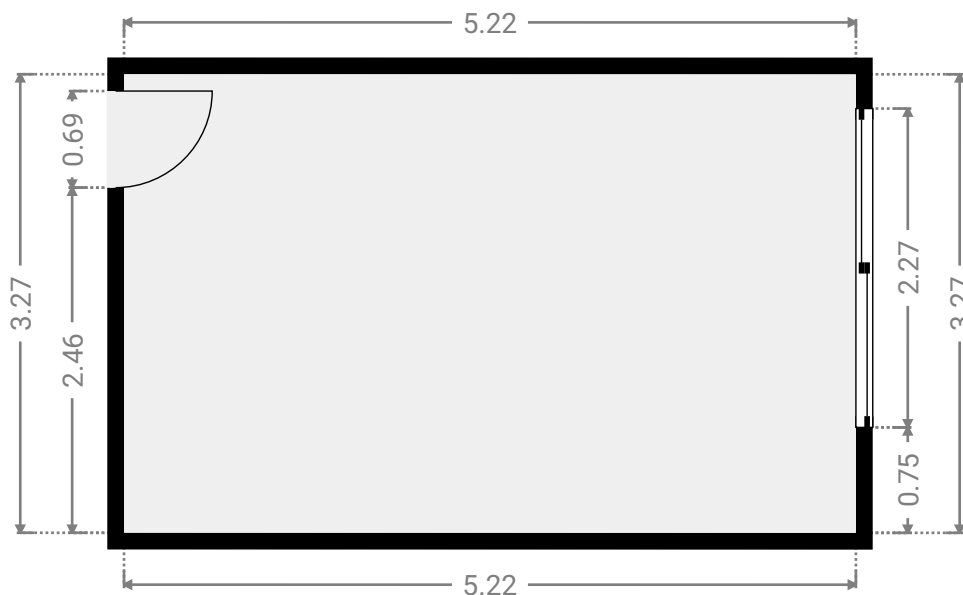

▼ Hall 1er étage

LARGEUR : 3.99 m • LONGUEUR : 2.94 m
SURFACE : 11.70 m² • PÉRIMÈTRE : 13.84 m

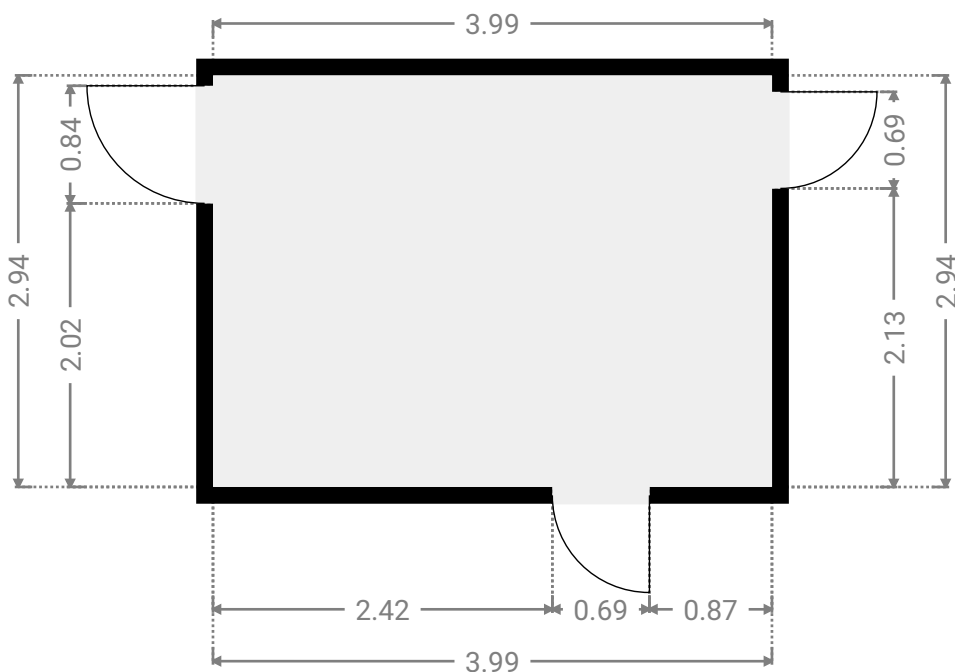
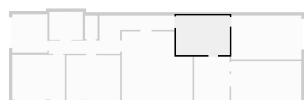

CE PLAN EST FOURNI EN L'ÉTAT SANS GARANTIE D'AUCUNE SORTIE. SENSOPIA N'ACCORDE AUCUNE GARANTIE, Y COMPRIS, SANS S'Y LIMITER, DES GARANTIES QUANT À LA QUALITÉ ET À LA PRÉCISION DES DIMENSIONS.

0.0 0.5 1.0 1.5 2.0 2.5m
1:54

Page 5/7

Marche 449



Chaussée de Marche 449, 5101 Erpent, Namur, BE

SURFACE TOTALE : 129.65 m² • SURFACE HABITABLE : 129.65 m² • ÉTAGES : 1 • PIÈCES : 11

ENVOYÉ PAR Antoine Marlair
antoine@pierremarlair.be

▼ Hall 1er étage

LARGEUR : 9.37 m • LONGUEUR : 2.85 m
SURFACE : 12.38 m² • PÉRIMÈTRE : 24.44 m

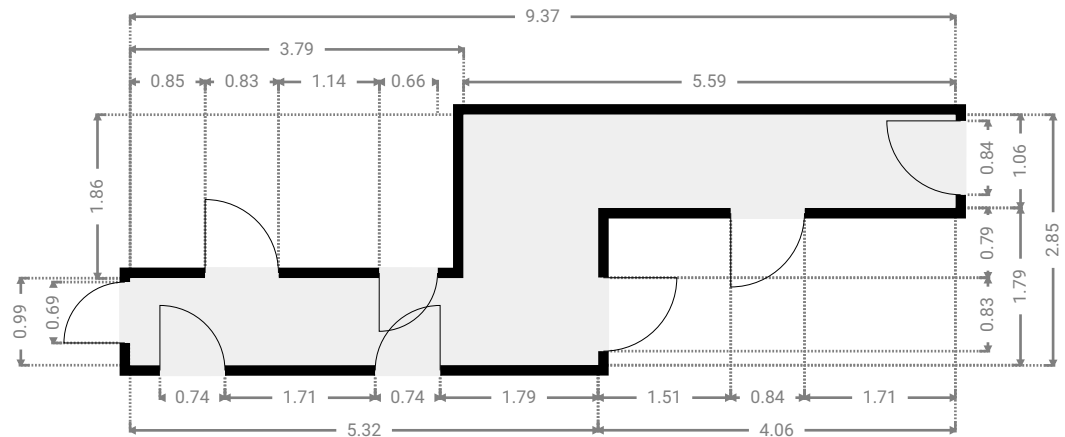
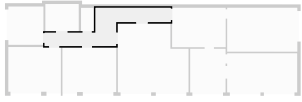

▼ Open Space 1er étage

LARGEUR : 5.26 m • LONGUEUR : 5.11 m
SURFACE : 24.34 m² • PÉRIMÈTRE : 20.73 m

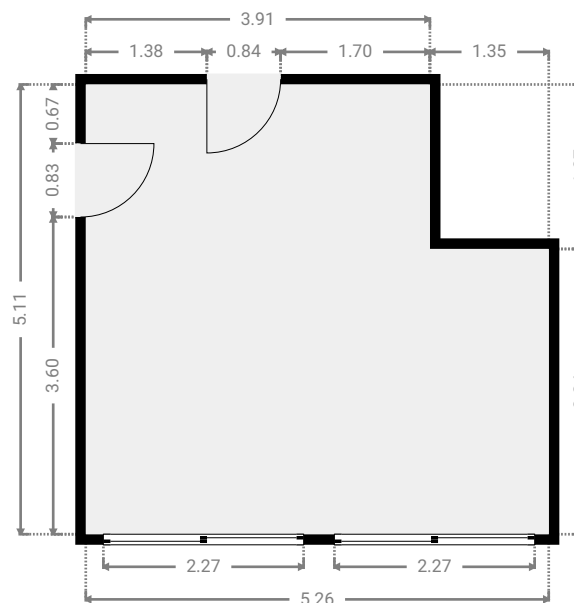
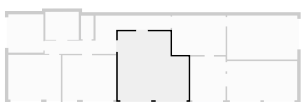

CE PLAN EST FOURNI EN L'ÉTAT SANS GARANTIE D'AUCUNE SORTIE. SENSOPIA N'ACCORDE AUCUNE GARANTIE, Y COMPRIS, SANS S'Y LIMITER, DES GARANTIES QUANT À LA QUALITÉ ET À LA PRÉCISION DES DIMENSIONS.

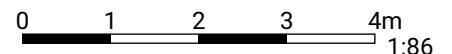

Page 6/7

Marche 449



Chaussée de Marche 449, 5101 Erpent, Namur, BE

SURFACE TOTALE : 129.65 m² • SURFACE HABITABLE : 129.65 m² • ÉTAGES : 1 • PIÈCES : 11

ENVOYÉ PAR Antoine Marlair
antoine@pierremarlair.be

▼ WC

1er étage

LARGEUR : 0.93 m • LONGUEUR : 1.76 m
SURFACE : 1.63 m² • PÉRIMÈTRE : 5.36 m

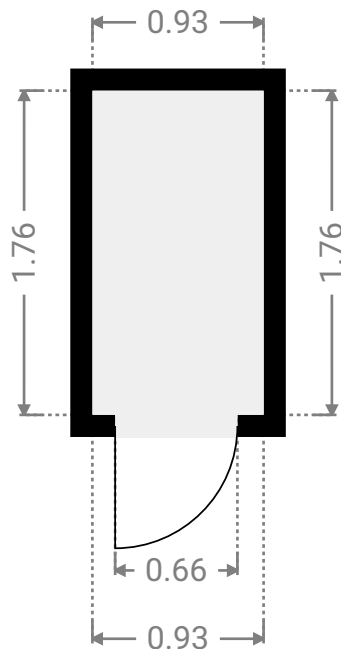
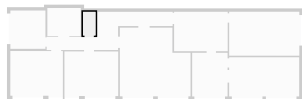

CE PLAN EST FOURNI EN L'ÉTAT SANS GARANTIE D'AUCUNE SORTE. SENSOPIA N'ACCORDE AUCUNE GARANTIE, Y COMPRIS, SANS S'Y LIMITER, DES GARANTIES QUANT À LA QUALITÉ ET À LA PRÉCISION DES DIMENSIONS.

0.0 0.5 1.0 1.5 2.0m

1:41

Page 7/7