

SURFACE TOTALE : 124.19 m² • SURFACE HABITABLE : 100.85 m² • ÉTAGES : 2 • PIÈCES : 10

▼ 7e étage

SURFACE TOTALE : 111.21 m² • SURFACE HABITABLE : 87.87 m² • PIÈCES : 9

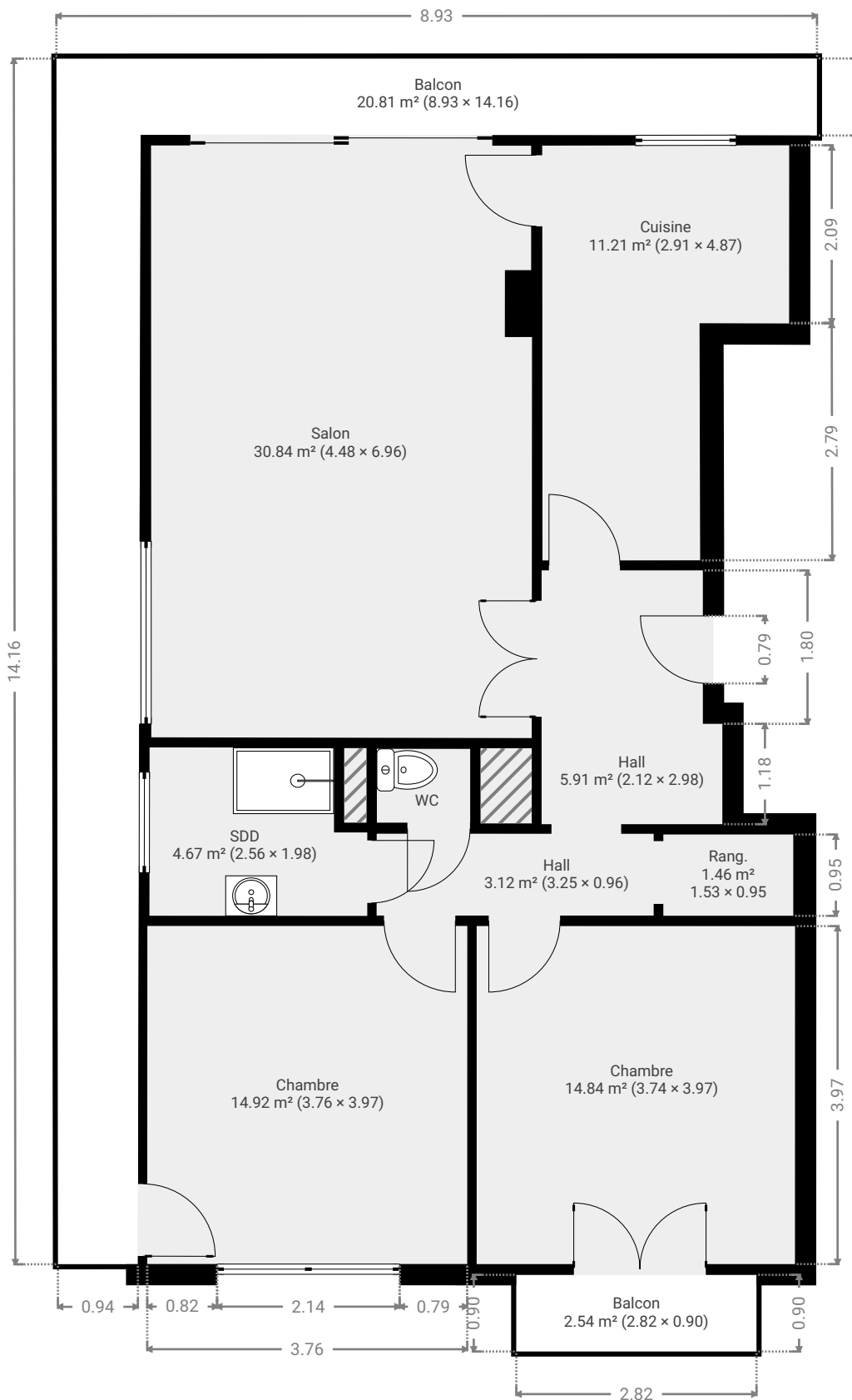

CE PLAN EST FOURNI EN L'ÉTAT SANS GARANTIE D'AUCUNE SORTIE. SENSOPIA N'ACCORDE AUCUNE GARANTIE, Y COMPRIS, SANS S'Y LIMITER, DES GARANTIES QUANT À LA QUALITÉ ET À LA PRÉCISION DES DIMENSIONS.

0 1 2 3m
1:74

Page 1/9

SURFACE TOTALE : 124.19 m² • SURFACE HABITABLE : 100.85 m² • ÉTAGES : 2 • PIÈCES : 10

ENVOYÉ PAR Antoine Marlair
antoine@pierremarlair.be

▼ Balcon 7e étage

LARGEUR : 8.93 m • LONGUEUR : 14.16 m
SURFACE : 20.81 m² • PÉRIMÈTRE : 46.14 m

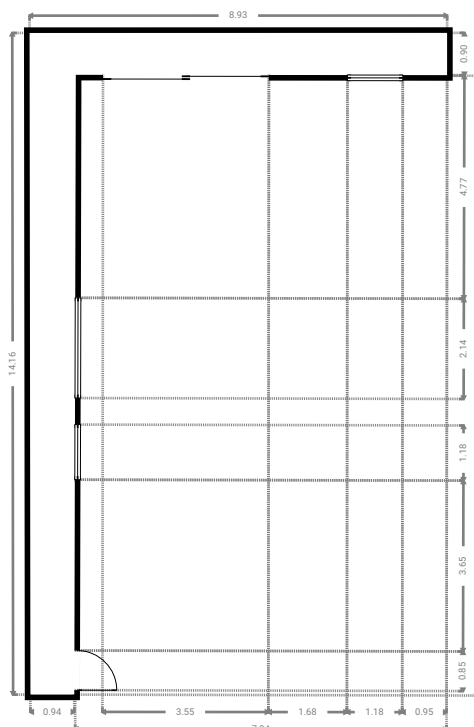

▼ Chambre 7e étage

LARGEUR : 3.76 m • LONGUEUR : 3.97 m
SURFACE : 14.92 m² • PÉRIMÈTRE : 15.46 m

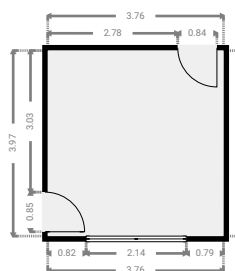
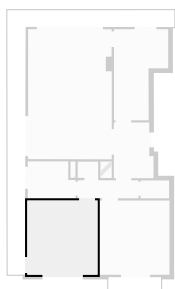

CE PLAN EST FOURNI EN L'ETAT SANS GARANTIE D'AUCUNE SORTIE. SENSOPIA N'ACCORDE AUCUNE GARANTIE, Y COMPRIS, SANS S'Y LIMITER, DES GARANTIES QUANT À LA QUALITE ET À LA PRÉCISION DES DIMENSIONS.

0 2 4 6m
1:162
Page 2/9

SURFACE TOTALE : 124.19 m² • SURFACE HABITABLE : 100.85 m² • ÉTAGES : 2 • PIÈCES : 10

▼ Chambre 7e étage

LARGEUR : 3.74 m • LONGUEUR : 3.97 m
SURFACE : 14.84 m² • PÉRIMÈTRE : 15.42 m

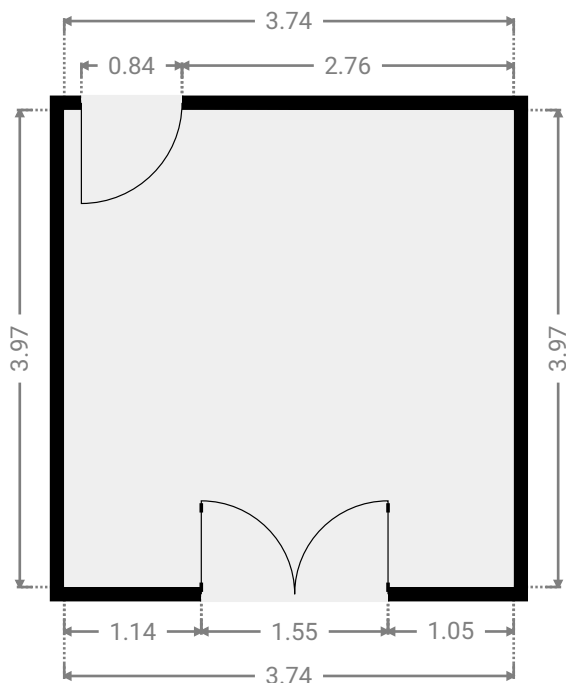
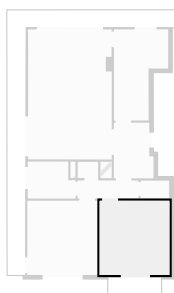

▼ Balcon 7e étage

LARGEUR : 2.82 m • LONGUEUR : 0.90 m
SURFACE : 2.54 m² • PÉRIMÈTRE : 7.44 m

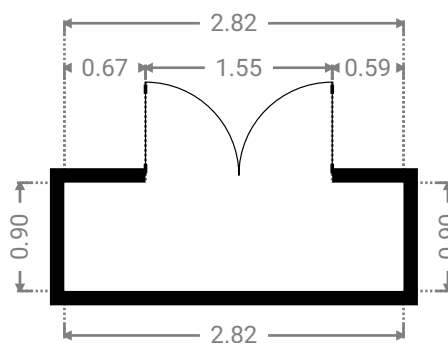

CE PLAN EST FOURNI EN L'ÉTAT SANS GARANTIE D'AUCUNE SORTIE. SENSOPIA N'ACCORDE AUCUNE GARANTIE, Y COMPRIS, SANS S'Y LIMITER, DES GARANTIES QUANT À LA QUALITÉ ET À LA PRÉCISION DES DIMENSIONS.

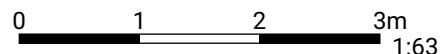

1:63
Page 3/9

SURFACE TOTALE : 124.19 m² • SURFACE HABITABLE : 100.85 m² • ÉTAGES : 2 • PIÈCES : 10

▼ Cuisine 7e étage

LARGEUR : 2.91 m • LONGUEUR : 4.87 m
SURFACE : 11.21 m² • PÉRIMÈTRE : 15.55 m

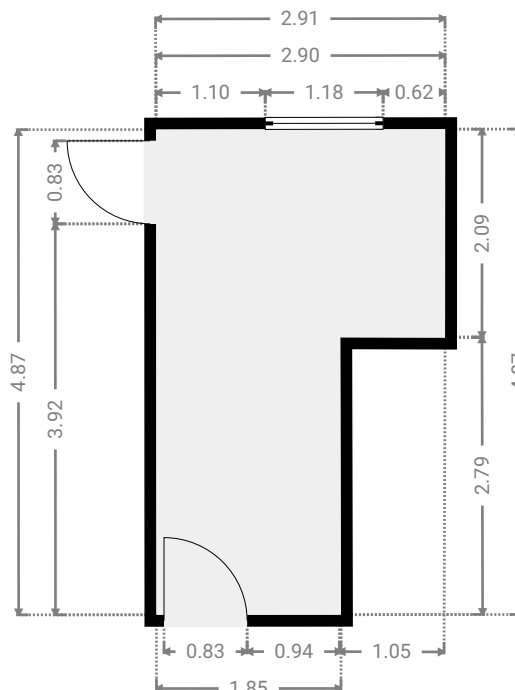
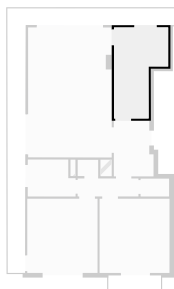

▼ Hall 7e étage

LARGEUR : 2.12 m • LONGUEUR : 2.98 m
SURFACE : 5.91 m² • PÉRIMÈTRE : 10.20 m

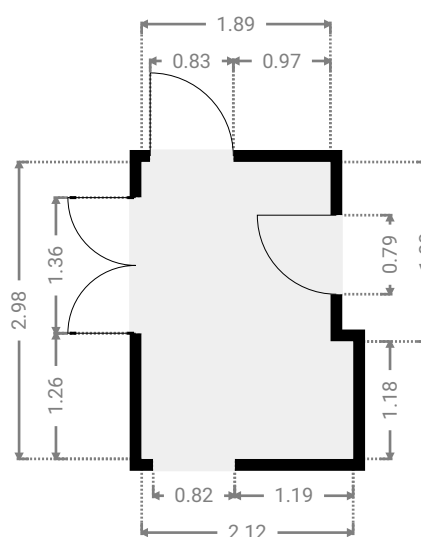
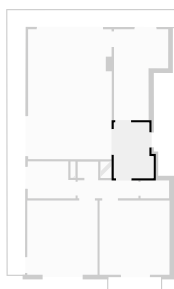

CE PLAN EST FOURNI EN L'ÉTAT SANS GARANTIE D'AUCUNE SORTIE. SENSOPIA N'ACCORDE AUCUNE GARANTIE, Y COMPRIS, SANS S'Y LIMITER, DES GARANTIES QUANT À LA QUALITÉ ET À LA PRÉCISION DES DIMENSIONS.

0 1 2 3m
1:76

Page 4/9

SURFACE TOTALE : 124.19 m² • SURFACE HABITABLE : 100.85 m² • ÉTAGES : 2 • PIÈCES : 10

ENVOYÉ PAR Antoine Marlair
antoine@pierremarlair.be

▼ Hall 7e étage

LARGEUR : 3.25 m • LONGUEUR : 0.96 m
SURFACE : 3.12 m² • PÉRIMÈTRE : 8.43 m

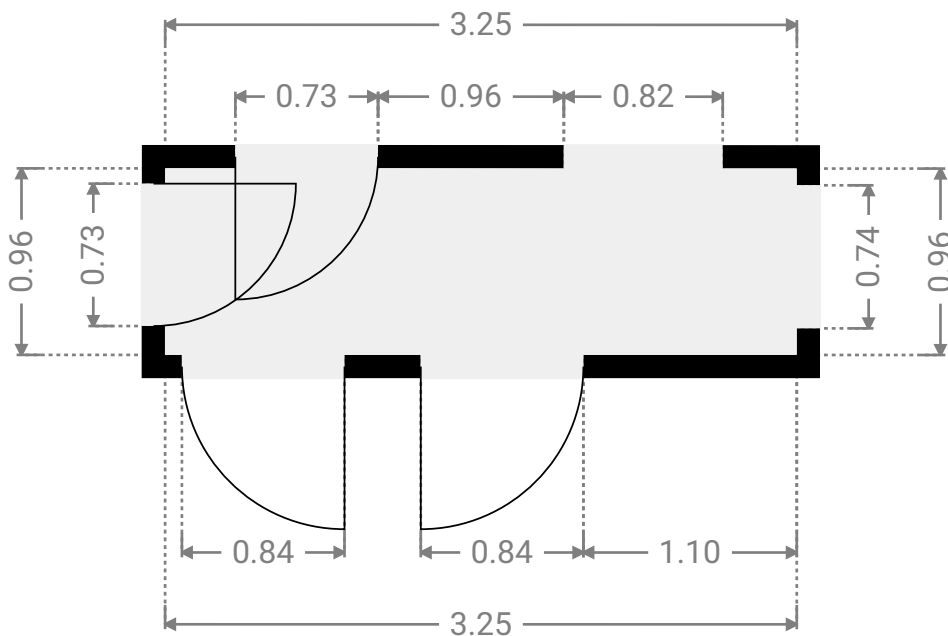
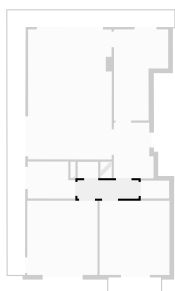

▼ Rang. 7e étage

LARGEUR : 1.53 m • LONGUEUR : 0.95 m
SURFACE : 1.46 m² • PÉRIMÈTRE : 4.96 m

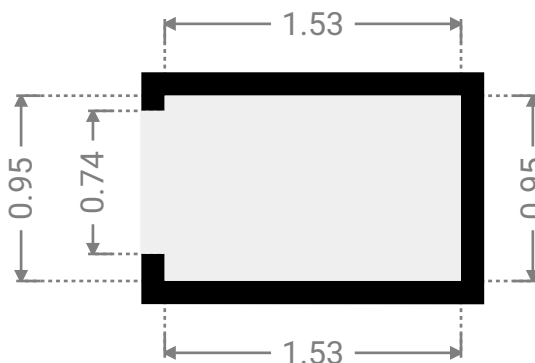
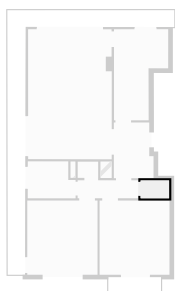

CE PLAN EST FOURNI EN L'ÉTAT SANS GARANTIE D'AUCUNE SORTIE. SENSOPIA N'ACCORDE AUCUNE GARANTIE, Y COMPRIS, SANS S'Y LIMITER, DES GARANTIES QUANT À LA QUALITÉ ET À LA PRÉCISION DES DIMENSIONS.

0.0 0.5 1.0 1.5m
1:39

Page 5/9

SURFACE TOTALE : 124.19 m² • SURFACE HABITABLE : 100.85 m² • ÉTAGES : 2 • PIÈCES : 10

ENVOYÉ PAR Antoine Marlair
antoine@pierremarlair.be

▼ SDD 7e étage

LARGEUR : 2.56 m • LONGUEUR : 1.98 m
SURFACE : 4.67 m² • PÉRIMÈTRE : 9.07 m

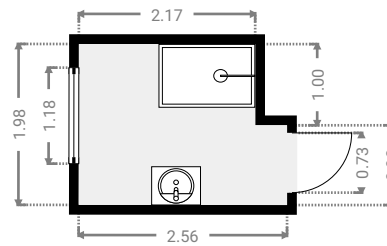
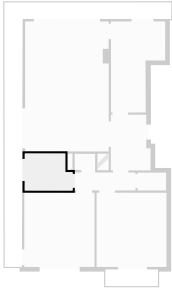

▼ Salon 7e étage

LARGEUR : 4.48 m • LONGUEUR : 6.96 m
SURFACE : 30.84 m² • PÉRIMÈTRE : 23.47 m

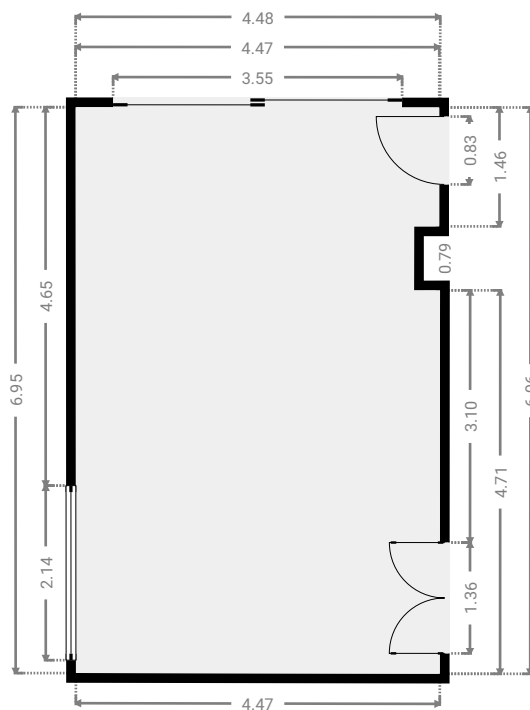
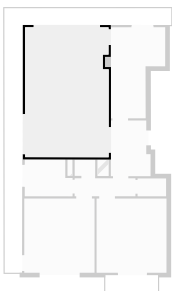

CE PLAN EST FOURNI EN L'ÉTAT SANS GARANTIE D'AUCUNE SORTIE. SENSOPIA N'ACCORDE AUCUNE GARANTIE, Y COMPRIS, SANS S'Y LIMITER, DES GARANTIES QUANT À LA QUALITÉ ET À LA PRÉCISION DES DIMENSIONS.

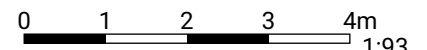

1:93
Page 6/9

SURFACE TOTALE : 124.19 m² • SURFACE HABITABLE : 100.85 m² • ÉTAGES : 2 • PIÈCES : 10

▼ WC 7e étage

LARGEUR : 1.10 m • LONGUEUR : 0.87 m
SURFACE : 0.95 m² • PÉRIMÈTRE : 3.93 m

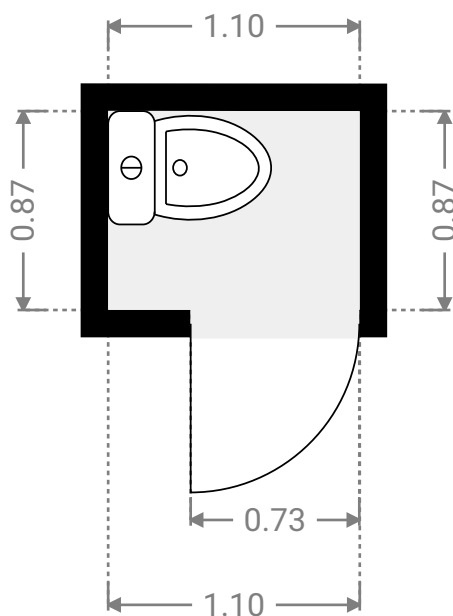
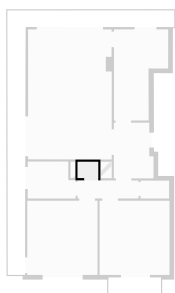

SURFACE TOTALE : 124.19 m² • SURFACE HABITABLE : 100.85 m² • ÉTAGES : 2 • PIÈCES : 10

▼ 9e étage

SURFACE TOTALE : 12.98 m² • SURFACE HABITABLE : 12.98 m² • PIÈCES : 1

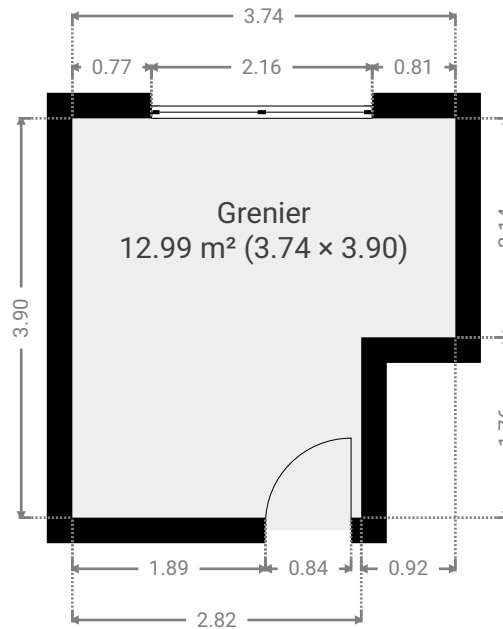

CE PLAN EST FOURNI EN L'ÉTAT SANS GARANTIE D'AUCUNE SORTE. SENSOPIA N'ACCORDE AUCUNE GARANTIE, Y COMPRIS, SANS S'Y LIMITER, DES GARANTIES QUANT À LA QUALITÉ ET À LA PRÉCISION DES DIMENSIONS.

0 1 2 3m
1:74

Page 8/9

SURFACE TOTALE : 124.19 m² • SURFACE HABITABLE : 100.85 m² • ÉTAGES : 2 • PIÈCES : 10

▼ Grenier 9e étage

LARGEUR : 3.74 m • LONGUEUR : 3.90 m
SURFACE : 12.99 m² • PÉRIMÈTRE : 15.29 m

