

SURFACE TOTALE : 632.56 m<sup>2</sup> • SURFACE HABITABLE : 488.00 m<sup>2</sup> • ÉTAGES : 3 • PIÈCES : 46

## ▼ Rez-de-chaussée

SURFACE TOTALE : 281.89 m<sup>2</sup> • SURFACE HABITABLE : 184.21 m<sup>2</sup> • PIÈCES : 18



CE PLAN EST FOURNI EN L'ETAT SANS GARANTIE D'AUCUNE SORTE. SENSOPIA N'ACCORDE AUCUNE GARANTIE, Y COMPRIS, SANS S'Y LIMITER, DES GARANTIES QUANT À LA QUALITE ET À LA PRÉCISION DES DIMENSIONS.

0 1 2 3 4m

1:102

Page 1/30

SURFACE TOTALE : 632.56 m<sup>2</sup> • SURFACE HABITABLE : 488.00 m<sup>2</sup> • ÉTAGES : 3 • PIÈCES : 46

## ▼ Chambre Rez-de-chaussée

LARGEUR : 5.34 m • LONGUEUR : 4.41 m  
SURFACE : 22.50 m<sup>2</sup> • PÉRIMÈTRE : 19.49 m

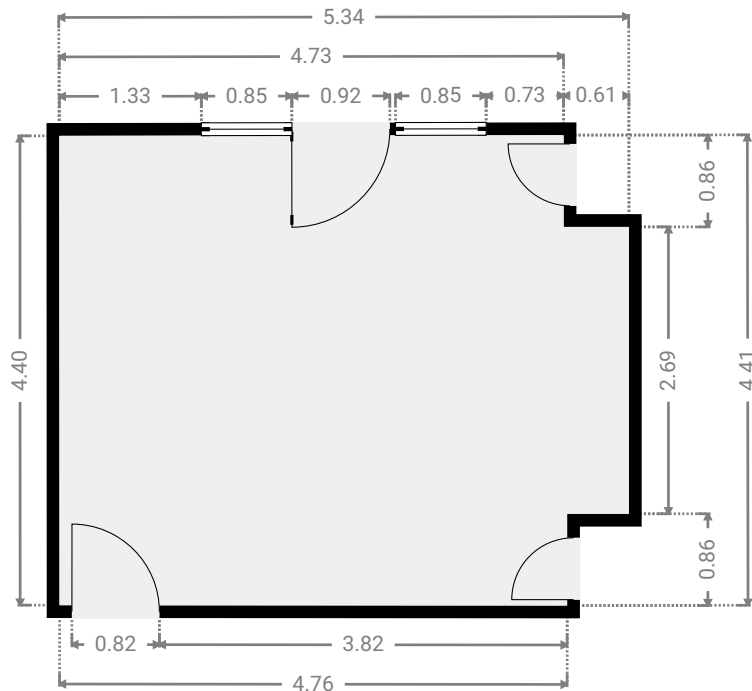
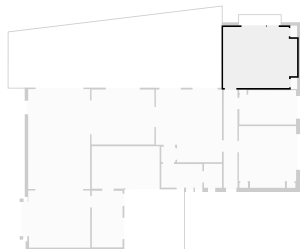

## ▼ Balcon Rez-de-chaussée

LARGEUR : 3.02 m • LONGUEUR : 0.75 m  
SURFACE : 2.27 m<sup>2</sup> • PÉRIMÈTRE : 7.54 m

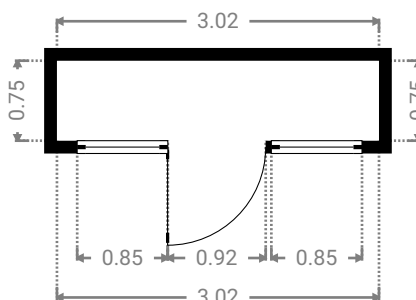
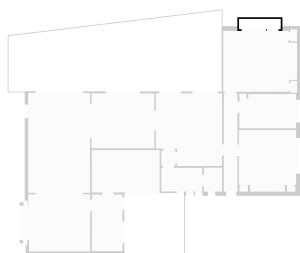

CE PLAN EST FOURNI EN L'ÉTAT SANS GARANTIE D'AUCUNE SORTIE. SENSOPIA N'ACCORDE AUCUNE GARANTIE, Y COMPRIS, SANS S'Y LIMITER, DES GARANTIES QUANT À LA QUALITÉ ET À LA PRÉCISION DES DIMENSIONS.

0 1 2 3m  
1:71

Page 2/30

## ▼ Placard Rez-de-chaussée

LARGEUR : 0.49 m • LONGUEUR : 0.87 m  
SURFACE : 0.43 m<sup>2</sup> • PÉRIMÈTRE : 2.72 m

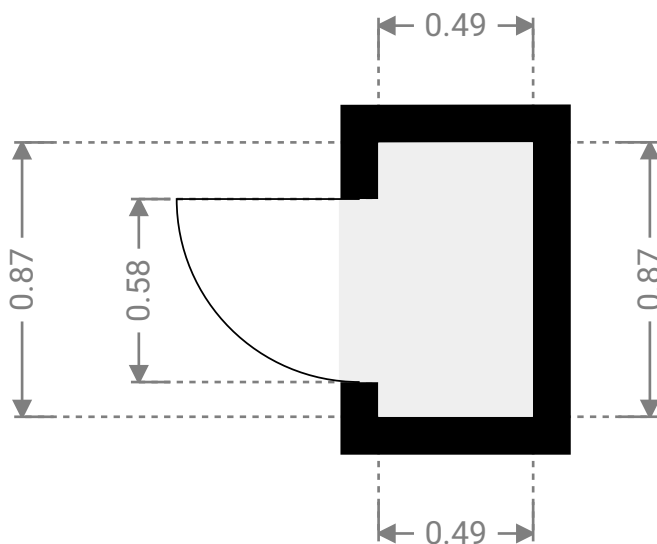
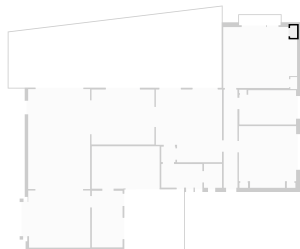

## ▼ Placard Rez-de-chaussée

LARGEUR : 0.49 m • LONGUEUR : 0.87 m  
SURFACE : 0.43 m<sup>2</sup> • PÉRIMÈTRE : 2.72 m

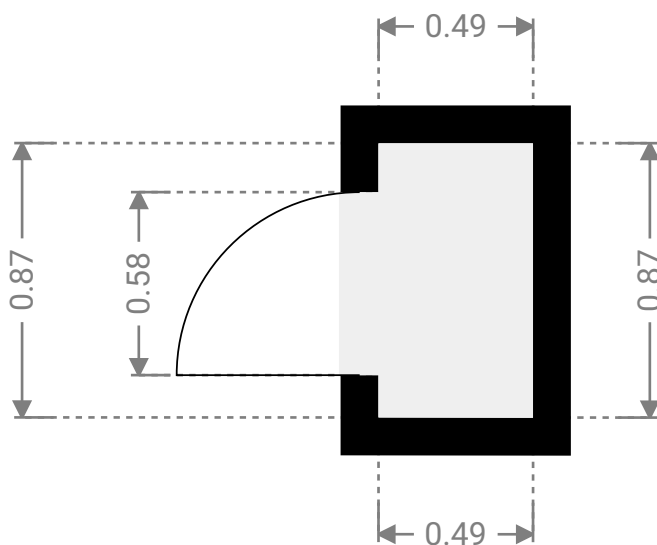
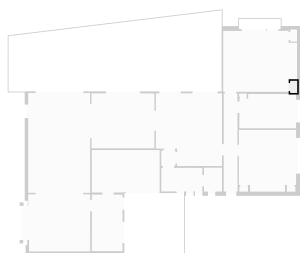

## ▼ Chambre Rez-de-chaussée

LARGEUR : 4.14 m • LONGUEUR : 4.46 m  
SURFACE : 17.71 m<sup>2</sup> • PÉRIMÈTRE : 17.21 m

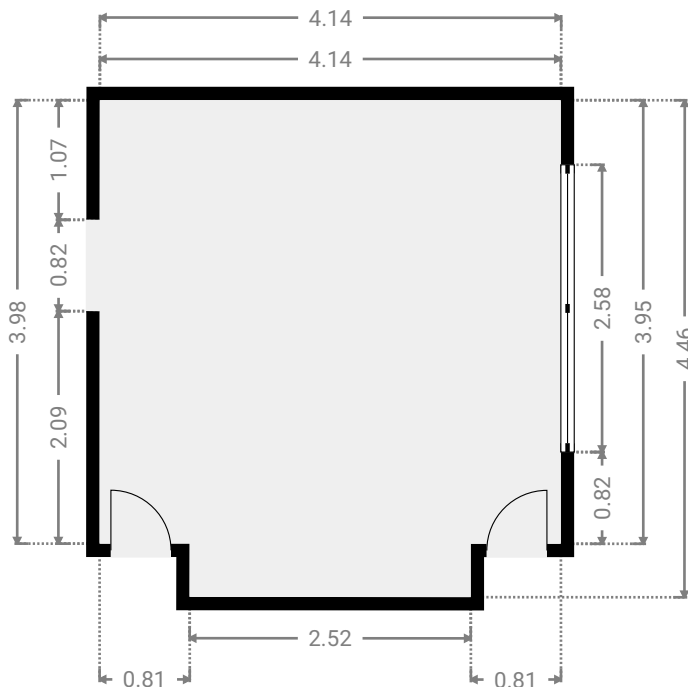
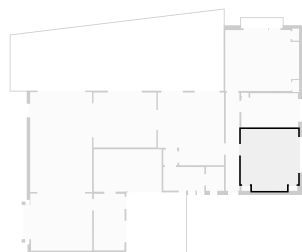

## ▼ Placard Rez-de-chaussée

LARGEUR : 0.62 m • LONGUEUR : 0.36 m  
SURFACE : 0.22 m<sup>2</sup> • PÉRIMÈTRE : 1.96 m

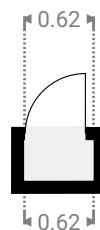
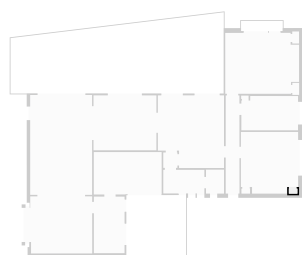

SURFACE TOTALE : 632.56 m<sup>2</sup> • SURFACE HABITABLE : 488.00 m<sup>2</sup> • ÉTAGES : 3 • PIÈCES : 46

## ▼ Placard Rez-de-chaussée

LARGEUR : 0.62 m • LONGUEUR : 0.36 m  
SURFACE : 0.22 m<sup>2</sup> • PÉRIMÈTRE : 1.96 m

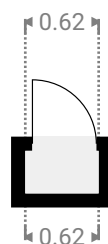
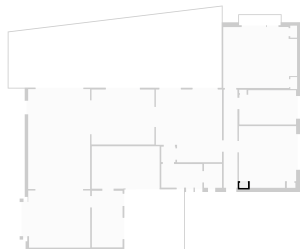

## ▼ Cuisine Rez-de-chaussée

LARGEUR : 2.22 m • LONGUEUR : 4.09 m  
SURFACE : 9.08 m<sup>2</sup> • PÉRIMÈTRE : 12.62 m

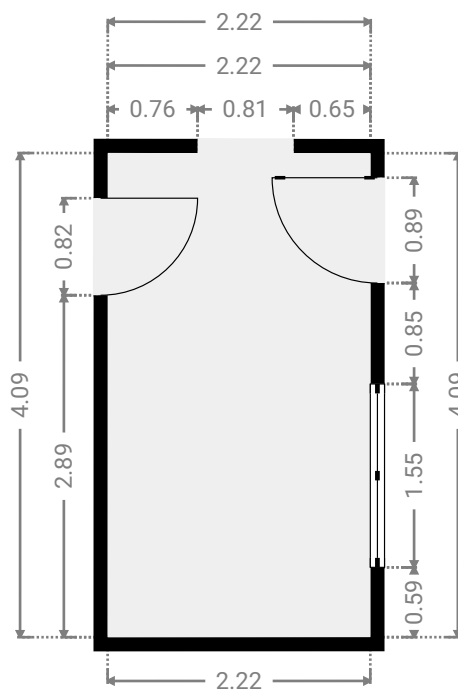
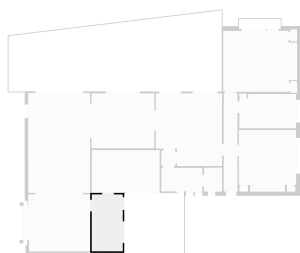

CE PLAN EST FOURNI EN L'ÉTAT SANS GARANTIE D'AUCUNE SORTIE. SENSOPIA N'ACCORDE AUCUNE GARANTIE, Y COMPRIS, SANS S'Y LIMITER, DES GARANTIES QUANT À LA QUALITÉ ET À LA PRÉCISION DES DIMENSIONS.

0 1 2 3m

1:64  
Page 5/30

## ▼ Hall Rez-de-chaussée

LARGEUR : 4.79 m • LONGUEUR : 5.26 m  
SURFACE : 23.25 m<sup>2</sup> • PÉRIMÈTRE : 20.10 m

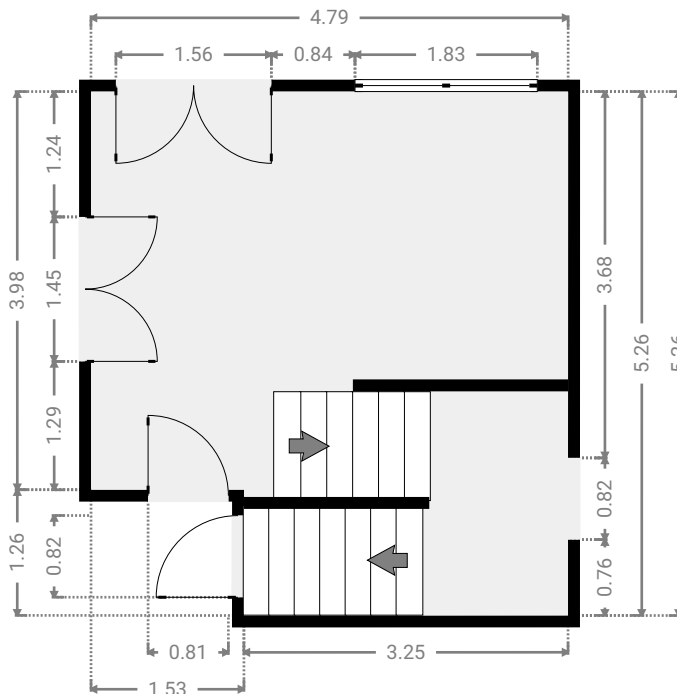
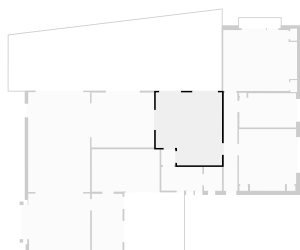

## ▼ Hall Rez-de-chaussée

LARGEUR : 1.02 m • LONGUEUR : 1.11 m  
SURFACE : 1.13 m<sup>2</sup> • PÉRIMÈTRE : 4.26 m

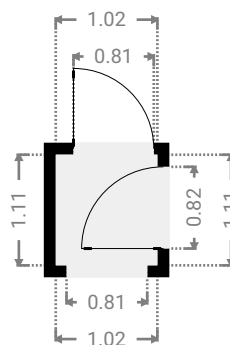
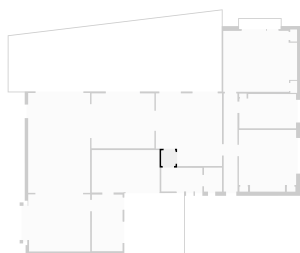

## ▼ Hall Rez-de-chaussée

LARGEUR : 2.97 m • LONGUEUR : 1.71 m  
SURFACE : 5.06 m<sup>2</sup> • PÉRIMÈTRE : 9.35 m

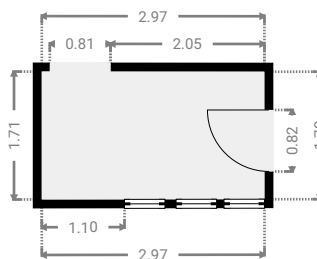
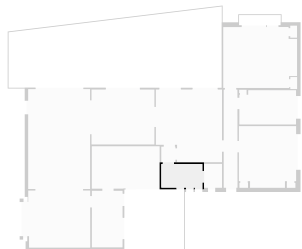

## ▼ Hall Rez-de-chaussée

LARGEUR : 1.00 m • LONGUEUR : 7.10 m  
SURFACE : 7.06 m<sup>2</sup> • PÉRIMÈTRE : 16.19 m

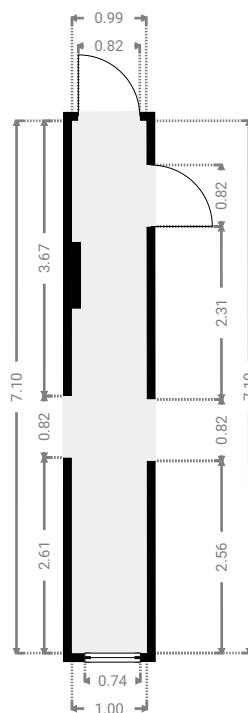
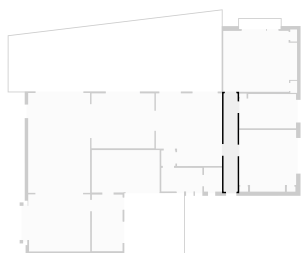

CE PLAN EST FOURNI EN L'ÉTAT SANS GARANTIE D'AUCUNE SORTIE. SENSOPIA N'ACCORDE AUCUNE GARANTIE, Y COMPRIS, SANS S'Y LIMITER, DES GARANTIES QUANT À LA QUALITÉ ET À LA PRÉCISION DES DIMENSIONS.

0 1 2 3 4m  
1:101

Page 7/30

## ▼ Salle de bains Rez-de-chaussée

LARGEUR : 4.10 m • LONGUEUR : 2.48 m  
SURFACE : 9.96 m<sup>2</sup> • PÉRIMÈTRE : 13.16 m

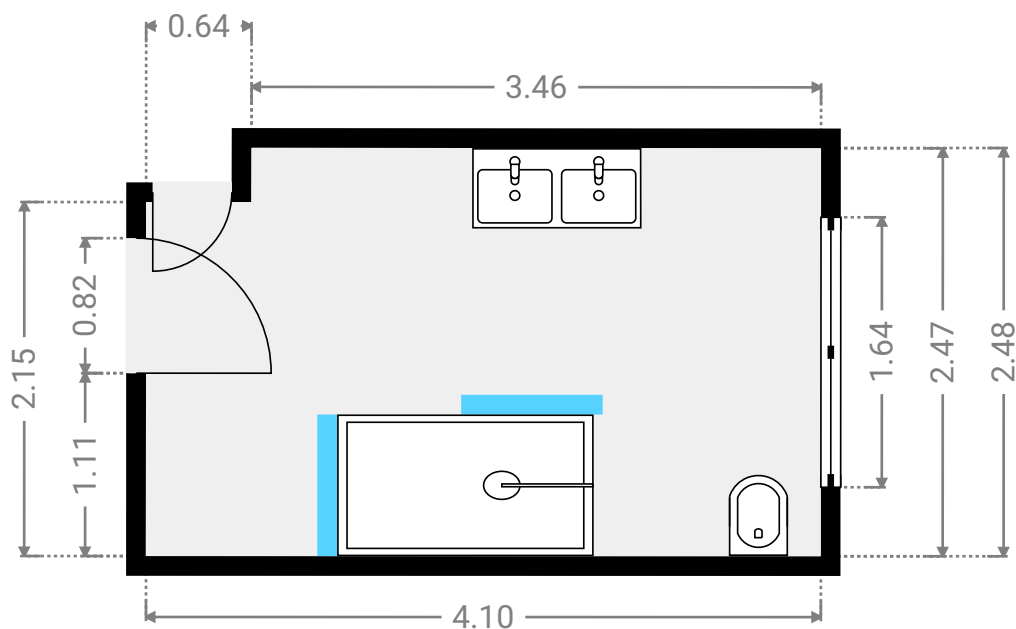
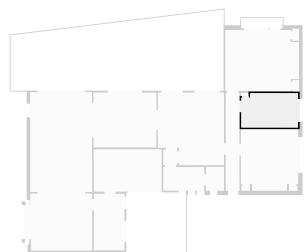

## ▼ Placard Rez-de-chaussée

LARGEUR : 0.54 m • LONGUEUR : 0.24 m  
SURFACE : 0.13 m<sup>2</sup> • PÉRIMÈTRE : 1.55 m

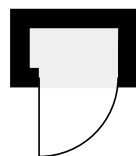
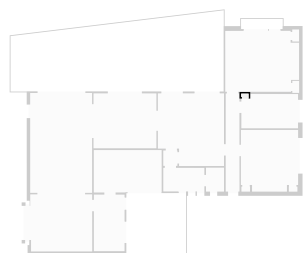



## ▼ Salle à manger Rez-de-chaussée

LARGEUR : 4.48 m • LONGUEUR : 7.23 m  
SURFACE : 32.39 m<sup>2</sup> • PÉRIMÈTRE : 23.42 m

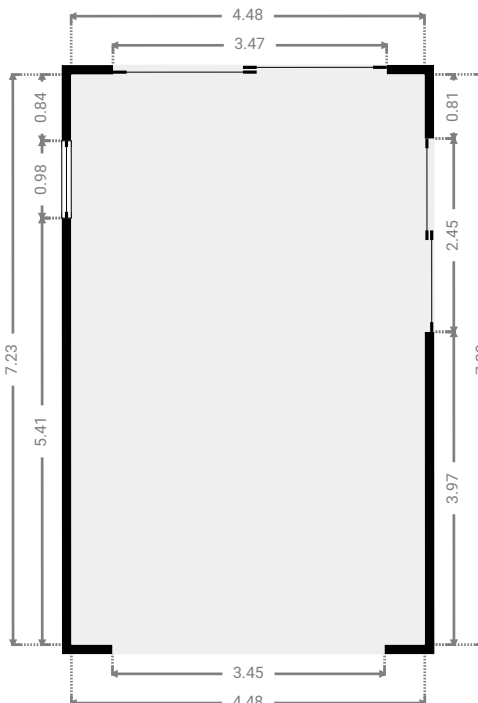
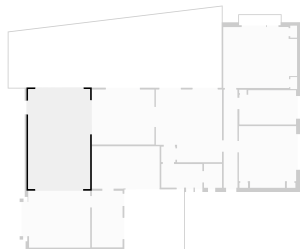

## ▼ Salle à manger Rez-de-chaussée

LARGEUR : 4.91 m • LONGUEUR : 3.07 m  
SURFACE : 15.05 m<sup>2</sup> • PÉRIMÈTRE : 15.95 m

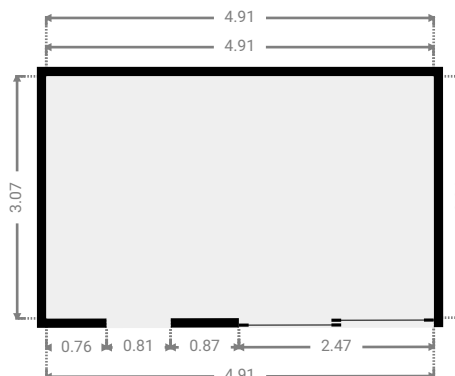
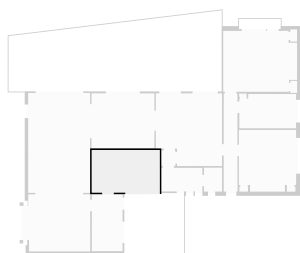

## ▼ Salon Rez-de-chaussée

LARGEUR : 4.55 m • LONGUEUR : 3.97 m  
SURFACE : 18.07 m<sup>2</sup> • PÉRIMÈTRE : 17.04 m

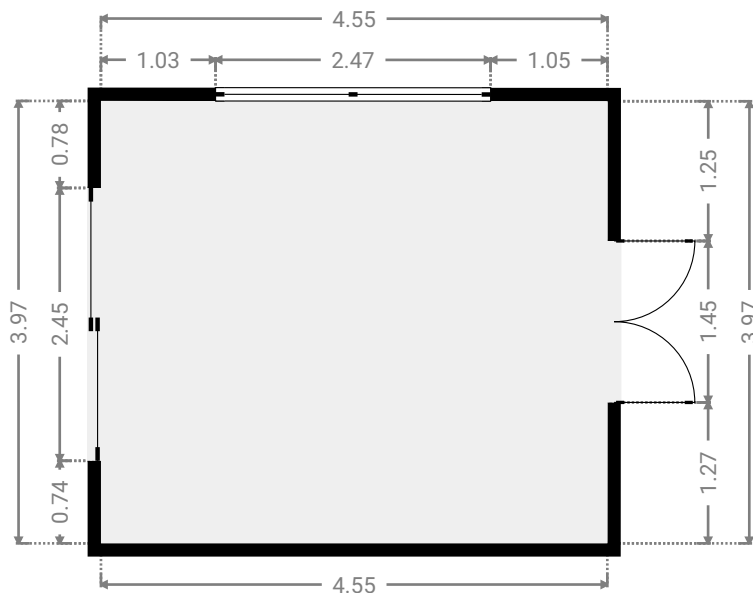
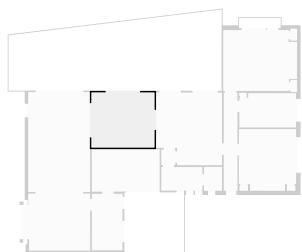

## ▼ Salon Rez-de-chaussée

LARGEUR : 4.86 m • LONGUEUR : 4.13 m  
SURFACE : 19.98 m<sup>2</sup> • PÉRIMÈTRE : 17.97 m

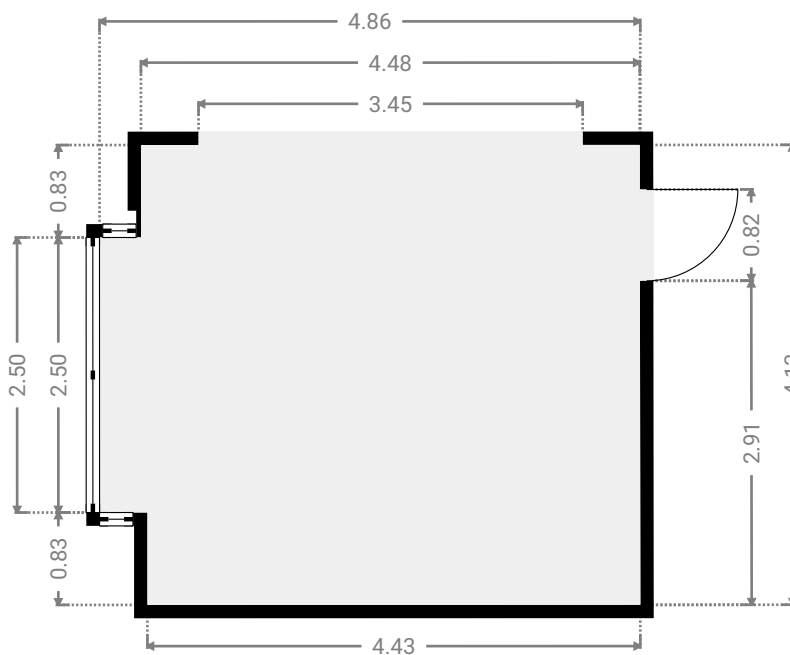
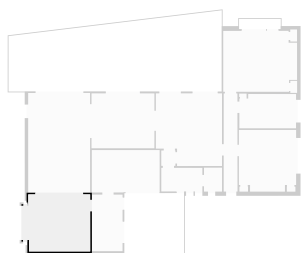

SURFACE TOTALE : 632.56 m<sup>2</sup> • SURFACE HABITABLE : 488.00 m<sup>2</sup> • ÉTAGES : 3 • PIÈCES : 46

ENVOYÉ PAR Antoine Marlair  
antoine@pierremarlair.be

## ▼ Terrasse Rez-de-chaussée

LARGEUR : 15.44 m • LONGUEUR : 5.89 m  
SURFACE : 76.44 m<sup>2</sup> • PÉRIMÈTRE : 40.89 m

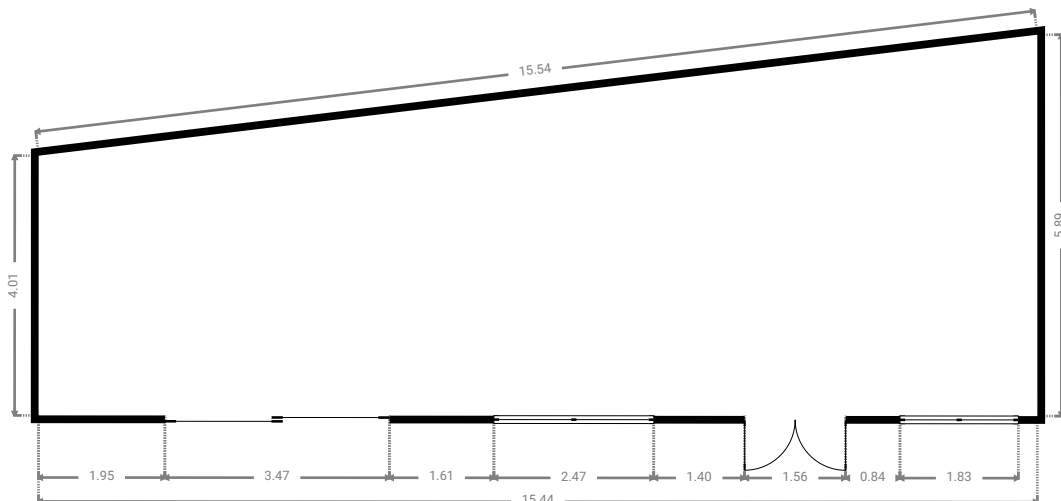
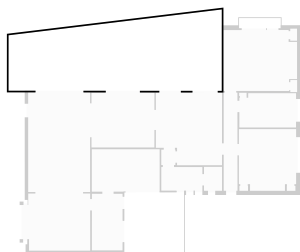

## ▼ Terrasse couverte Rez-de-chaussée

LARGEUR : 4.34 m • LONGUEUR : 4.40 m  
SURFACE : 19.01 m<sup>2</sup> • PÉRIMÈTRE : 17.44 m

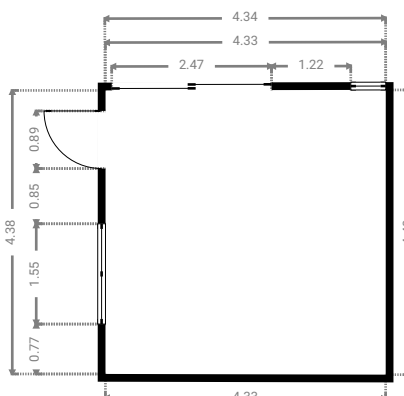
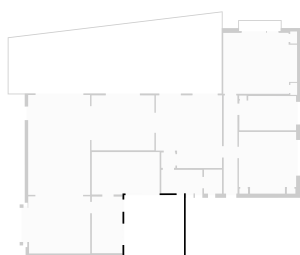

CE PLAN EST FOURNI EN L'ÉTAT SANS GARANTIE D'AUCUNE SORTIE. SENSOPIA N'ACCORDE AUCUNE GARANTIE, Y COMPRIS, SANS S'Y LIMITER, DES GARANTIES QUANT À LA QUALITÉ ET À LA PRÉCISION DES DIMENSIONS.

0 1 2 3 4 5m  
1:117  
Page 11/30

## ▼ WC

Rez-de-chaussée

LARGEUR : 1.30 m • LONGUEUR : 1.73 m  
SURFACE : 2.26 m<sup>2</sup> • PÉRIMÈTRE : 6.07 m

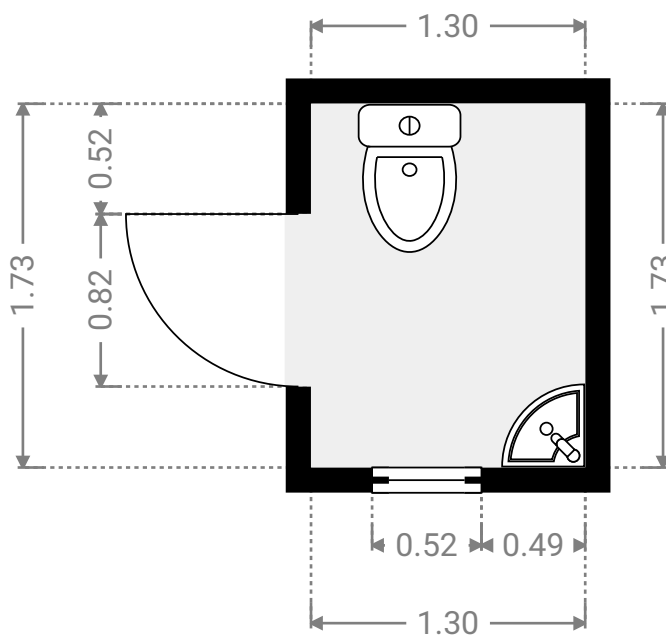
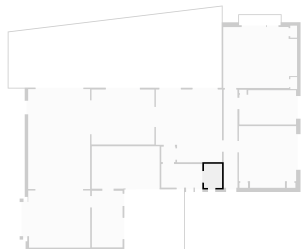



## ▼ Autre 1er étage

LARGEUR : 2.17 m • LONGUEUR : 1.51 m  
SURFACE : 2.54 m<sup>2</sup> • PÉRIMÈTRE : 7.36 m

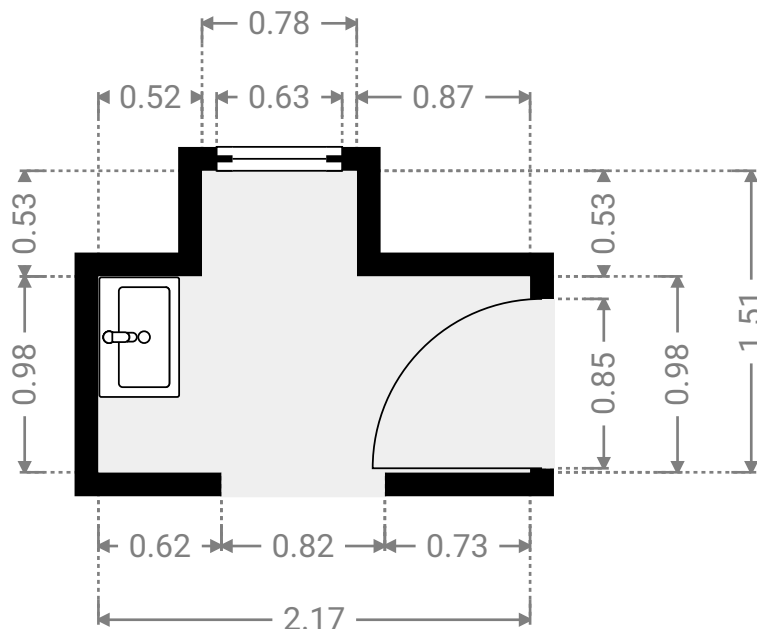
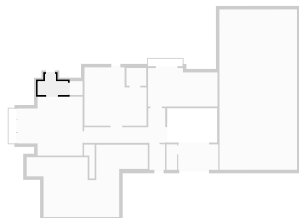

## ▼ Placard 1er étage

LARGEUR : 0.92 m • LONGUEUR : 0.99 m  
SURFACE : 0.91 m<sup>2</sup> • PÉRIMÈTRE : 3.82 m

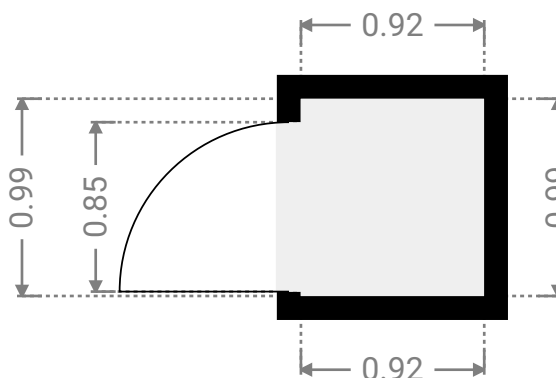
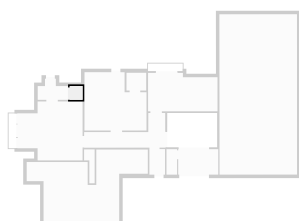

## ▼ Autre 1er étage

LARGEUR : 2.87 m • LONGUEUR : 1.82 m  
SURFACE : 5.22 m<sup>2</sup> • PÉRIMÈTRE : 9.38 m

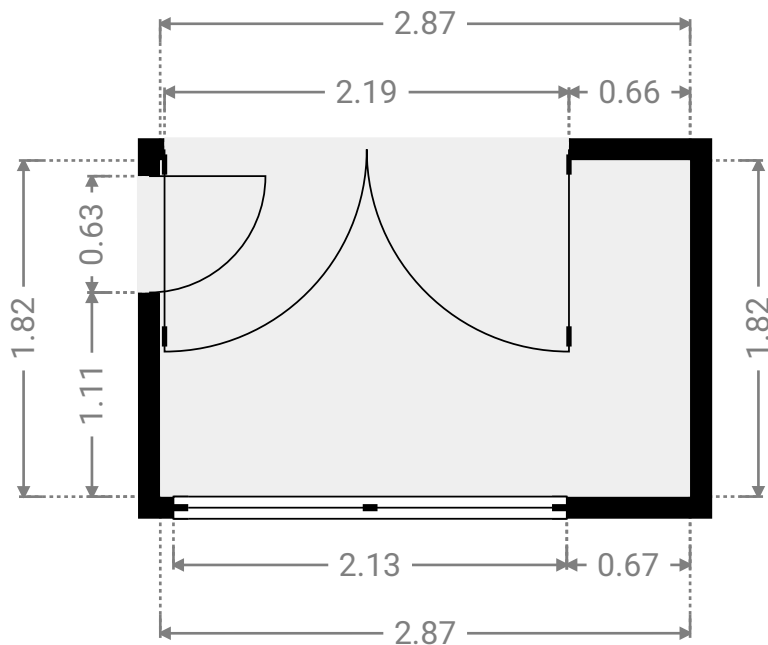
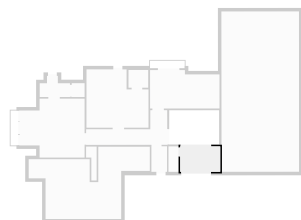

## ▼ Placard 1er étage

LARGEUR : 0.76 m • LONGUEUR : 1.82 m  
SURFACE : 1.38 m<sup>2</sup> • PÉRIMÈTRE : 5.16 m

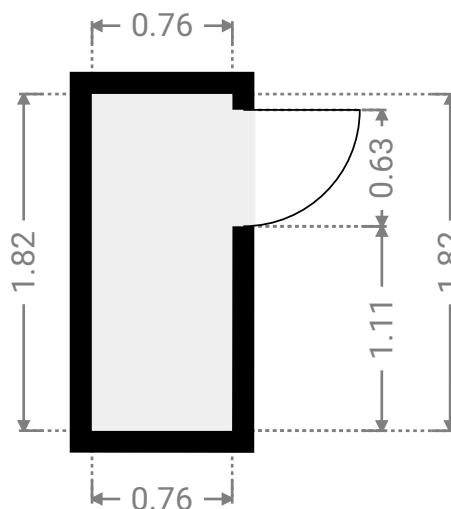
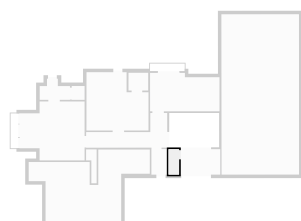

SURFACE TOTALE : 632.56 m<sup>2</sup> • SURFACE HABITABLE : 488.00 m<sup>2</sup> • ÉTAGES : 3 • PIÈCES : 46

ENVOYÉ PAR Antoine Marlair  
antoine@pierremarlair.be

## ▼ Autre 1er étage

LARGEUR : 0.76 m • LONGUEUR : 2.43 m  
SURFACE : 1.21 m<sup>2</sup> • PÉRIMÈTRE : 6.36 m

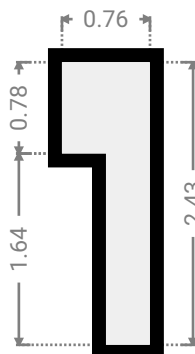
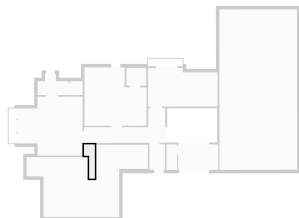

## ▼ Chambre 1er étage

LARGEUR : 4.64 m • LONGUEUR : 4.22 m  
SURFACE : 17.13 m<sup>2</sup> • PÉRIMÈTRE : 17.71 m

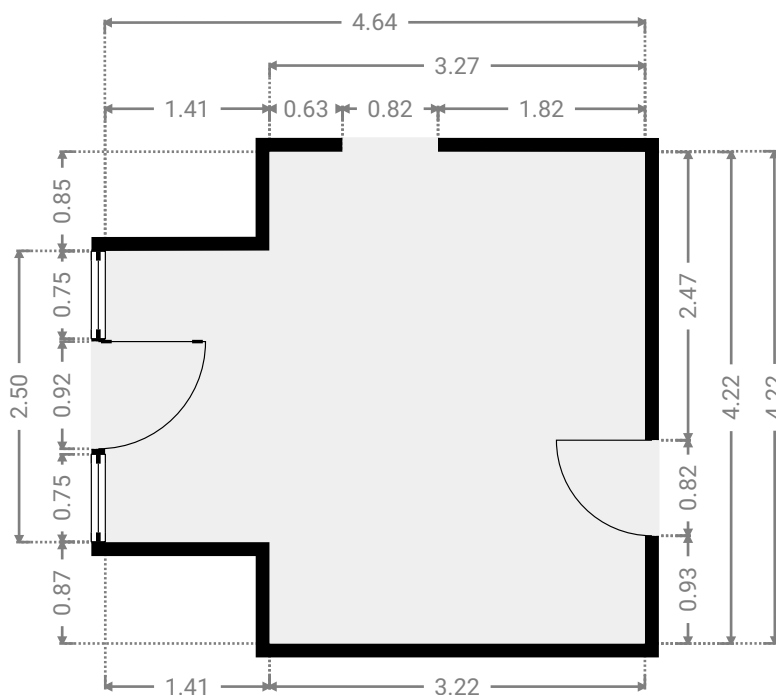
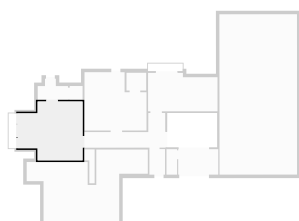

CE PLAN EST FOURNI EN L'ÉTAT SANS GARANTIE D'AUCUNE SORTIE. SENSOPIA N'ACCORDE AUCUNE GARANTIE, Y COMPRIS, SANS S'Y LIMITER, DES GARANTIES QUANT À LA QUALITÉ ET À LA PRÉCISION DES DIMENSIONS.

0 1 2 3m 1:65

Page 16/30



SURFACE TOTALE : 632.56 m<sup>2</sup> • SURFACE HABITABLE : 488.00 m<sup>2</sup> • ÉTAGES : 3 • PIÈCES : 46

ENVOYÉ PAR Antoine Marlair  
antoine@pierremarlair.be

## ▼ Balcon 1er étage

LARGEUR : 0.55 m • LONGUEUR : 2.50 m  
SURFACE : 1.37 m<sup>2</sup> • PÉRIMÈTRE : 6.10 m

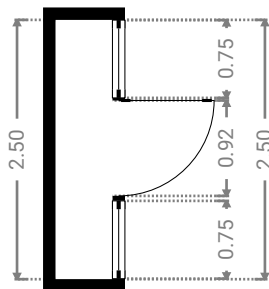
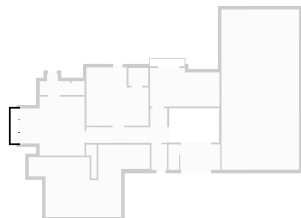

## ▼ Chambre 1er étage

LARGEUR : 8.68 m • LONGUEUR : 5.18 m  
SURFACE : 28.88 m<sup>2</sup> • PÉRIMÈTRE : 31.01 m

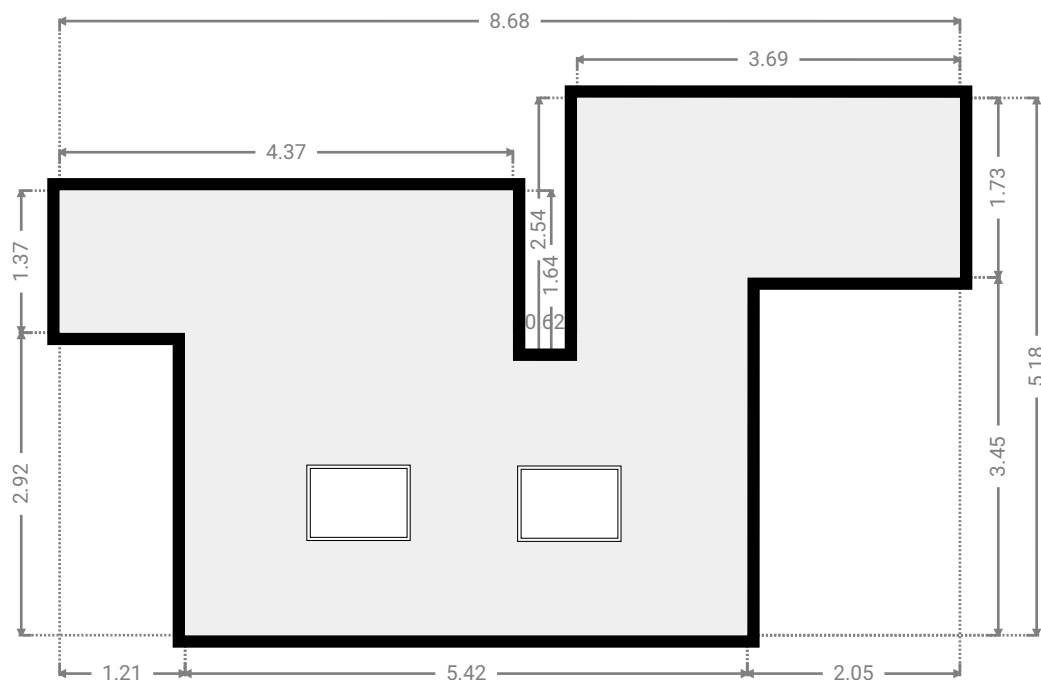
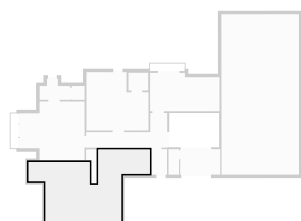

CE PLAN EST FOURNI EN L'ÉTAT SANS GARANTIE D'AUCUNE SORTIE. SENSOPIA N'ACCORDE AUCUNE GARANTIE, Y COMPRIS, SANS S'Y LIMITER, DES GARANTIES QUANT À LA QUALITÉ ET À LA PRÉCISION DES DIMENSIONS.

0 1 2 3m 1:73

Page 17/30

## ▼ Chambre 1er étage

LARGEUR : 4.97 m • LONGUEUR : 2.75 m  
SURFACE : 12.91 m<sup>2</sup> • PÉRIMÈTRE : 15.45 m

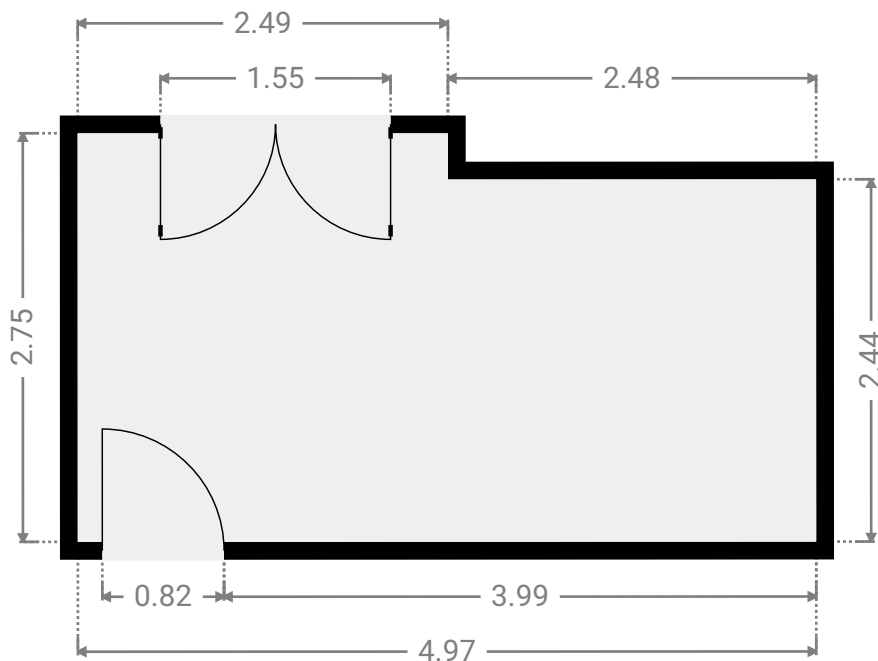
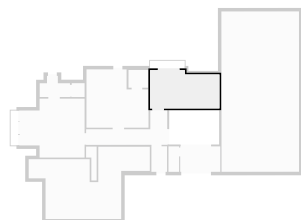

## ▼ Balcon 1er étage

LARGEUR : 2.49 m • LONGUEUR : 0.55 m  
SURFACE : 1.37 m<sup>2</sup> • PÉRIMÈTRE : 6.08 m

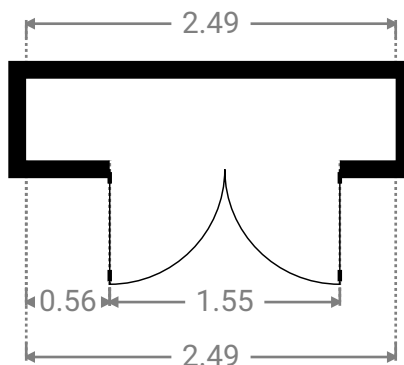
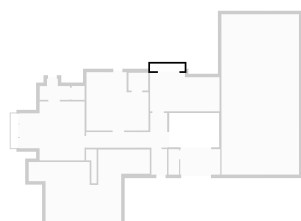

SURFACE TOTALE : 632.56 m<sup>2</sup> • SURFACE HABITABLE : 488.00 m<sup>2</sup> • ÉTAGES : 3 • PIÈCES : 46

ENVOYÉ PAR Antoine Marlair  
antoine@pierremarlair.be

## ▼ Chambre 1er étage

LARGEUR : 4.45 m • LONGUEUR : 4.18 m  
SURFACE : 16.30 m<sup>2</sup> • PÉRIMÈTRE : 17.24 m

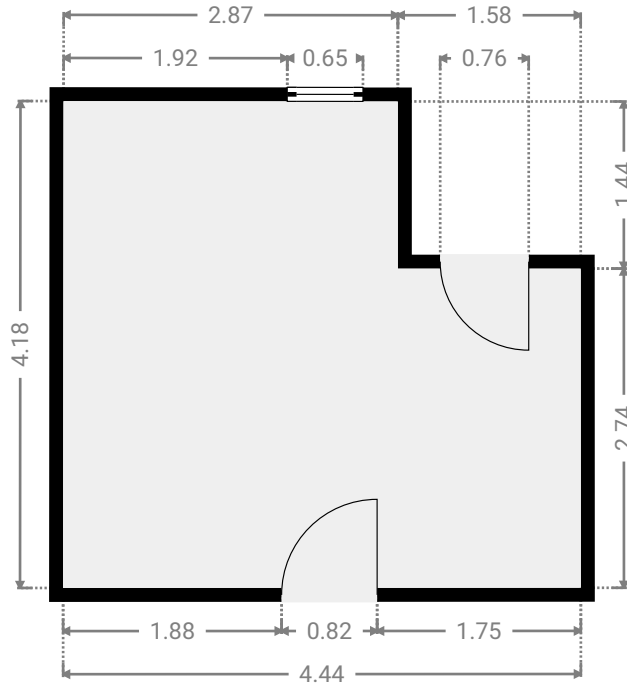
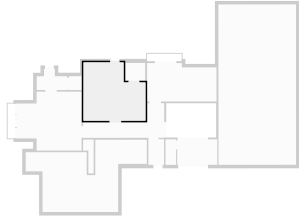

## ▼ Placard 1er étage

LARGEUR : 1.41 m • LONGUEUR : 1.27 m  
SURFACE : 1.79 m<sup>2</sup> • PÉRIMÈTRE : 5.36 m

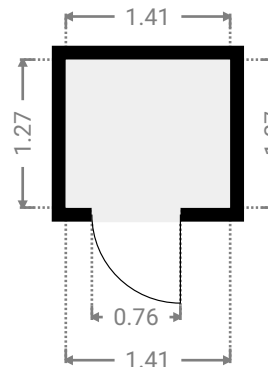
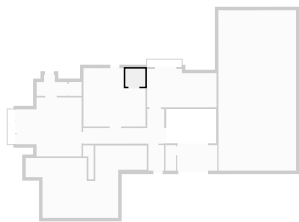

CE PLAN EST FOURNI EN L'ÉTAT SANS GARANTIE D'AUCUNE SORTIE. SENSOPIA N'ACCORDE AUCUNE GARANTIE, Y COMPRIS, SANS S'Y LIMITER, DES GARANTIES QUANT À LA QUALITÉ ET À LA PRÉCISION DES DIMENSIONS.

0 1 2 3m

1:65  
Page 19/30

SURFACE TOTALE : 632.56 m<sup>2</sup> • SURFACE HABITABLE : 488.00 m<sup>2</sup> • ÉTAGES : 3 • PIÈCES : 46

ENVOYÉ PAR Antoine Marlair  
antoine@pierremarlair.be

## ▼ Grenier 1er étage

LARGEUR : 5.56 m • LONGUEUR : 11.49 m  
SURFACE : 63.85 m<sup>2</sup> • PÉRIMÈTRE : 34.09 m

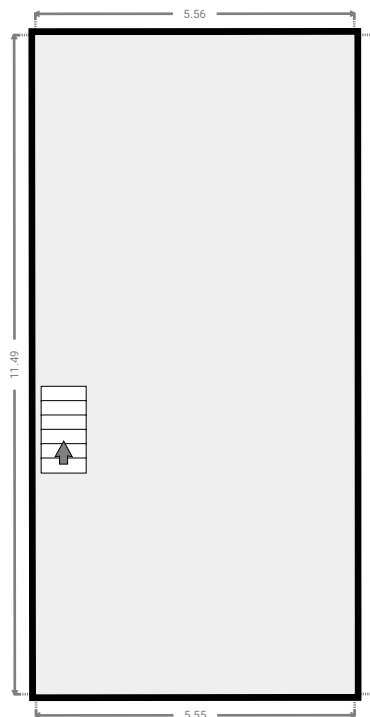
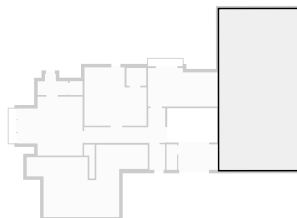

## ▼ Hall 1er étage

LARGEUR : 5.81 m • LONGUEUR : 2.49 m  
SURFACE : 8.14 m<sup>2</sup> • PÉRIMÈTRE : 16.59 m

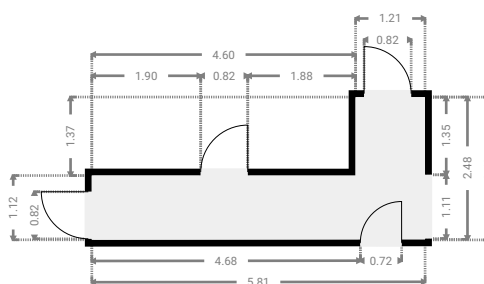
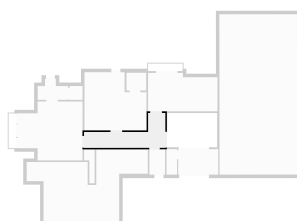

CE PLAN EST FOURNI EN L'ETAT SANS GARANTIE D'AUCUNE SORTE. SENSOPIA N'ACCORDE AUCUNE GARANTIE, Y COMPRIS, SANS S'Y LIMITER, DES GARANTIES QUANT À LA QUALITE ET À LA PRÉCISION DES DIMENSIONS.

0 2 4 6m  
1:132  
Page 20/30

## ▼ Toilettes 1er étage

LARGEUR : 1.12 m • LONGUEUR : 1.83 m  
SURFACE : 2.05 m<sup>2</sup> • PÉRIMÈTRE : 5.90 m

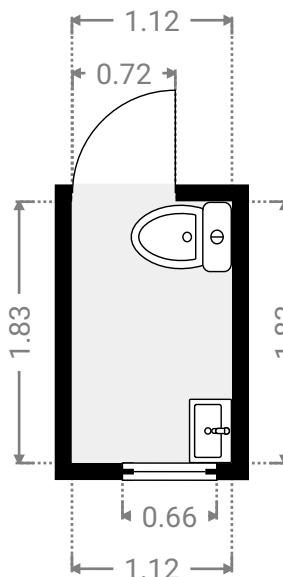
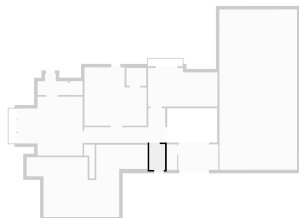

## ▼ Vide 1er étage

LARGEUR : 3.61 m • LONGUEUR : 2.48 m  
SURFACE : 8.93 m<sup>2</sup> • PÉRIMÈTRE : 12.16 m

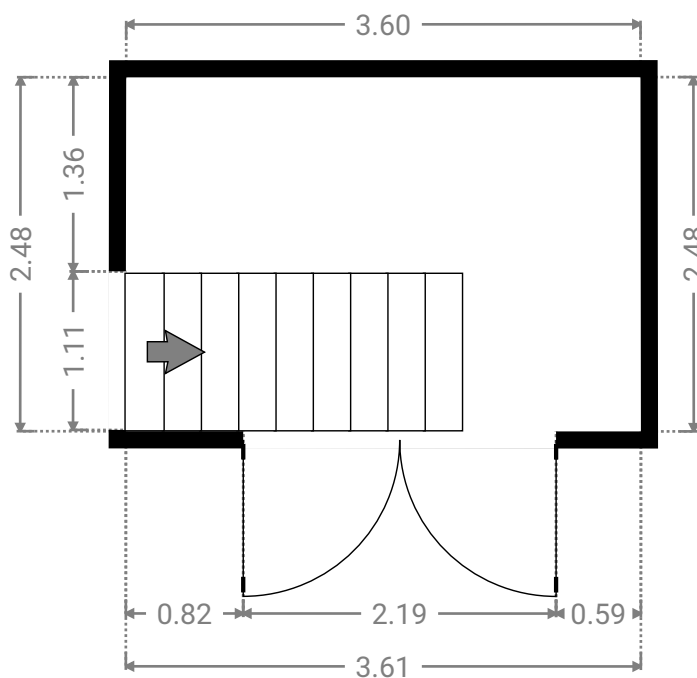
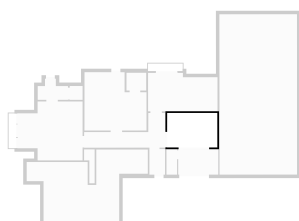

SURFACE TOTALE : 632.56 m<sup>2</sup> • SURFACE HABITABLE : 488.00 m<sup>2</sup> • ÉTAGES : 3 • PIÈCES : 46

## ▼ Sous-sol

SURFACE TOTALE : 176.75 m<sup>2</sup> • SURFACE HABITABLE : 141.54 m<sup>2</sup> • PIÈCES : 15



CE PLAN EST FOURNI EN L'ETAT SANS GARANTIE D'AUCUNE SORTE. SENSOPIA N'ACCORDE AUCUNE GARANTIE, Y COMPRIS, SANS S'Y LIMITER, DES GARANTIES QUANT À LA QUALITE ET À LA PRÉCISION DES DIMENSIONS.

0 1 2 3 4m  
1:102  
Page 22/30

SURFACE TOTALE : 632.56 m<sup>2</sup> • SURFACE HABITABLE : 488.00 m<sup>2</sup> • ÉTAGES : 3 • PIÈCES : 46

## ▼ Buanderie Sous-sol

LARGEUR : 3.95 m • LONGUEUR : 4.17 m  
SURFACE : 16.46 m<sup>2</sup> • PÉRIMÈTRE : 16.23 m

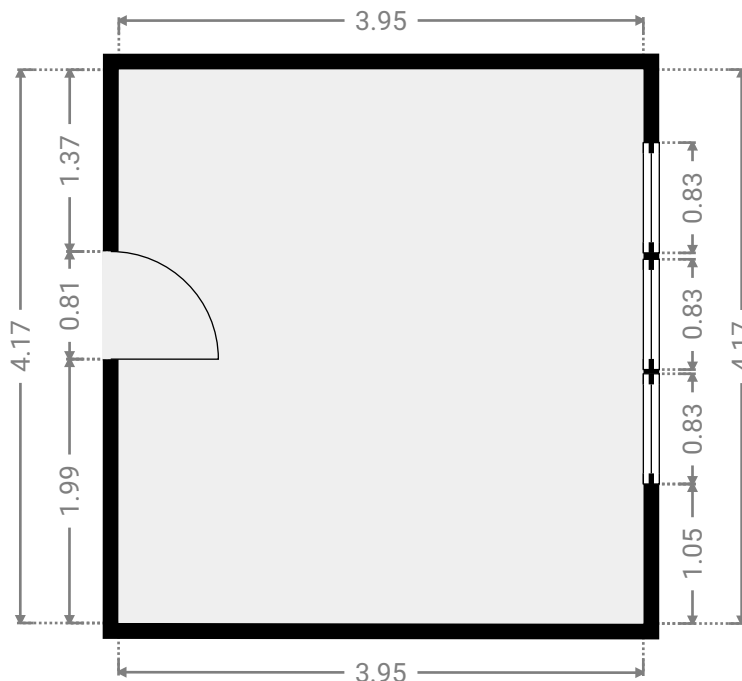
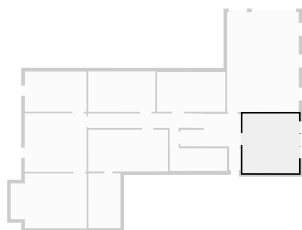

## ▼ Cave Sous-sol

LARGEUR : 4.79 m • LONGUEUR : 2.80 m  
SURFACE : 13.38 m<sup>2</sup> • PÉRIMÈTRE : 15.17 m

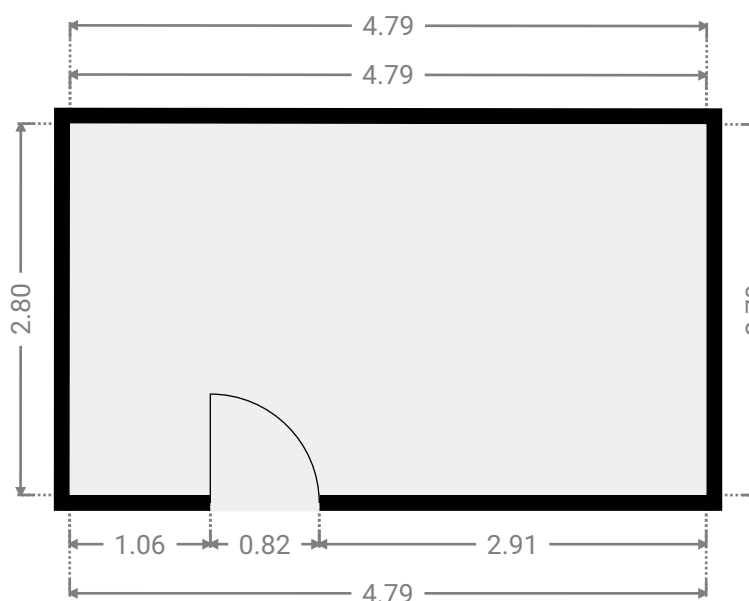
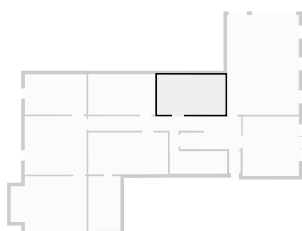

CE PLAN EST FOURNI EN L'ÉTAT SANS GARANTIE D'AUCUNE SORTIE. SENSOPIA N'ACCORDE AUCUNE GARANTIE, Y COMPRIS, SANS S'Y LIMITER, DES GARANTIES QUANT À LA QUALITÉ ET À LA PRÉCISION DES DIMENSIONS.

0.0 0.5 1.0 1.5 2.0 2.5m 1:57

Page 23/30

SURFACE TOTALE : 632.56 m<sup>2</sup> • SURFACE HABITABLE : 488.00 m<sup>2</sup> • ÉTAGES : 3 • PIÈCES : 46

ENVOYÉ PAR Antoine Marlair  
antoine@pierremarlair.be

## ▼ Cave Sous-sol

LARGEUR : 4.71 m • LONGUEUR : 2.84 m  
SURFACE : 13.37 m<sup>2</sup> • PÉRIMÈTRE : 15.10 m

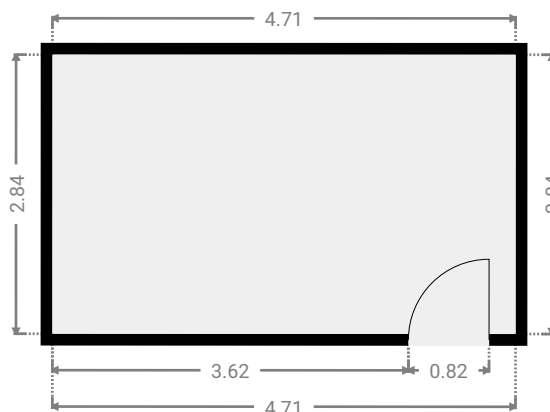
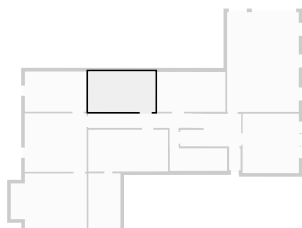

## ▼ Cave Sous-sol

LARGEUR : 4.34 m • LONGUEUR : 4.10 m  
SURFACE : 17.79 m<sup>2</sup> • PÉRIMÈTRE : 16.88 m

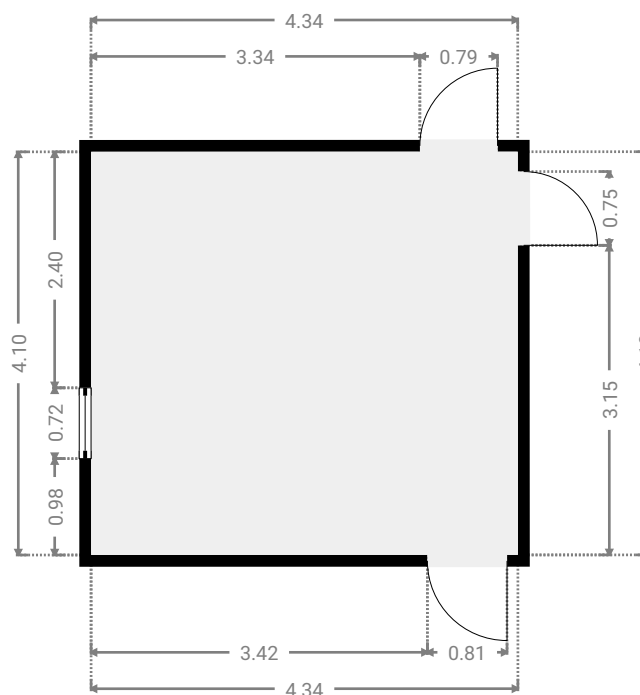
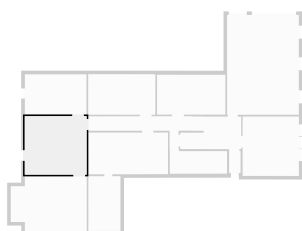

CE PLAN EST FOURNI EN L'ÉTAT SANS GARANTIE D'AUCUNE SORTIE. SENSOPIA N'ACCORDE AUCUNE GARANTIE, Y COMPRIS, SANS S'Y LIMITER, DES GARANTIES QUANT À LA QUALITÉ ET À LA PRÉCISION DES DIMENSIONS.

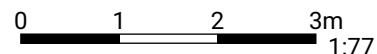

1:77  
Page 24/30



## ▼ Cave Sous-sol

LARGEUR : 4.32 m • LONGUEUR : 2.82 m  
SURFACE : 12.18 m<sup>2</sup> • PÉRIMÈTRE : 14.28 m

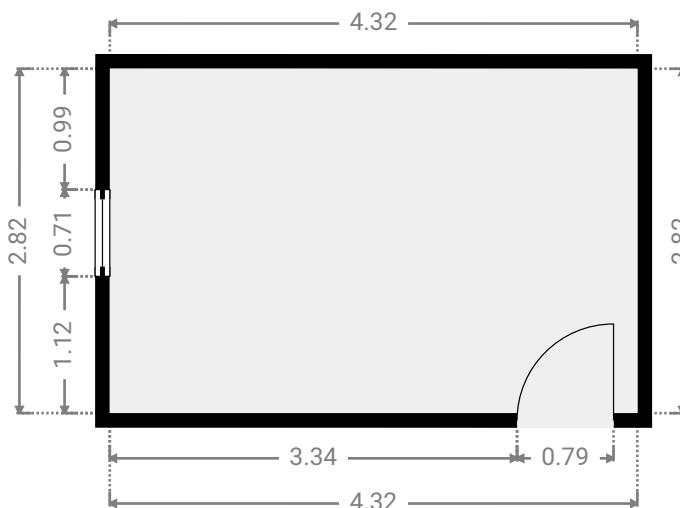
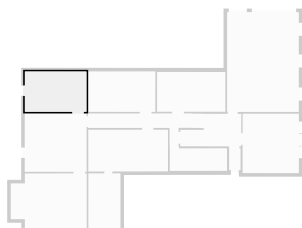

## ▼ Cave Sous-sol

LARGEUR : 5.33 m • LONGUEUR : 3.85 m  
SURFACE : 19.20 m<sup>2</sup> • PÉRIMÈTRE : 18.36 m

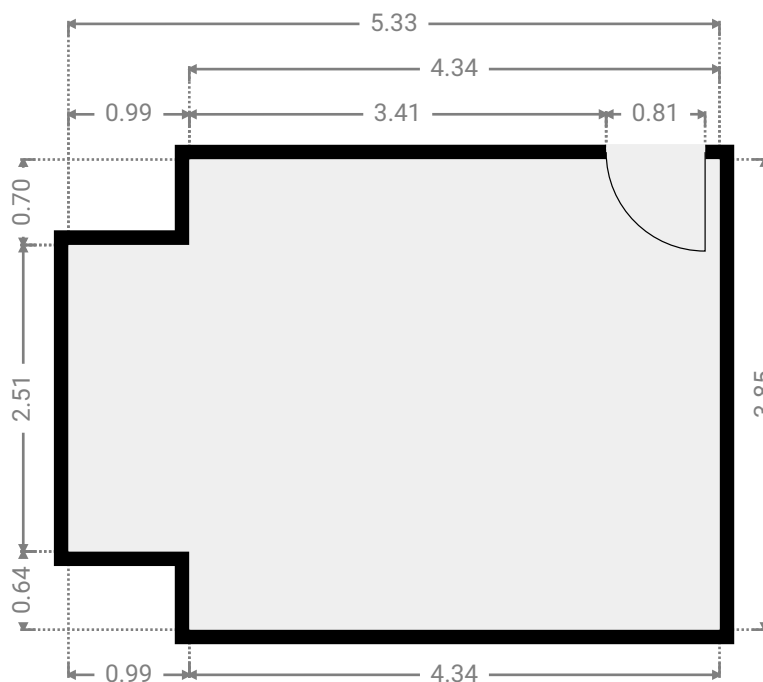
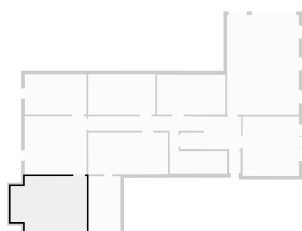

## ▼ Cave Sous-sol

LARGEUR : 4.02 m • LONGUEUR : 1.58 m  
SURFACE : 6.35 m<sup>2</sup> • PÉRIMÈTRE : 11.20 m

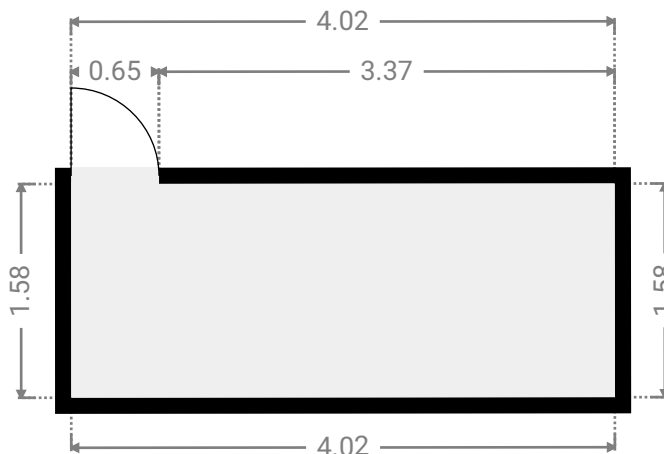

## ▼ Chaufferie Sous-sol

LARGEUR : 5.59 m • LONGUEUR : 2.93 m  
SURFACE : 16.36 m<sup>2</sup> • PÉRIMÈTRE : 17.04 m

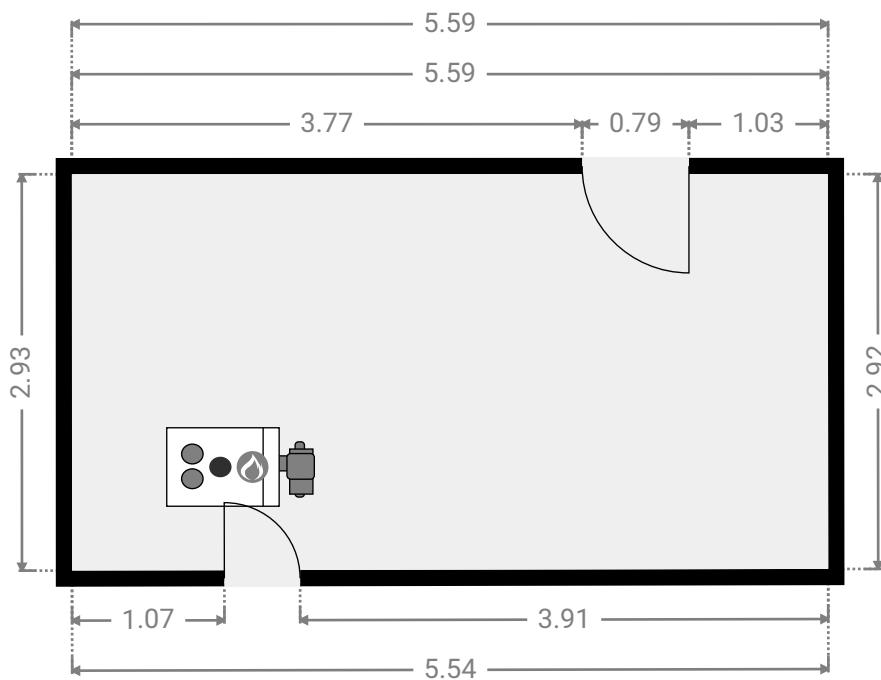
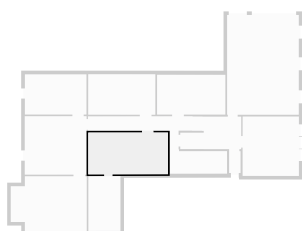

## ▼ Citerne Sous-sol

LARGEUR : 2.25 m • LONGUEUR : 3.84 m  
SURFACE : 8.64 m<sup>2</sup> • PÉRIMÈTRE : 12.18 m

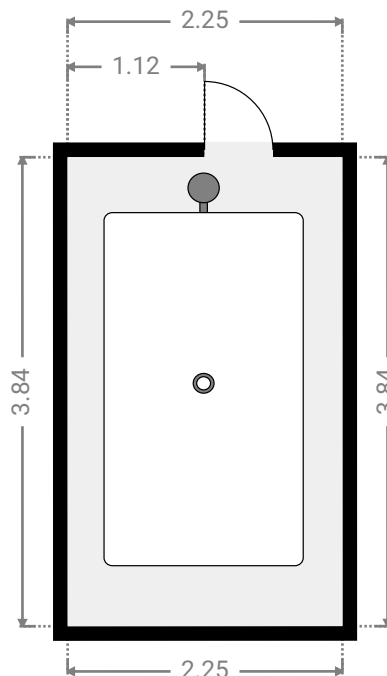
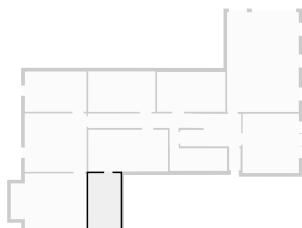

## ▼ Escalier Sous-sol

LARGEUR : 0.62 m • LONGUEUR : 1.00 m  
SURFACE : 0.62 m<sup>2</sup> • PÉRIMÈTRE : 3.24 m

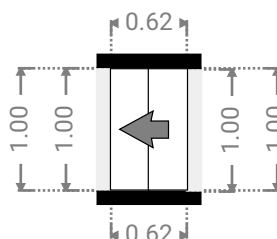

SURFACE TOTALE : 632.56 m<sup>2</sup> • SURFACE HABITABLE : 488.00 m<sup>2</sup> • ÉTAGES : 3 • PIÈCES : 46

ENVOYÉ PAR Antoine Marlair  
antoine@pierremarlair.be

## ▼ Escalier Sous-sol

LARGEUR : 1.54 m • LONGUEUR : 1.15 m  
SURFACE : 1.77 m<sup>2</sup> • PÉRIMÈTRE : 5.38 m

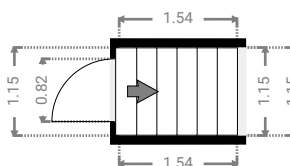

## ▼ Garage Sous-sol

LARGEUR : 5.03 m • LONGUEUR : 7.00 m  
SURFACE : 35.21 m<sup>2</sup> • PÉRIMÈTRE : 24.06 m

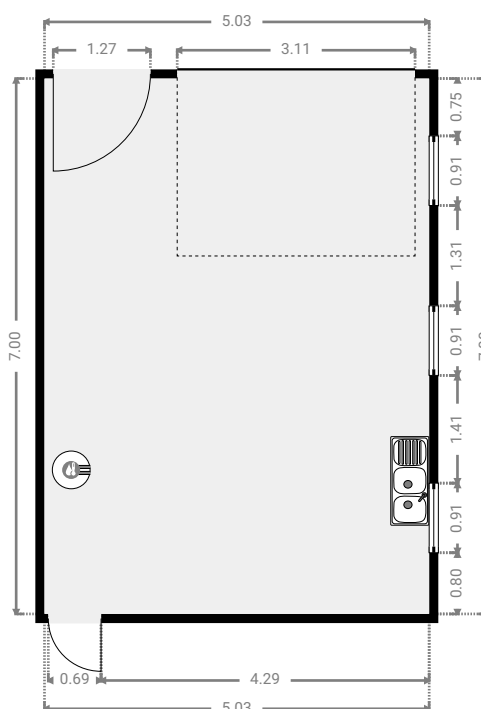
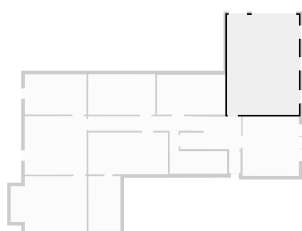

CE PLAN EST FOURNI EN L'ÉTAT SANS GARANTIE D'AUCUNE SORTE. SENSOPIA N'ACCORDE AUCUNE GARANTIE, Y COMPRIS, SANS S'Y LIMITER, DES GARANTIES QUANT À LA QUALITÉ ET À LA PRÉCISION DES DIMENSIONS.

0 1 2 3 4m

1:99  
Page 28/30

## ▼ Hall Sous-sol

LARGEUR : 2.63 m • LONGUEUR : 2.28 m  
SURFACE : 6.00 m<sup>2</sup> • PÉRIMÈTRE : 9.82 m

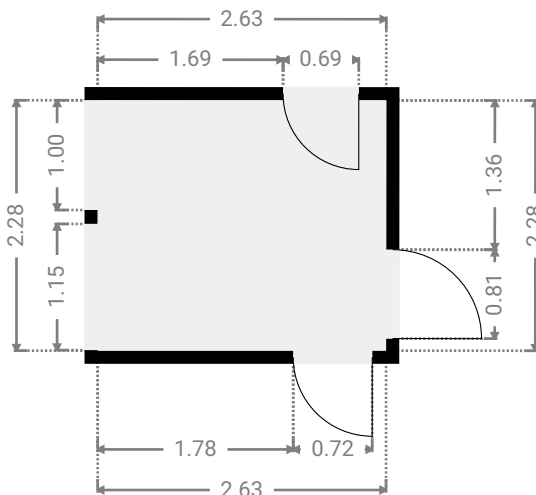
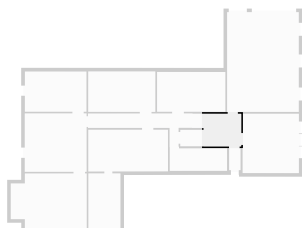

## ▼ Hall Sous-sol

LARGEUR : 7.34 m • LONGUEUR : 2.36 m  
SURFACE : 8.28 m<sup>2</sup> • PÉRIMÈTRE : 19.39 m

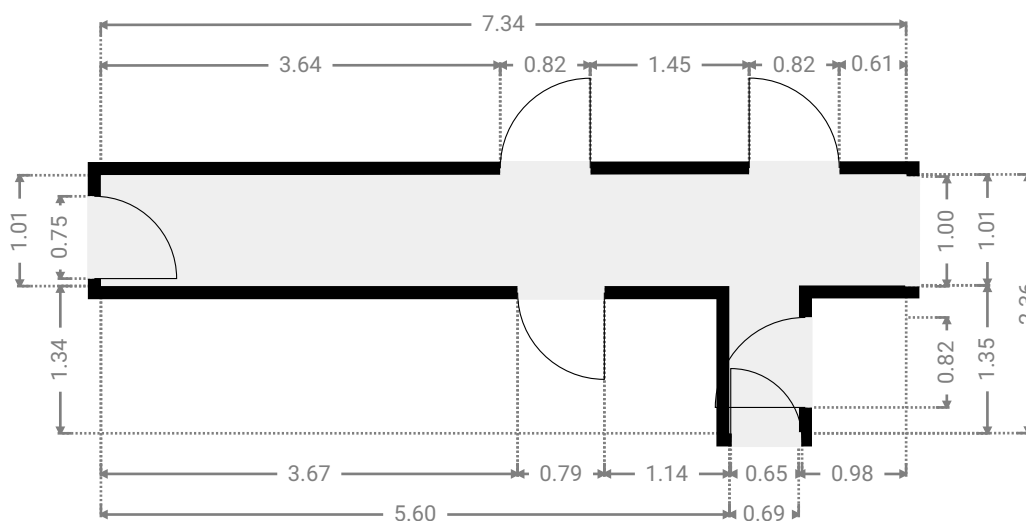

SURFACE TOTALE : 632.56 m<sup>2</sup> • SURFACE HABITABLE : 488.00 m<sup>2</sup> • ÉTAGES : 3 • PIÈCES : 46

## ▼ Toilettes Sous-sol

LARGEUR : 0.80 m • LONGUEUR : 1.53 m  
SURFACE : 1.22 m<sup>2</sup> • PÉRIMÈTRE : 4.66 m

