

## ▼ 2e étage

SURFACE TOTALE : 72.06 m<sup>2</sup> • SURFACE HABITABLE : 68.25 m<sup>2</sup> • PIÈCES : 8

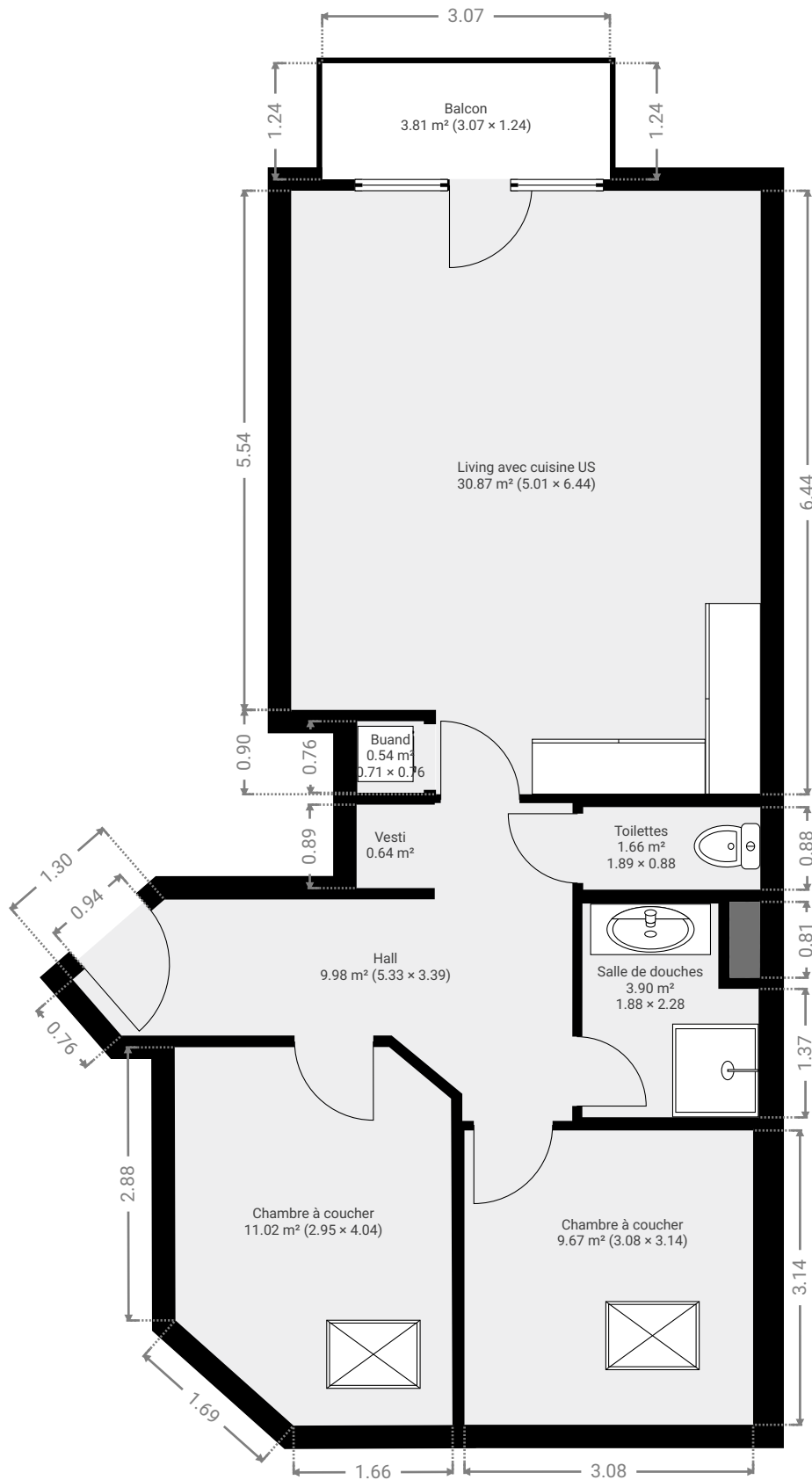

CE PLAN EST FOURNI EN L'ÉTAT SANS GARANTIE D'AUCUNE SORTIE. SENSOPIA N'ACCORDE AUCUNE GARANTIE, Y COMPRIS, SANS S'Y LIMITER, DES GARANTIES QUANT À LA QUALITÉ ET À LA PRÉCISION DES DIMENSIONS.

0 1 2 3m 1:71

Page 1/6

## ▼ Buand 2e étage

LARGEUR : 0.71 m • LONGUEUR : 0.76 m  
SURFACE : 0.54 m<sup>2</sup> • PÉRIMÈTRE : 2.95 m

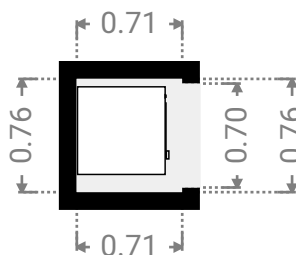
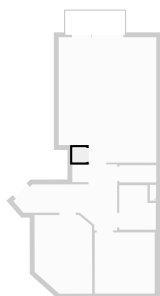

## ▼ Chambre à coucher 2e étage

LARGEUR : 3.08 m • LONGUEUR : 3.14 m  
SURFACE : 9.67 m<sup>2</sup> • PÉRIMÈTRE : 12.44 m

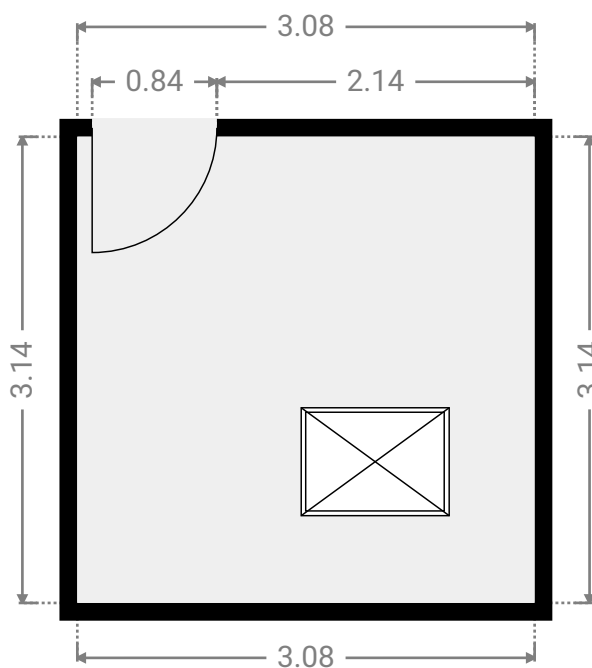

## ▼ Chambre à coucher 2e étage

LARGEUR : 2.95 m • LONGUEUR : 4.04 m  
SURFACE : 11.02 m<sup>2</sup> • PÉRIMÈTRE : 12.93 m

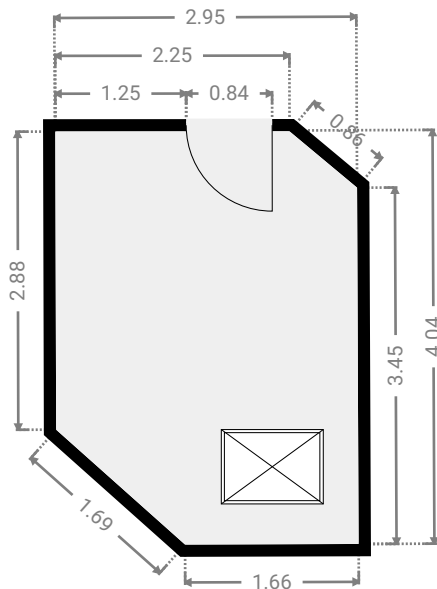
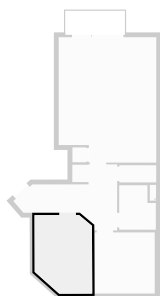

## ▼ Hall 2e étage

LARGEUR : 5.33 m • LONGUEUR : 3.39 m  
SURFACE : 9.98 m<sup>2</sup> • PÉRIMÈTRE : 16.18 m

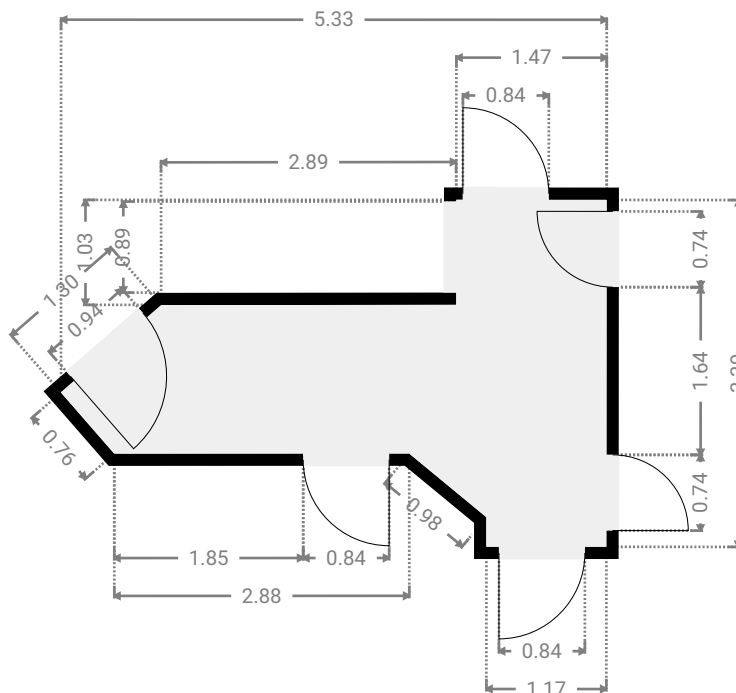
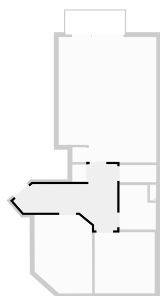

CE PLAN EST FOURNI EN L'ÉTAT SANS GARANTIE D'AUCUNE SORTIE. SENSOPIA N'ACCORDE AUCUNE GARANTIE, Y COMPRIS, SANS S'Y LIMITER, DES GARANTIES QUANT À LA QUALITÉ ET À LA PRÉCISION DES DIMENSIONS.

0 1 2 3m  
1:74

Page 3/6

## ▼ Living avec cuisine US 2e étage

LARGEUR : 5.01 m • LONGUEUR : 6.44 m  
SURFACE : 30.87 m<sup>2</sup> • PÉRIMÈTRE : 22.90 m

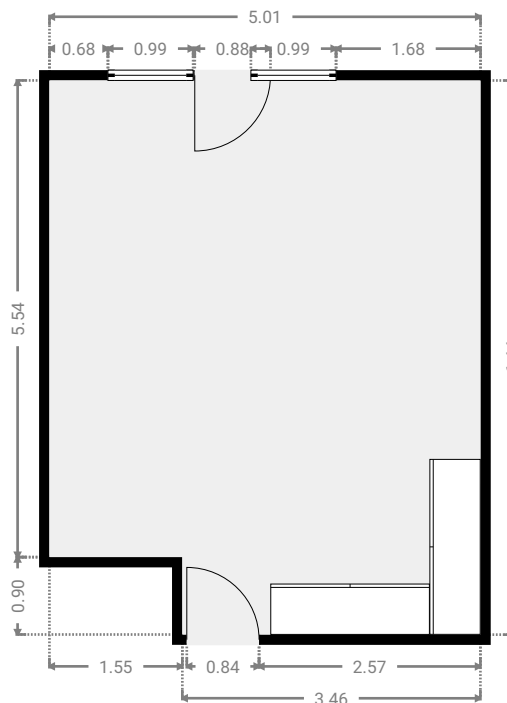
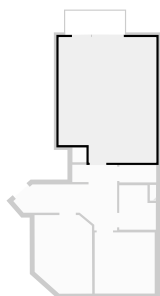

## ▼ Balcon 2e étage

LARGEUR : 3.07 m • LONGUEUR : 1.24 m  
SURFACE : 3.81 m<sup>2</sup> • PÉRIMÈTRE : 8.62 m

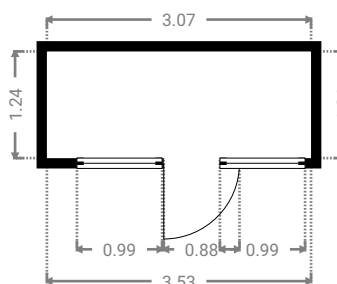

## ▼ Salle de douches 2e étage

LARGEUR : 1.88 m • LONGUEUR : 2.28 m  
SURFACE : 3.90 m<sup>2</sup> • PÉRIMÈTRE : 8.32 m

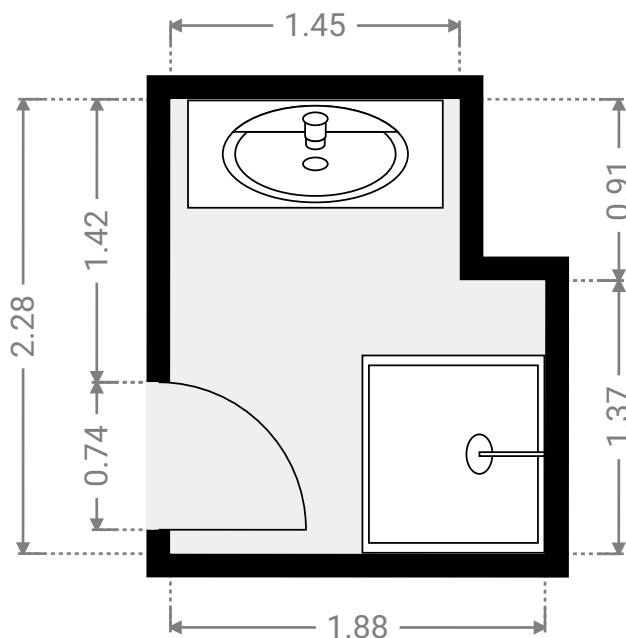
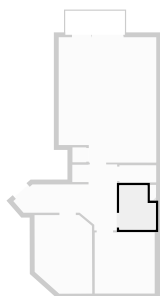

## ▼ Toilettes 2e étage

LARGEUR : 1.89 m • LONGUEUR : 0.88 m  
SURFACE : 1.66 m<sup>2</sup> • PÉRIMÈTRE : 5.54 m

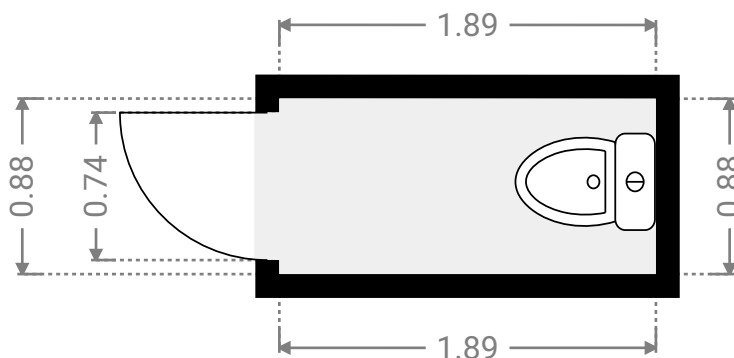
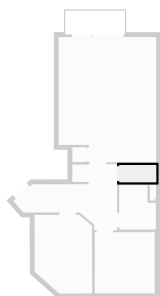

## ▼ Vesti 2e étage

LARGEUR : 0.72 m • LONGUEUR : 0.89 m  
SURFACE : 0.64 m<sup>2</sup> • PÉRIMÈTRE : 3.22 m

