

▼ Rez-de-chaussée

SURFACE TOTALE : 178.70 m² • SURFACE HABITABLE : 132.52 m² • PIÈCES : 9

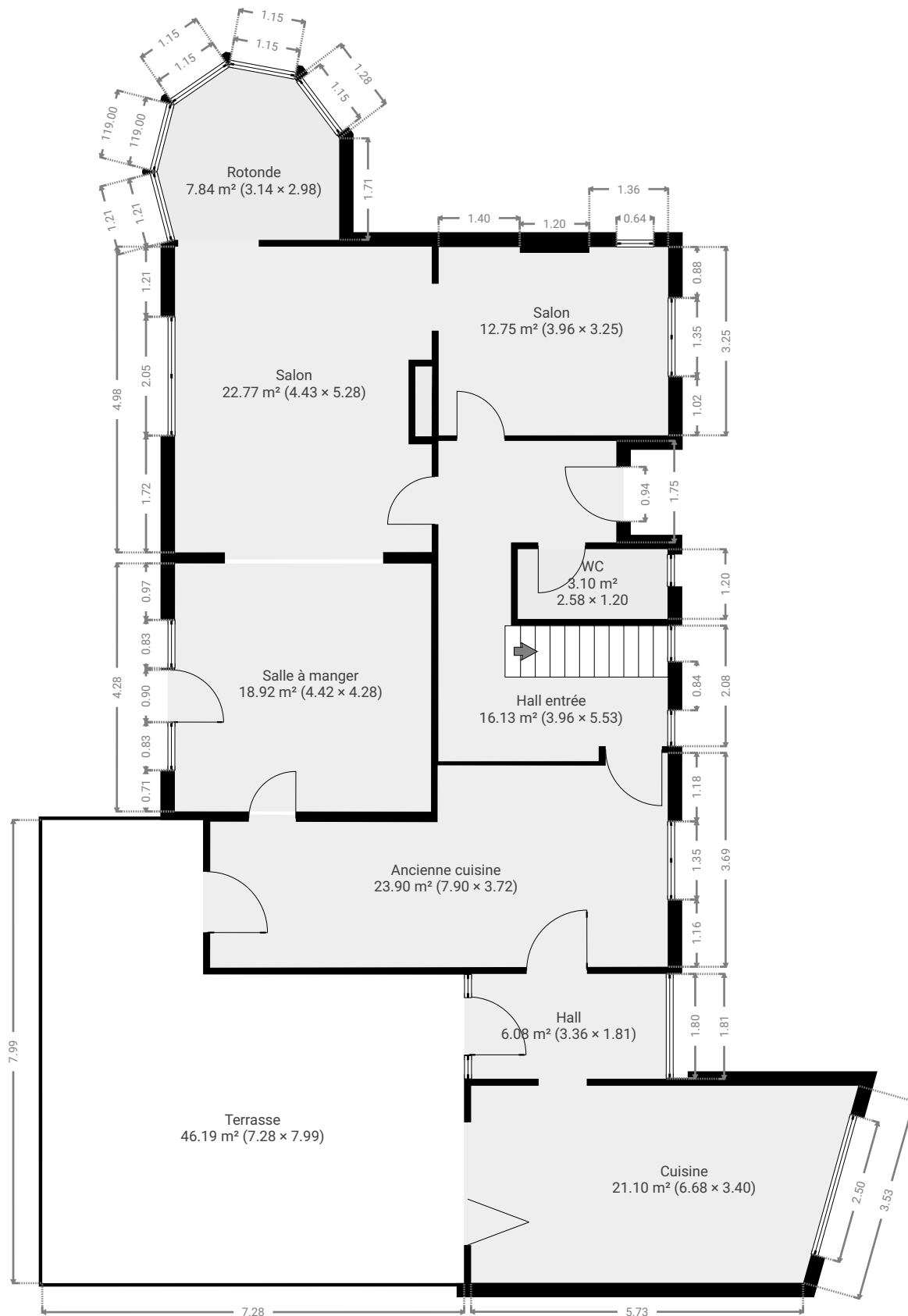

CE PLAN EST FOURNI EN L'ETAT SANS GARANTIE D'AUCUNE SORTE. SENSOPIA N'ACCORDE AUCUNE GARANTIE, Y COMPRIS, SANS S'Y LIMITER, DES GARANTIES QUANT À LA QUALITE ET À LA PRÉCISION DES DIMENSIONS.

0 1 2 3 4m
1:102

Page 1/28

▼ Ancienne cuisine Rez-de-chaussée

LARGEUR : 3.72 m • LONGUEUR : 7.90 m
SURFACE : 23.90 m² • PÉRIMÈTRE : 23.20 m

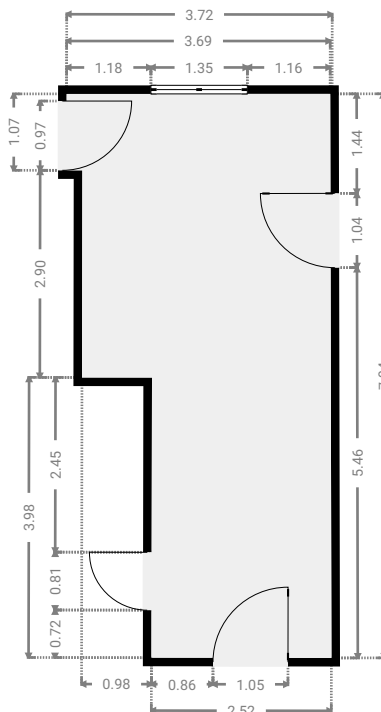
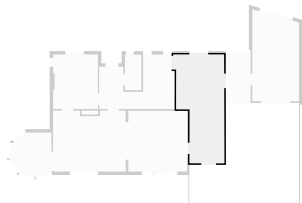

▼ Cuisine Rez-de-chaussée

LARGEUR : 3.40 m • LONGUEUR : 6.68 m
SURFACE : 21.10 m² • PÉRIMÈTRE : 19.34 m

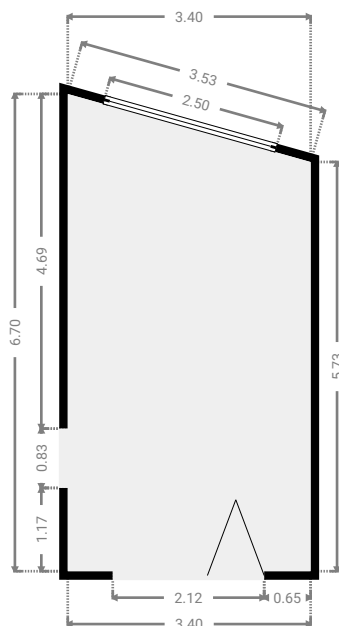
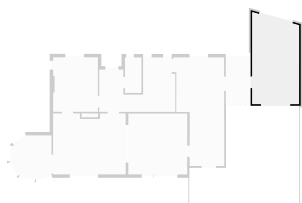

▼ Hall Rez-de-chaussée

LARGEUR : 1.81 m • LONGUEUR : 3.36 m
SURFACE : 6.08 m² • PÉRIMÈTRE : 10.34 m

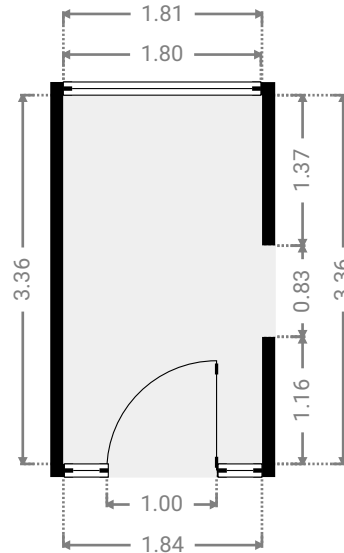
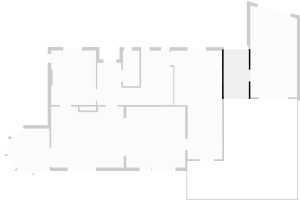

▼ Hall entrée Rez-de-chaussée

LARGEUR : 5.53 m • LONGUEUR : 3.96 m
SURFACE : 16.13 m² • PÉRIMÈTRE : 22.61 m

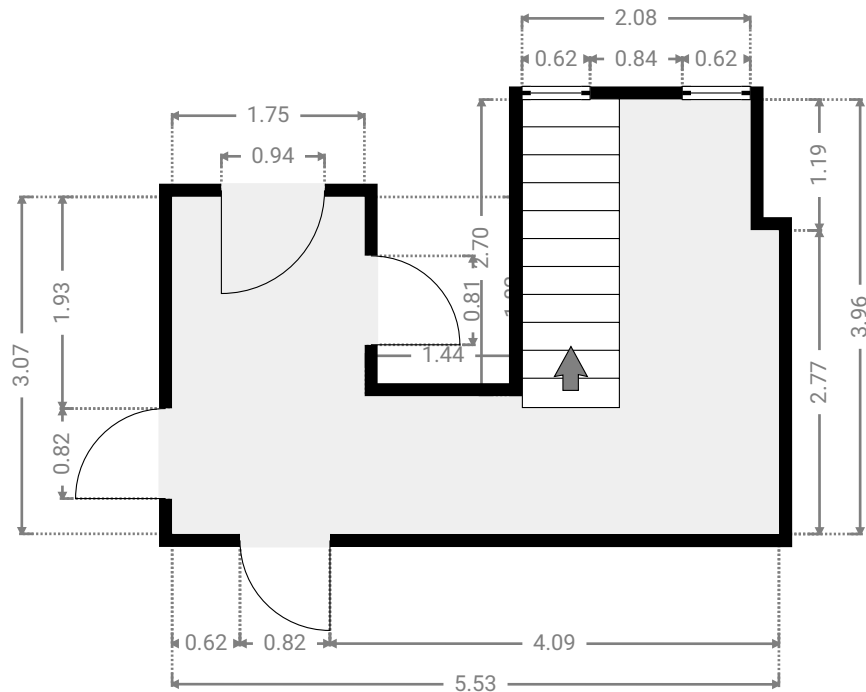
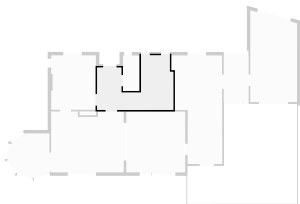

CE PLAN EST FOURNI EN L'ÉTAT SANS GARANTIE D'AUCUNE SORTIE. SENSOPIA N'ACCORDE AUCUNE GARANTIE, Y COMPRIS, SANS S'Y LIMITER, DES GARANTIES QUANT À LA QUALITÉ ET À LA PRÉCISION DES DIMENSIONS.

0 1 2 3m 1:69

Page 3/28

▼ Rotonde Rez-de-chaussée

LARGEUR : 2.98 m • LONGUEUR : 3.14 m
SURFACE : 7.84 m² • PÉRIMÈTRE : 10.57 m

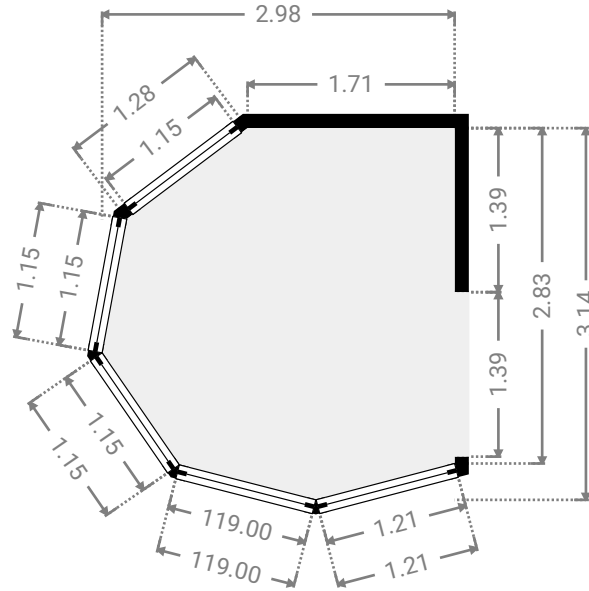
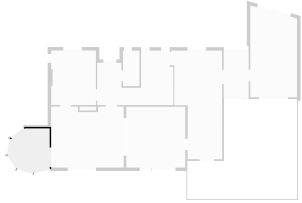

▼ Salle à manger Rez-de-chaussée

LARGEUR : 4.28 m • LONGUEUR : 4.42 m
SURFACE : 18.92 m² • PÉRIMÈTRE : 17.40 m

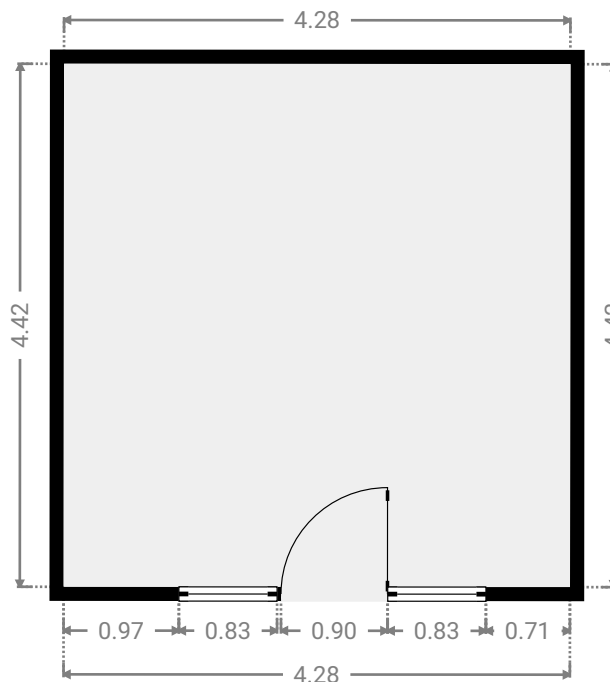
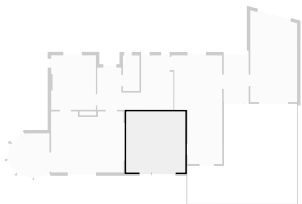

CE PLAN EST FOURNI EN L'ÉTAT SANS GARANTIE D'AUCUNE SORTIE. SENSOPIA N'ACCORDE AUCUNE GARANTIE, Y COMPRIS, SANS S'Y LIMITER, DES GARANTIES QUANT À LA QUALITÉ ET À LA PRÉCISION DES DIMENSIONS.

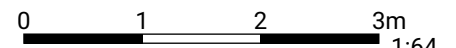

▼ Salon Rez-de-chaussée

LARGEUR : 5.28 m • LONGUEUR : 4.43 m
SURFACE : 22.77 m² • PÉRIMÈTRE : 20.21 m

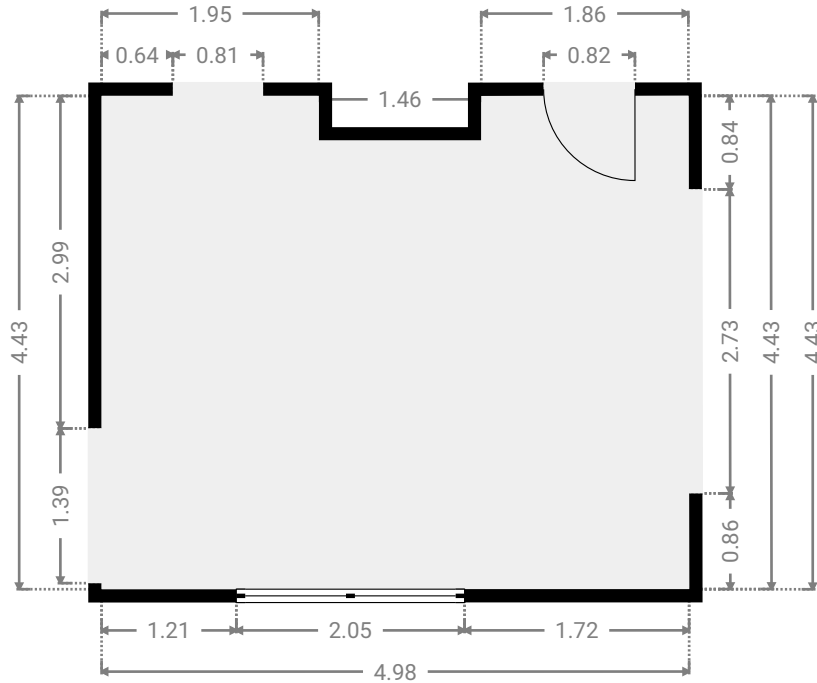
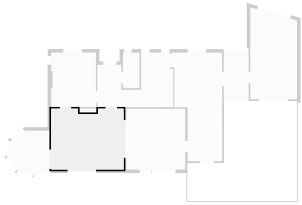

▼ Salon Rez-de-chaussée

LARGEUR : 3.25 m • LONGUEUR : 3.96 m
SURFACE : 12.75 m² • PÉRIMÈTRE : 14.62 m

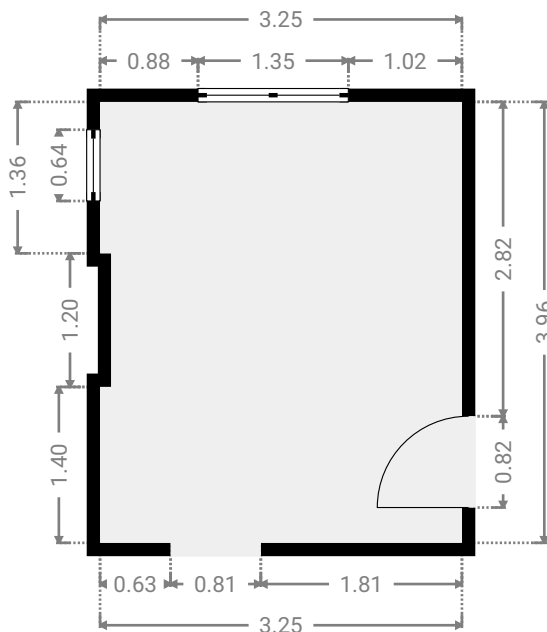
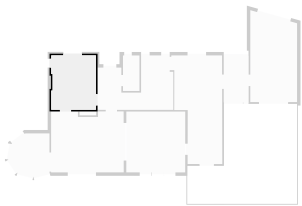

▼ Terrasse Rez-de-chaussée

LARGEUR : 7.99 m • LONGUEUR : 7.28 m
SURFACE : 46.19 m² • PÉRIMÈTRE : 30.54 m

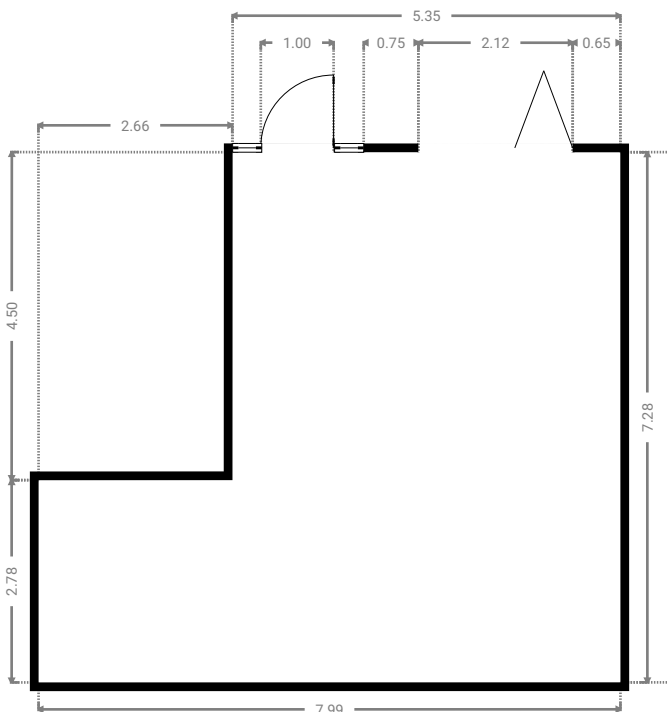
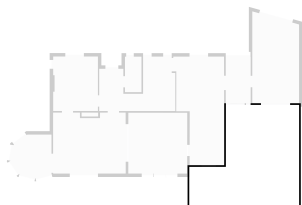

▼ WC Rez-de-chaussée

LARGEUR : 1.20 m • LONGUEUR : 2.58 m
SURFACE : 3.10 m² • PÉRIMÈTRE : 7.56 m

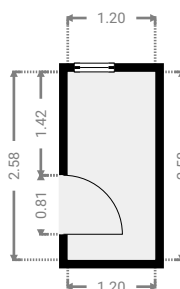
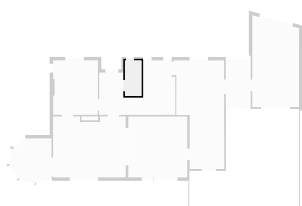

▼ 1er étage

SURFACE TOTALE : 131.88 m² • SURFACE HABITABLE : 131.88 m² • PIÈCES : 11

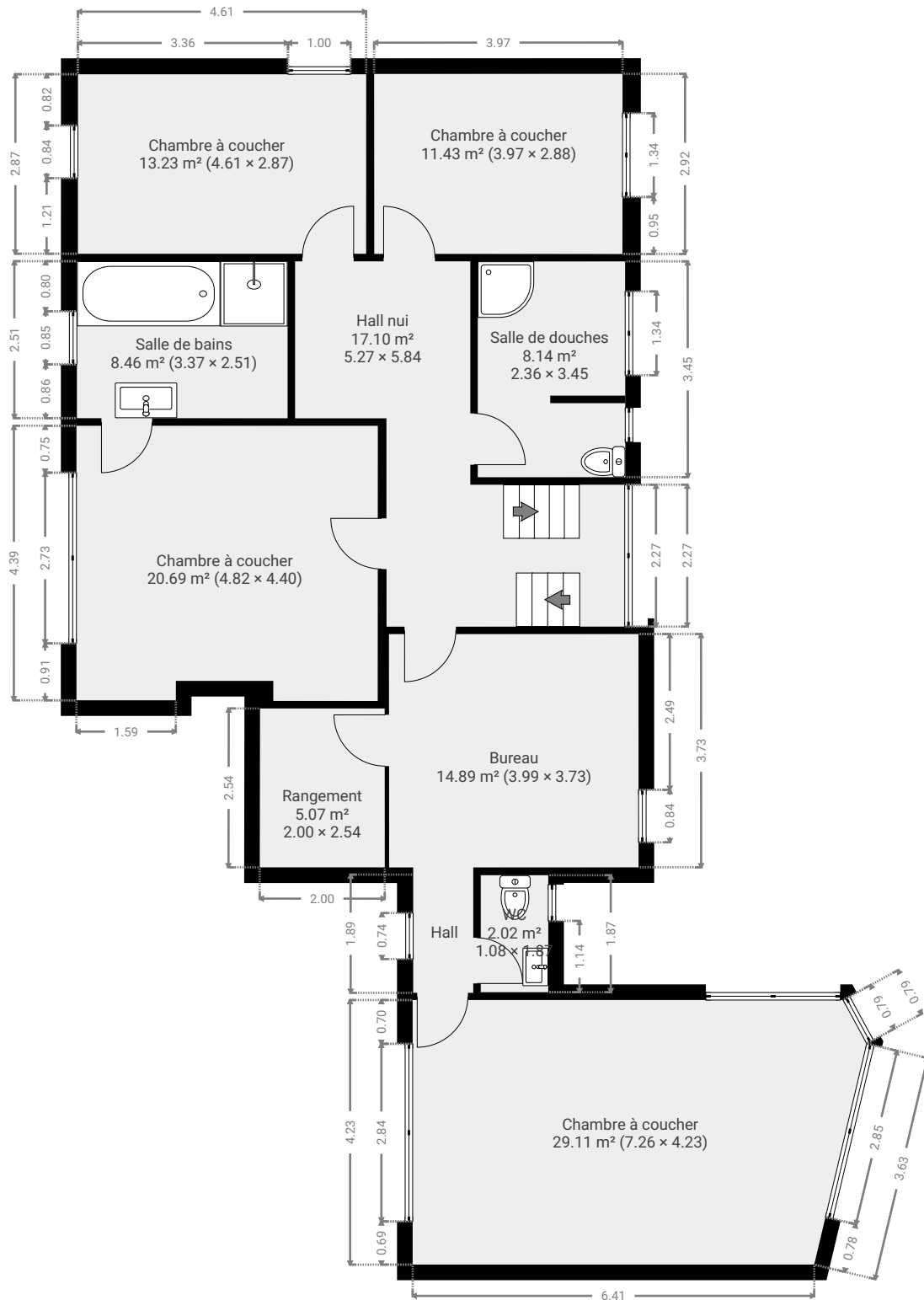

CE PLAN EST FOURNI EN L'ETAT SANS GARANTIE D'AUCUNE SORTE. SENSOPIA N'ACCORDE AUCUNE GARANTIE, Y COMPRIS, SANS S'Y LIMITER, DES GARANTIES QUANT À LA QUALITE ET À LA PRÉCISION DES DIMENSIONS.

0 1 2 3 4m 1:102

Page 7/28

▼ Bureau 1er étage

LARGEUR : 3.73 m • LONGUEUR : 3.99 m
SURFACE : 14.89 m² • PÉRIMÈTRE : 15.44 m

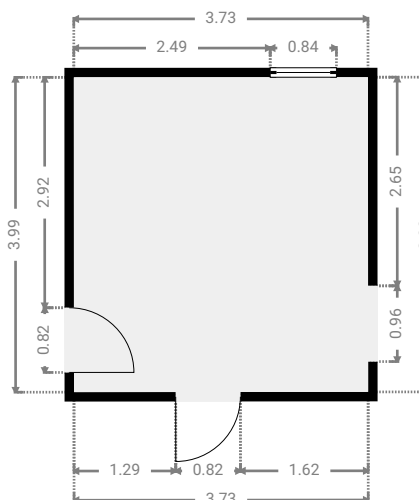
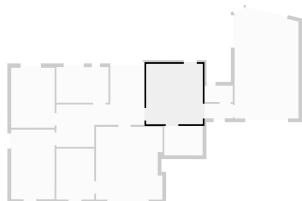

▼ Chambre à coucher 1er étage

LARGEUR : 4.23 m • LONGUEUR : 7.26 m
SURFACE : 29.11 m² • PÉRIMÈTRE : 21.96 m

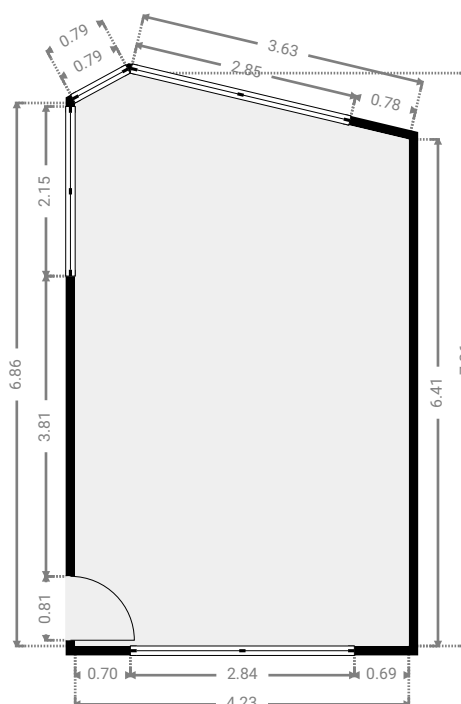
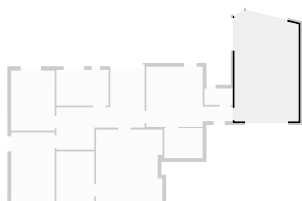

CE PLAN EST FOURNI EN L'ÉTAT SANS GARANTIE D'AUCUNE SORTIE. SENSOPIA N'ACCORDE AUCUNE GARANTIE, Y COMPRIS, SANS S'Y LIMITER, DES GARANTIES QUANT À LA QUALITÉ ET À LA PRÉCISION DES DIMENSIONS.

0 1 2 3 4m
1:96

Page 8/28

▼ Chambre à coucher 1er étage

LARGEUR : 4.40 m • LONGUEUR : 4.82 m
SURFACE : 20.69 m² • PÉRIMÈTRE : 19.06 m

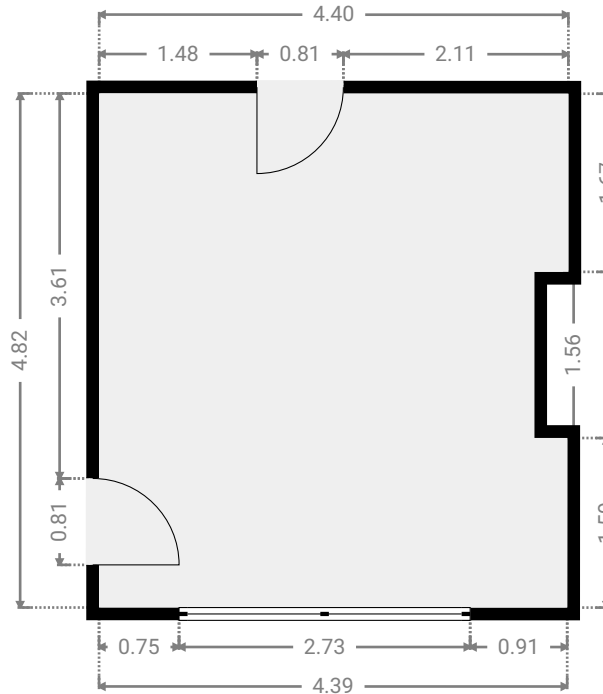
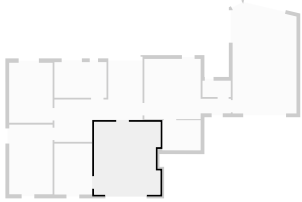

▼ Chambre à coucher 1er étage

LARGEUR : 2.87 m • LONGUEUR : 4.61 m
SURFACE : 13.23 m² • PÉRIMÈTRE : 14.96 m

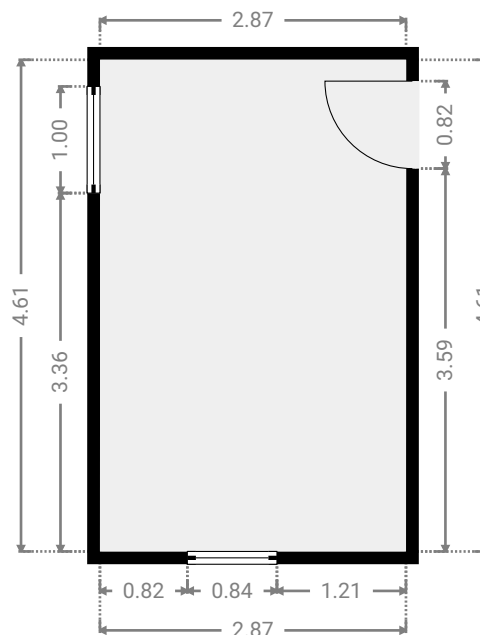
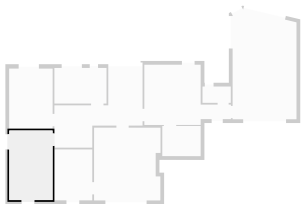

▼ Chambre à coucher 1er étage

LARGEUR : 2.88 m • LONGUEUR : 3.97 m
SURFACE : 11.43 m² • PÉRIMÈTRE : 13.70 m

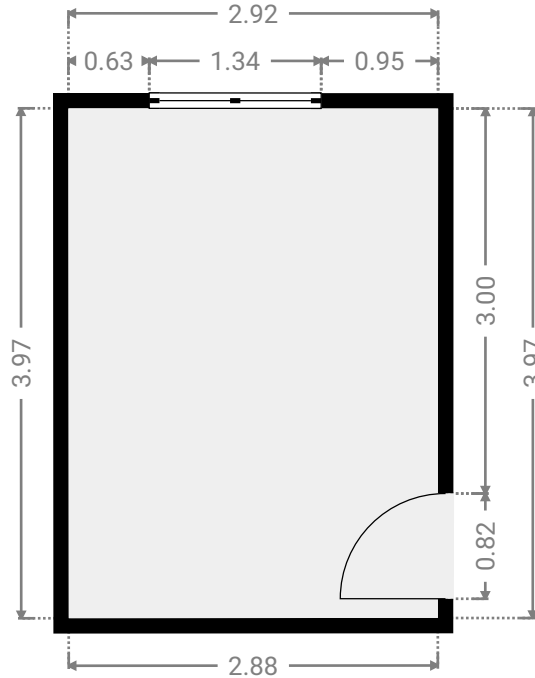
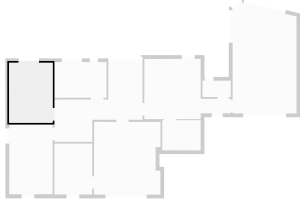

▼ Hall 1er étage

LARGEUR : 1.89 m • LONGUEUR : 0.96 m
SURFACE : 1.81 m² • PÉRIMÈTRE : 5.70 m

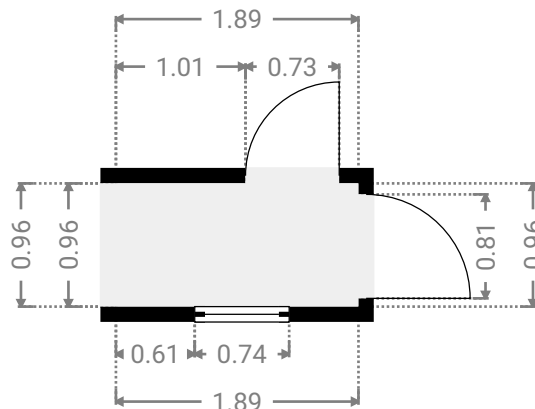
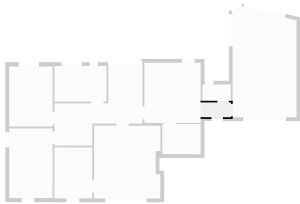

▼ Hall nuit 1er étage

LARGEUR : 5.84 m • LONGUEUR : 5.27 m
SURFACE : 17.10 m² • PÉRIMÈTRE : 22.22 m

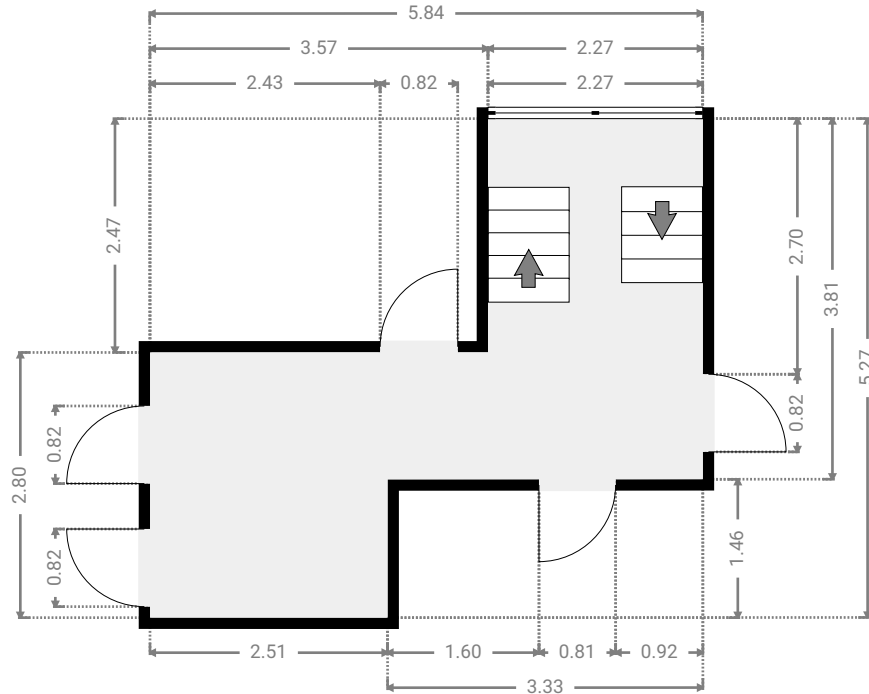
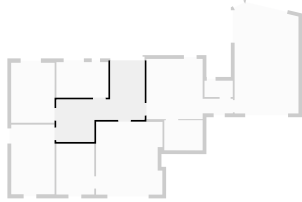

▼ Rangement 1er étage

LARGEUR : 2.54 m • LONGUEUR : 2.00 m
SURFACE : 5.07 m² • PÉRIMÈTRE : 9.07 m

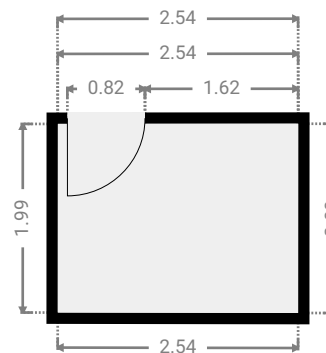
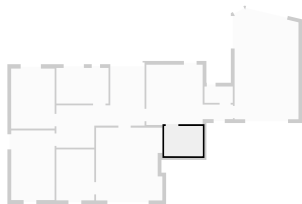

▼ Salle de bains 1er étage

LARGEUR : 2.51 m • LONGUEUR : 3.37 m
SURFACE : 8.46 m² • PÉRIMÈTRE : 11.76 m

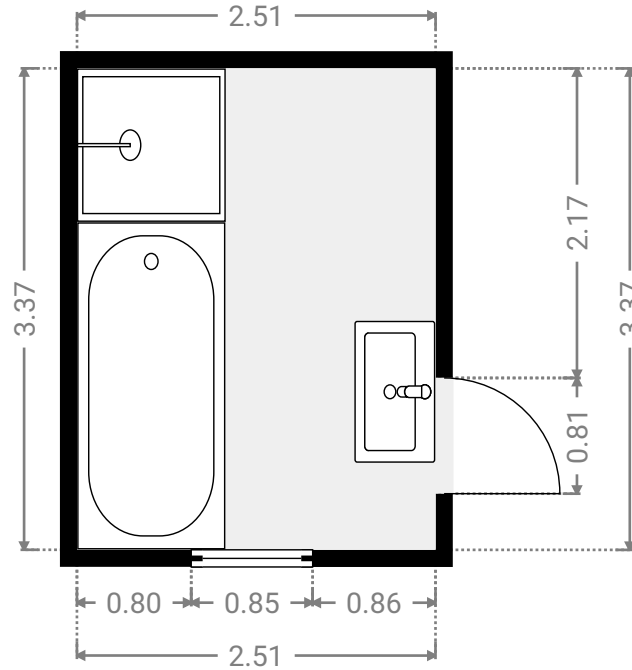
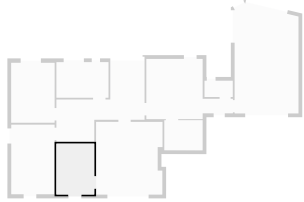

▼ Salle de douches 1er étage

LARGEUR : 3.45 m • LONGUEUR : 2.36 m
SURFACE : 8.14 m² • PÉRIMÈTRE : 11.62 m

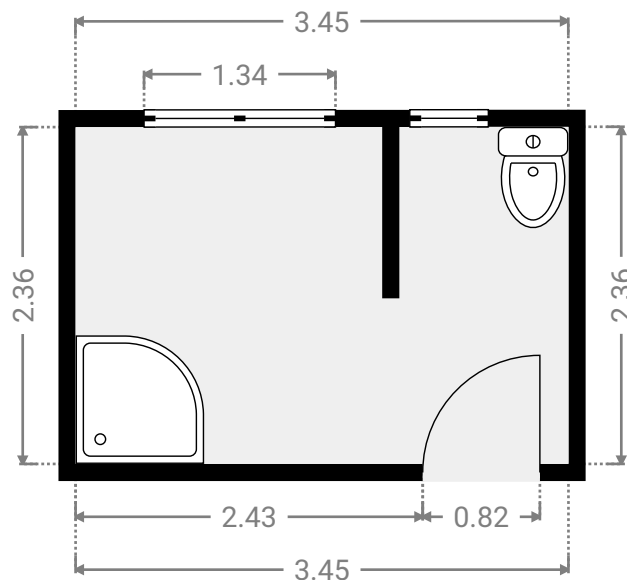
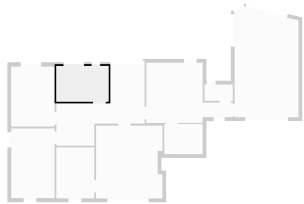

▼ WC 1er étage

LARGEUR : 1.87 m • LONGUEUR : 1.08 m
SURFACE : 2.02 m² • PÉRIMÈTRE : 5.90 m

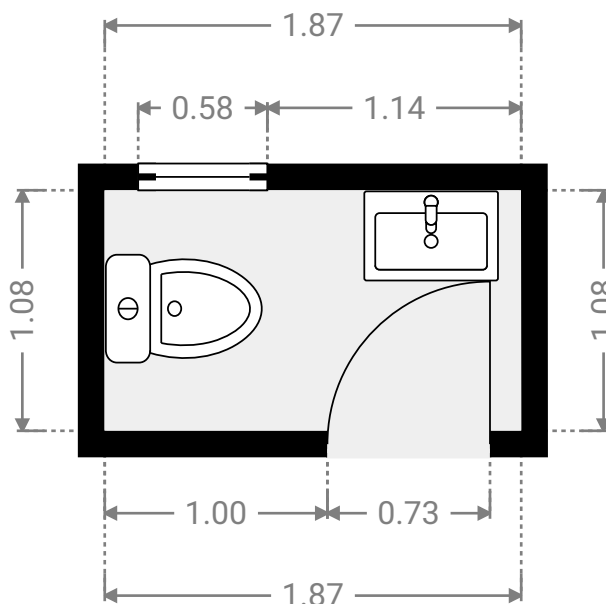
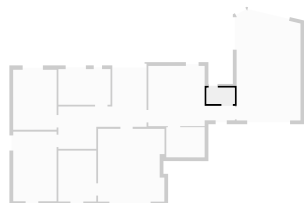

▼ 2e étage

SURFACE TOTALE : 81.48 m² • SURFACE HABITABLE : 81.48 m² • PIÈCES : 7

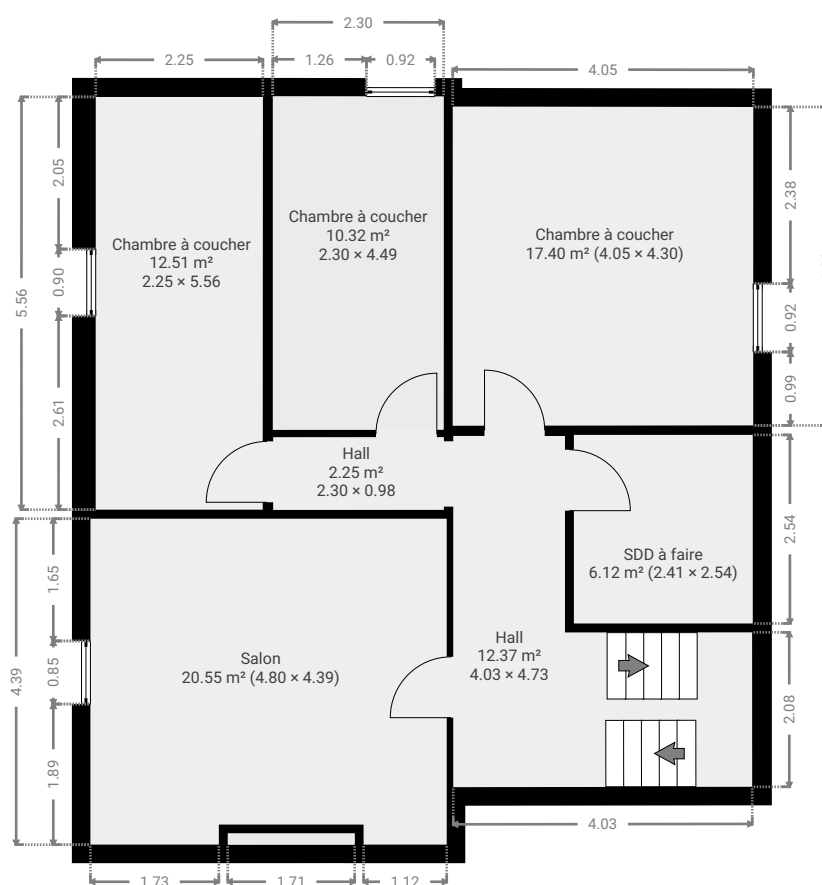

CE PLAN EST FOURNI EN L'ETAT SANS GARANTIE D'AUCUNE SORTIE. SENSOPIA N'ACCORDE AUCUNE GARANTIE, Y COMPRIS, SANS S'Y LIMITER, DES GARANTIES QUANT À LA QUALITE ET À LA PRÉCISION DES DIMENSIONS.

0 1 2 3 4m
1:102
Page 14/28

▼ Chambre à coucher 2e étage

LARGEUR : 4.30 m • LONGUEUR : 4.05 m
SURFACE : 17.40 m² • PÉRIMÈTRE : 16.69 m

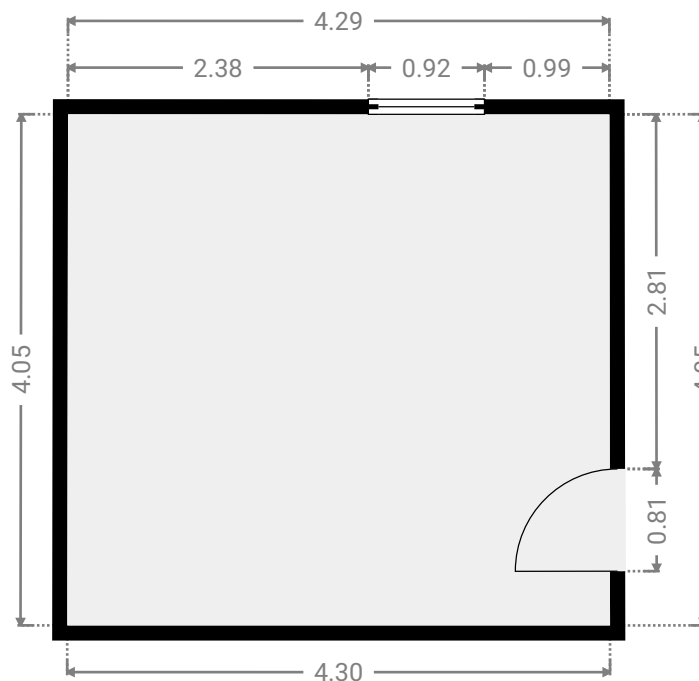
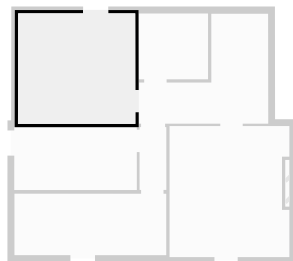

▼ Chambre à coucher 2e étage

LARGEUR : 4.49 m • LONGUEUR : 2.30 m
SURFACE : 10.32 m² • PÉRIMÈTRE : 13.58 m

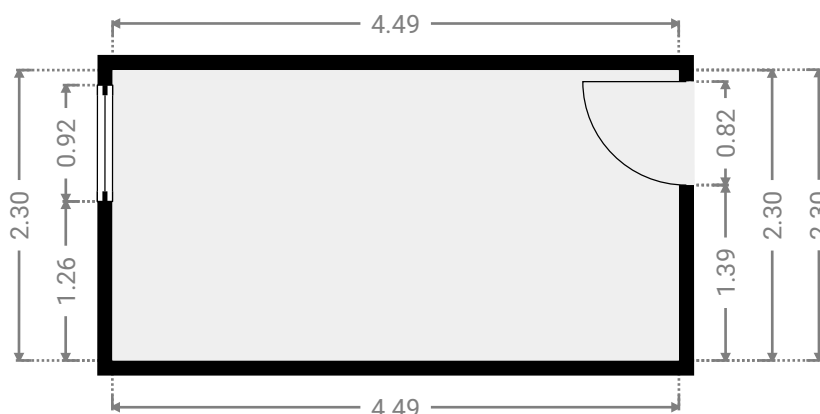
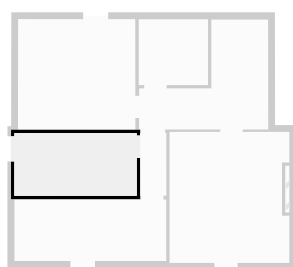

▼ Chambre à coucher 2e étage

LARGEUR : 5.56 m • LONGUEUR : 2.25 m
SURFACE : 12.51 m² • PÉRIMÈTRE : 15.62 m

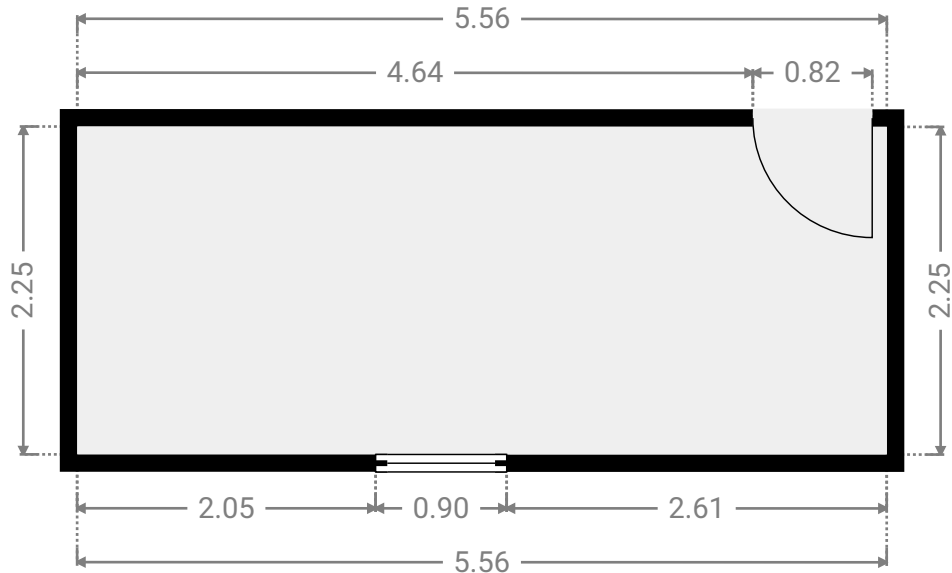
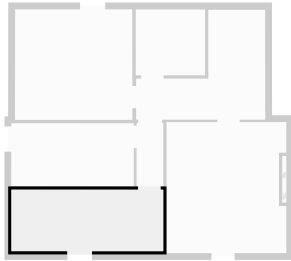

▼ Hall 2e étage

LARGEUR : 0.98 m • LONGUEUR : 2.30 m
SURFACE : 2.25 m² • PÉRIMÈTRE : 6.56 m

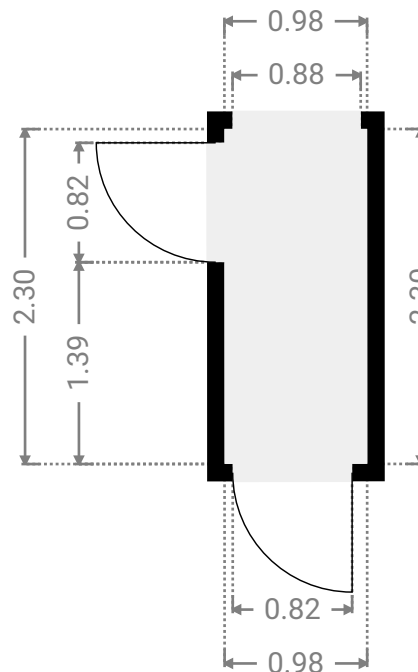
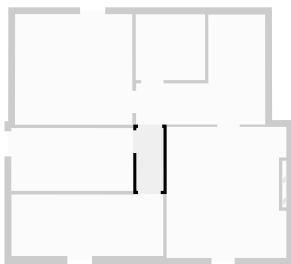

▼ Hall 2e étage

LARGEUR : 4.73 m • LONGUEUR : 4.03 m
SURFACE : 12.37 m² • PÉRIMÈTRE : 17.51 m

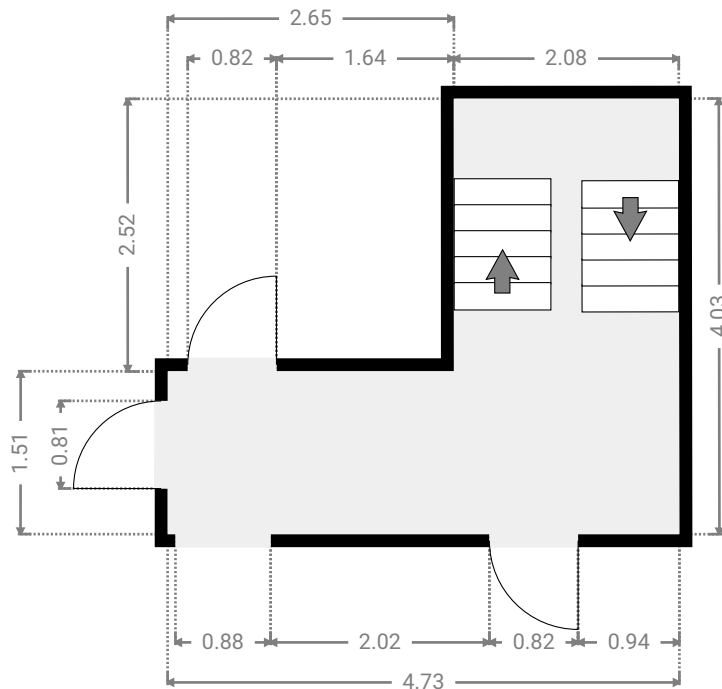
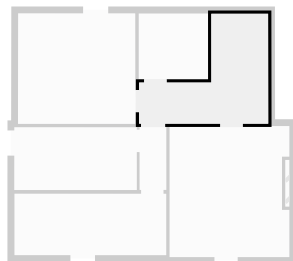

▼ SDD à faire 2e étage

LARGEUR : 2.54 m • LONGUEUR : 2.41 m
SURFACE : 6.12 m² • PÉRIMÈTRE : 9.90 m

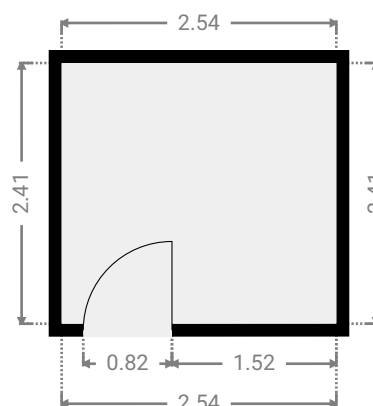
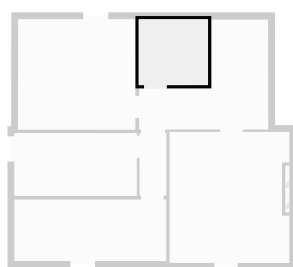

▼ Salon 2e étage

LARGEUR : 4.39 m • LONGUEUR : 4.80 m
SURFACE : 20.55 m² • PÉRIMÈTRE : 18.92 m

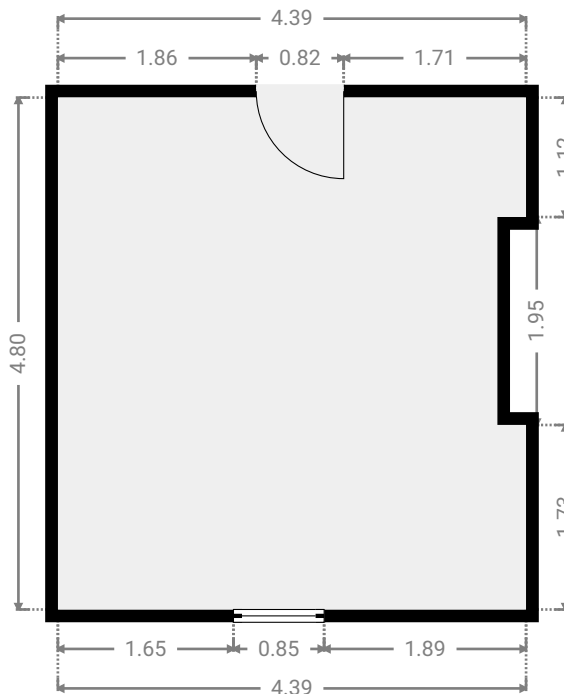
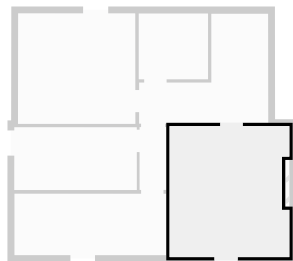

▼ Sous-sol

SURFACE TOTALE : 103.59 m² • SURFACE HABITABLE : 103.59 m² • PIÈCES : 10

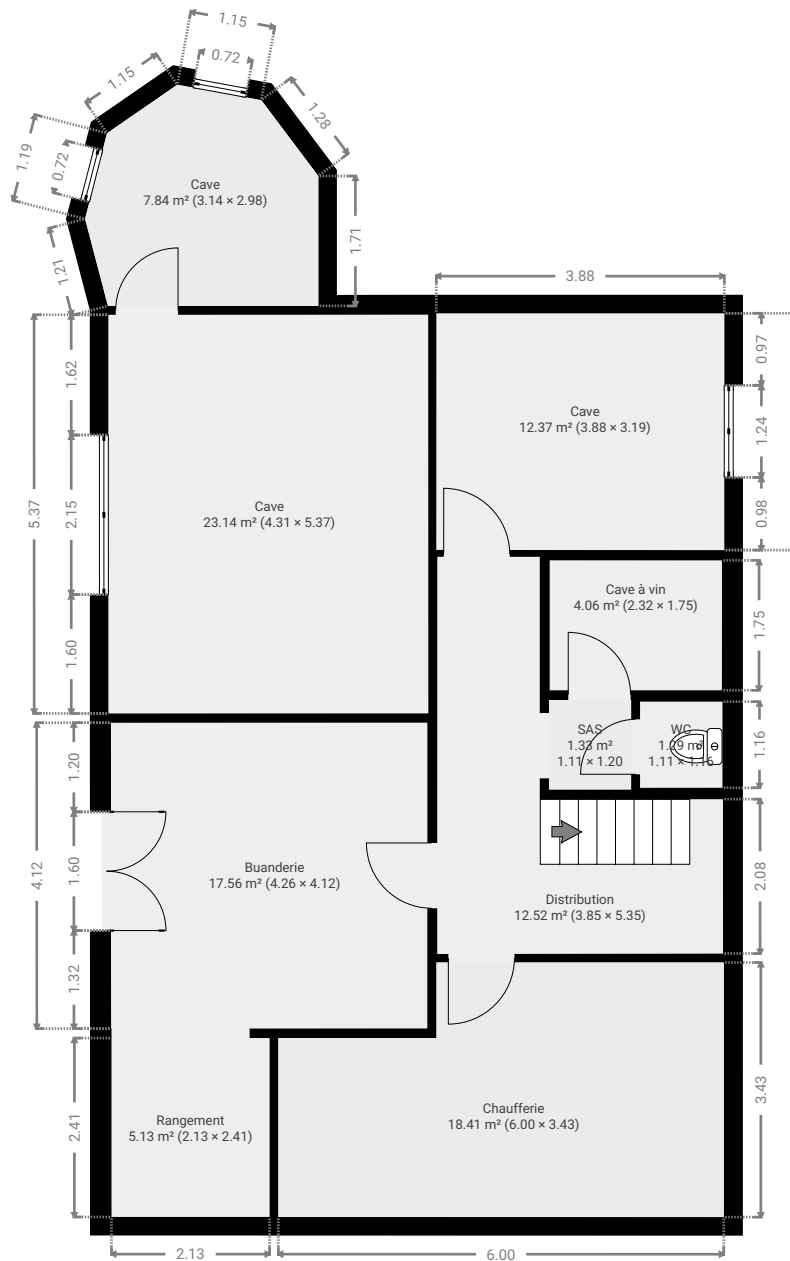

▼ Buanderie Sous-sol

LARGEUR : 4.12 m • LONGUEUR : 4.26 m
SURFACE : 17.56 m² • PÉRIMÈTRE : 16.76 m

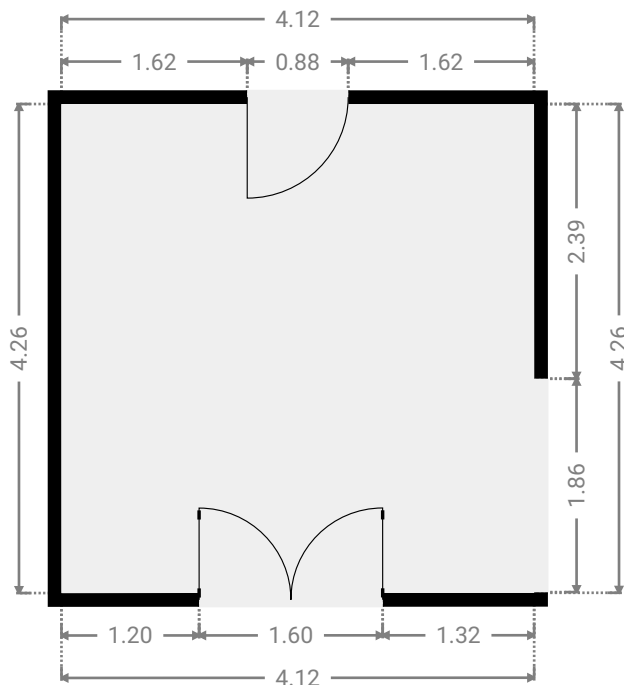

▼ Cave Sous-sol

LARGEUR : 5.37 m • LONGUEUR : 4.31 m
SURFACE : 23.14 m² • PÉRIMÈTRE : 19.36 m

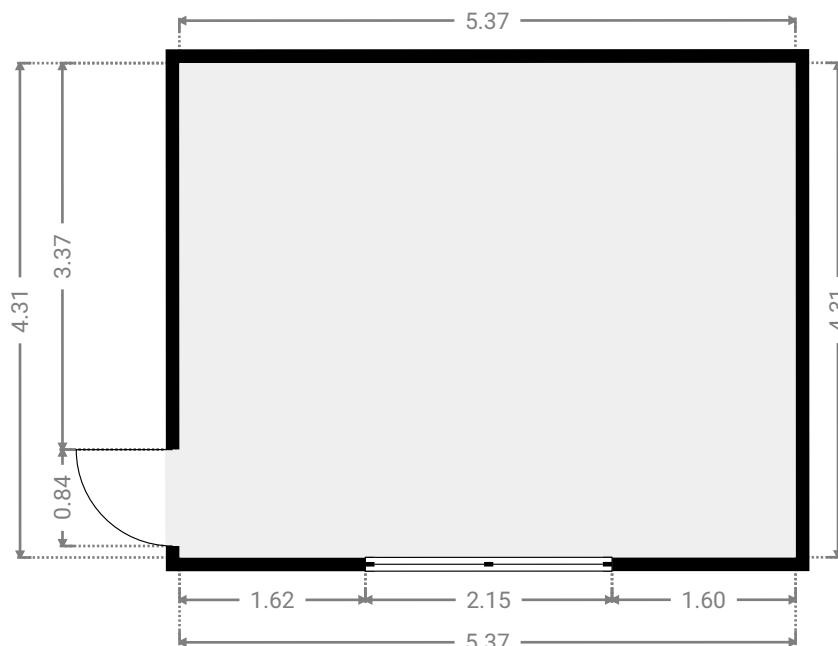
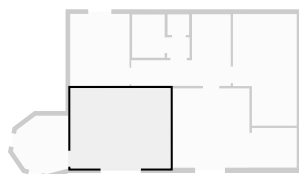

CE PLAN EST FOURNI EN L'ÉTAT SANS GARANTIE D'AUCUNE SORTIE. SENSOPIA N'ACCORDE AUCUNE GARANTIE, Y COMPRIS, SANS S'Y LIMITER, DES GARANTIES QUANT À LA QUALITÉ ET À LA PRÉCISION DES DIMENSIONS.

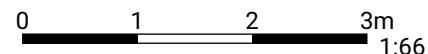

▼ Cave Sous-sol

LARGEUR : 2.98 m • LONGUEUR : 3.14 m
SURFACE : 7.84 m² • PÉRIMÈTRE : 10.57 m

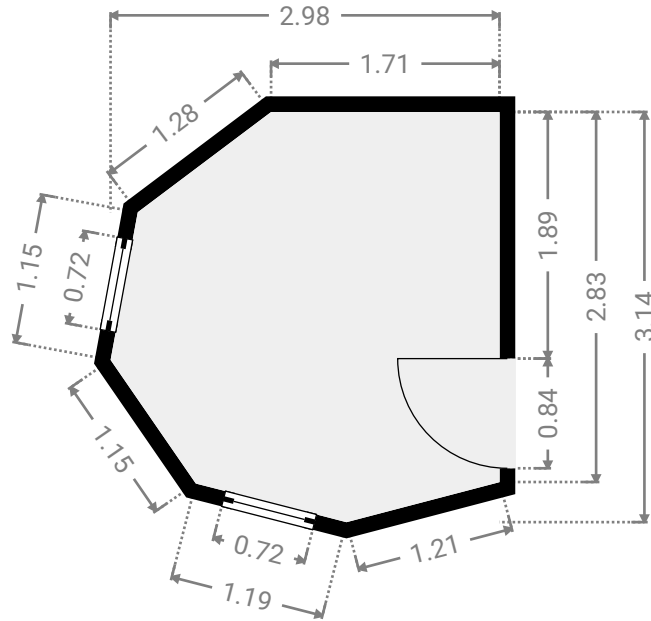
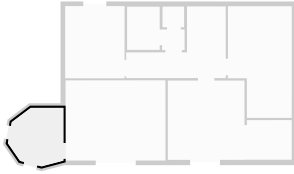

▼ Cave Sous-sol

LARGEUR : 3.19 m • LONGUEUR : 3.88 m
SURFACE : 12.37 m² • PÉRIMÈTRE : 14.14 m

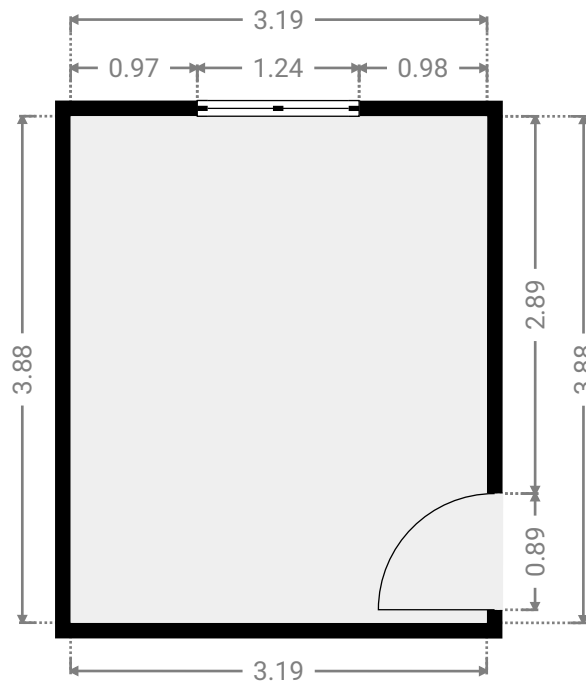
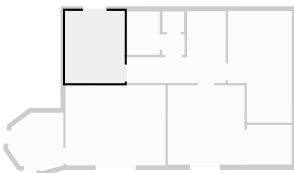

▼ Cave à vin Sous-sol

LARGEUR : 1.75 m • LONGUEUR : 2.32 m
SURFACE : 4.06 m² • PÉRIMÈTRE : 8.14 m

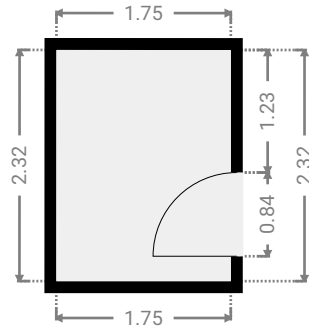
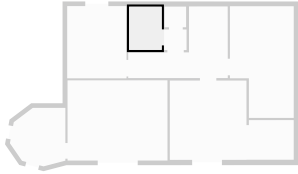

▼ Chaufferie Sous-sol

LARGEUR : 3.43 m • LONGUEUR : 6.00 m
SURFACE : 18.41 m² • PÉRIMÈTRE : 18.86 m

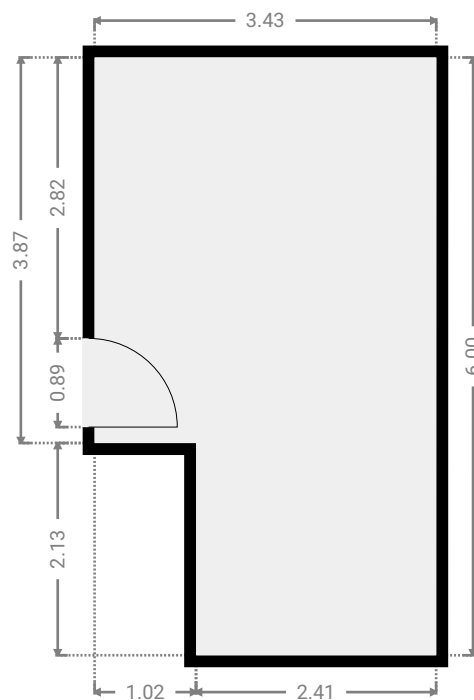
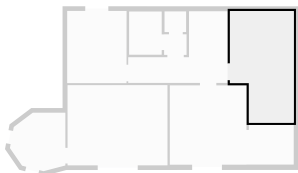

▼ Distribution

Sous-sol

LARGEUR : 5.35 m • LONGUEUR : 3.85 m
SURFACE : 12.52 m² • PÉRIMÈTRE : 18.39 m

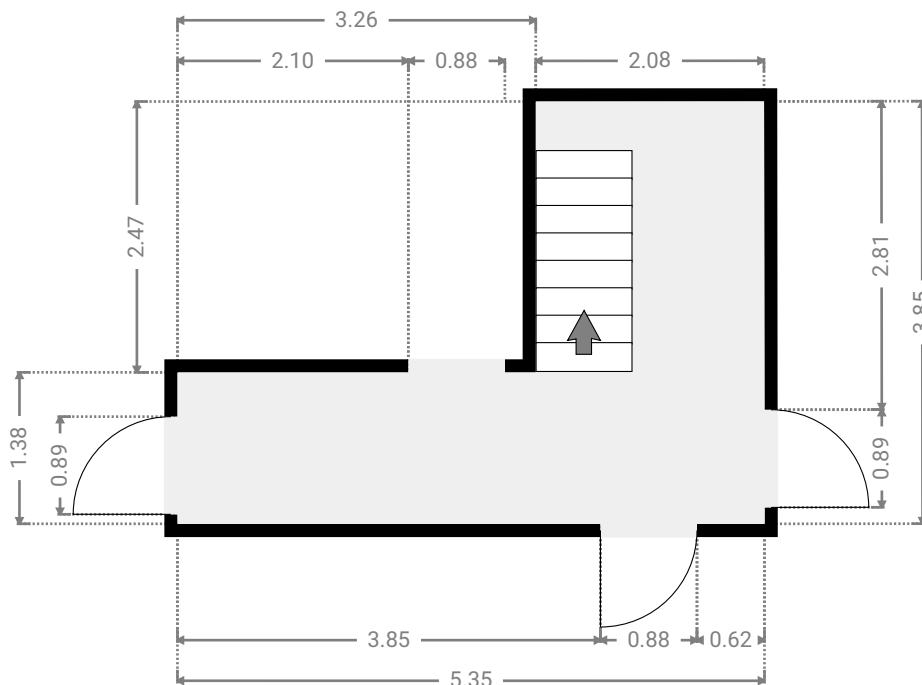

▼ Rangement

Sous-sol

LARGEUR : 2.41 m • LONGUEUR : 2.13 m
SURFACE : 5.13 m² • PÉRIMÈTRE : 9.08 m

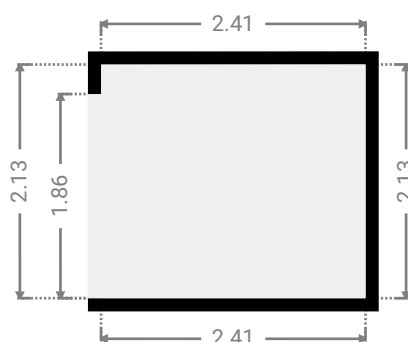
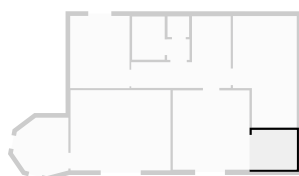

▼ SAS Sous-sol

LARGEUR : 1.20 m • LONGUEUR : 1.11 m
SURFACE : 1.33 m² • PÉRIMÈTRE : 4.62 m

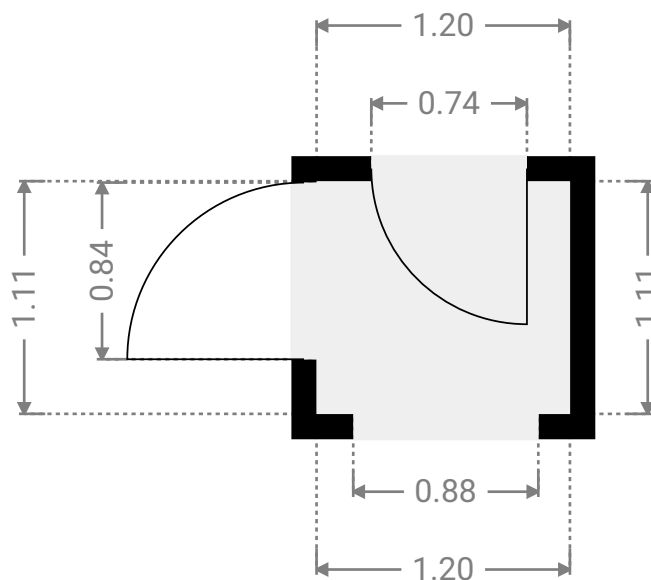
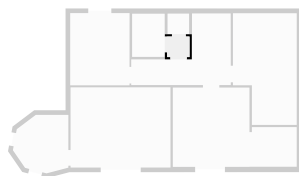

▼ WC Sous-sol

LARGEUR : 1.16 m • LONGUEUR : 1.11 m
SURFACE : 1.29 m² • PÉRIMÈTRE : 4.54 m

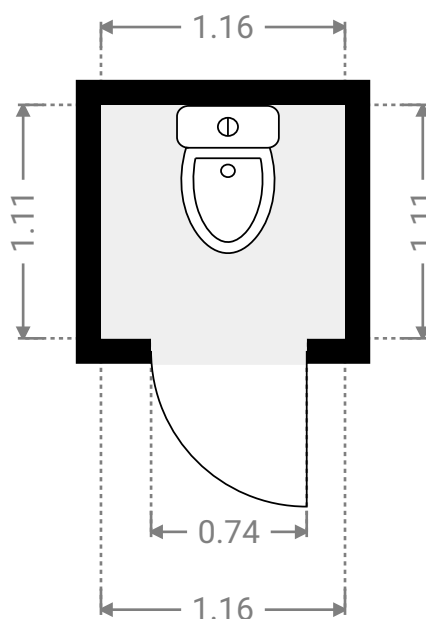
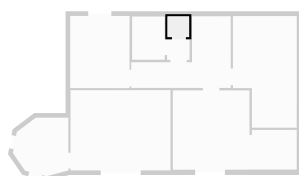

▼ 2ième sous sol

SURFACE TOTALE : 84.10 m² • SURFACE HABITABLE : 57.29 m² • PIÈCES : 5

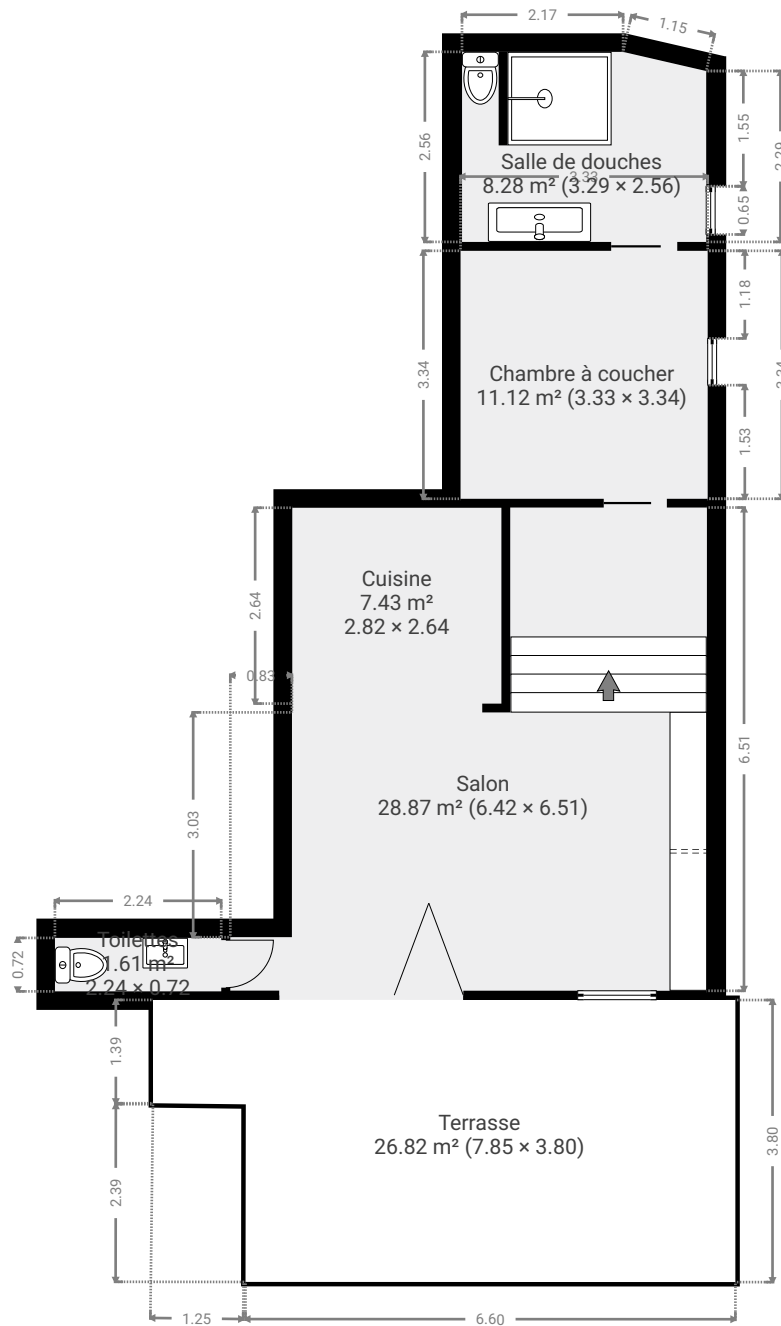

CE PLAN EST FOURNI EN L'ETAT SANS GARANTIE D'AUCUNE SORTIE. SENSOPIA N'ACCORDE AUCUNE GARANTIE, Y COMPRIS, SANS S'Y LIMITER, DES GARANTIES QUANT À LA QUALITE ET À LA PRÉCISION DES DIMENSIONS.

0 1 2 3 4m
1:102

Page 25/28

▼ Chambre à coucher

2ième sous sol

LARGEUR : 3.33 m • LONGUEUR : 3.34 m
SURFACE : 11.12 m² • PÉRIMÈTRE : 13.34 m

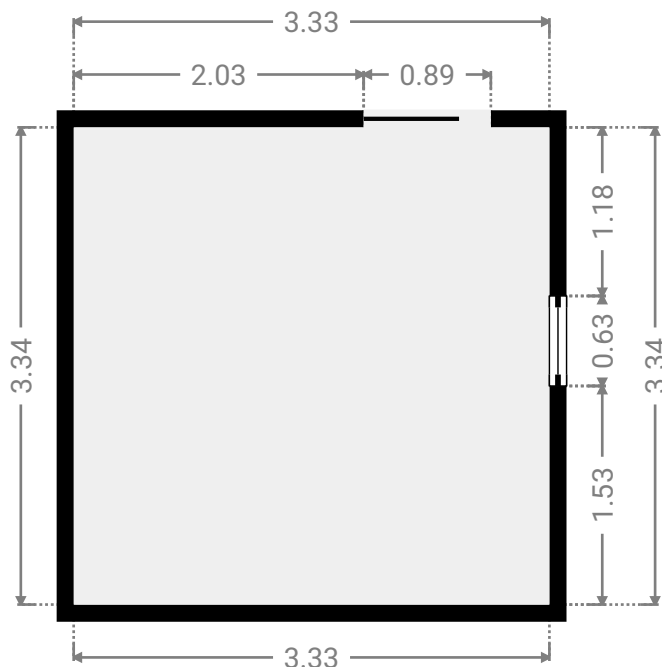
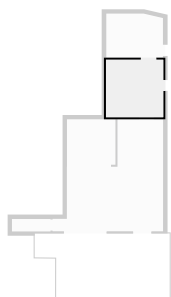

▼ Cuisine

2ième sous sol

LARGEUR : 2.82 m • LONGUEUR : 2.64 m
SURFACE : 7.43 m² • PÉRIMÈTRE : 10.91 m

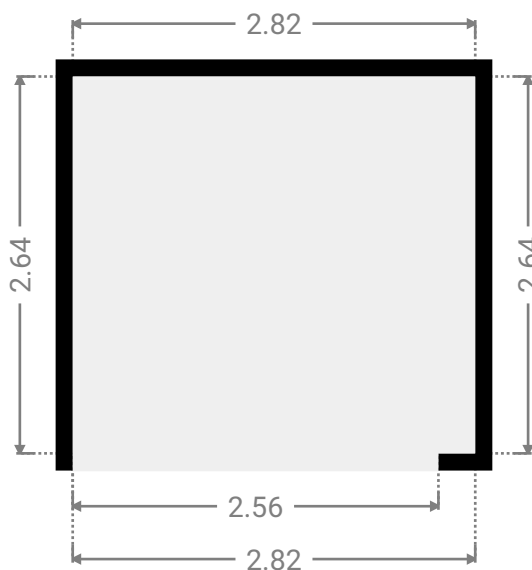
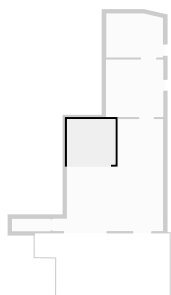

▼ Salle de douches 2ième sous sol

LARGEUR : 3.29 m • LONGUEUR : 2.56 m
SURFACE : 8.28 m² • PÉRIMÈTRE : 11.47 m

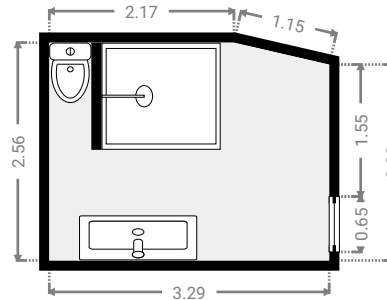

▼ Salon 2ième sous sol

LARGEUR : 6.42 m • LONGUEUR : 6.51 m
SURFACE : 28.87 m² • PÉRIMÈTRE : 25.86 m

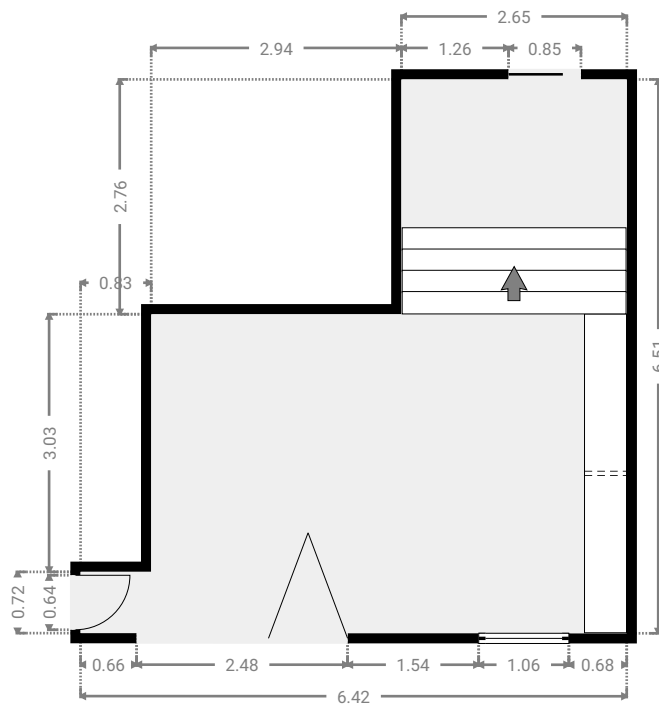
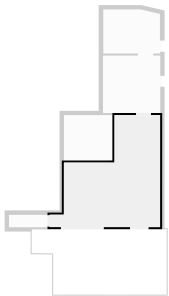

CE PLAN EST FOURNI EN L'ÉTAT SANS GARANTIE D'AUCUNE SORTIE. SENSOPIA N'ACCORDE AUCUNE GARANTIE, Y COMPRIS, SANS S'Y LIMITER, DES GARANTIES QUANT À LA QUALITÉ ET À LA PRÉCISION DES DIMENSIONS.

0 1 2 3 4m
1:89

Page 27/28

▼ Terrasse

2ième sous sol

LARGEUR : 7.85 m • LONGUEUR : 3.80 m
SURFACE : 26.82 m² • PÉRIMÈTRE : 23.28 m

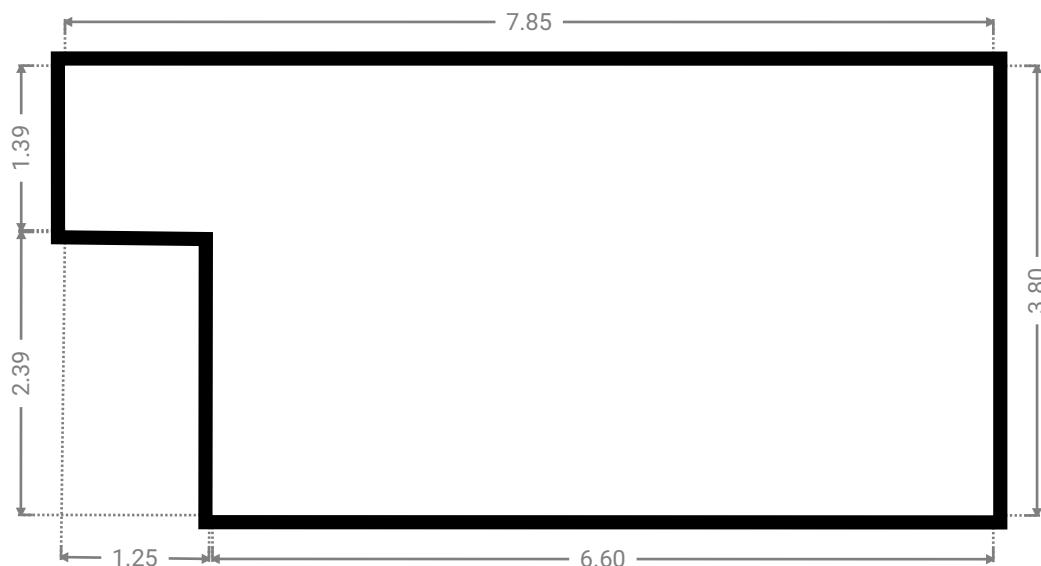
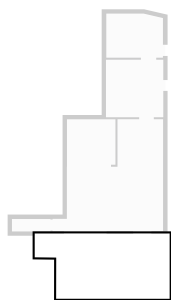

▼ Toilettes

2ième sous sol

LARGEUR : 2.24 m • LONGUEUR : 0.72 m
SURFACE : 1.61 m² • PÉRIMÈTRE : 5.92 m

