

▼ 1er étage

SURFACE TOTALE : 101.13 m² • SURFACE HABITABLE : 105.11 m² • PIÈCES : 8

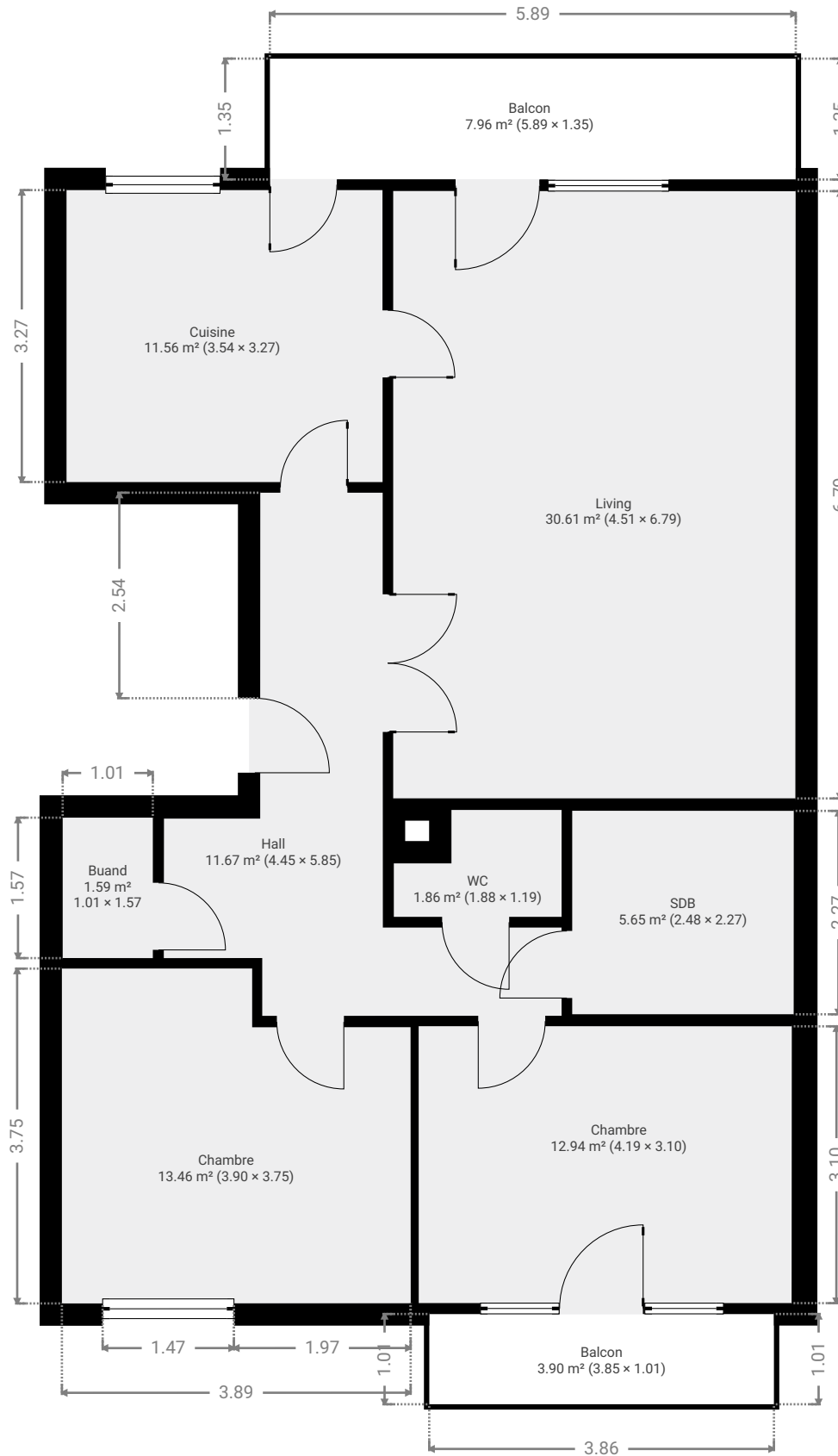

CE PLAN EST FOURNI EN L'ÉTAT SANS GARANTIE D'AUCUNE SORTIE. SENSOPIA N'ACCORDE AUCUNE GARANTIE, Y COMPRIS, SANS S'Y LIMITER, DES GARANTIES QUANT À LA QUALITÉ ET À LA PRÉCISION DES DIMENSIONS.

0 1 2 3m
1:73

Page 1/6

▼ Balcon 1er étage

LARGEUR : 5.89 m • LONGUEUR : 1.35 m
SURFACE : 7.96 m² • PÉRIMÈTRE : 14.48 m

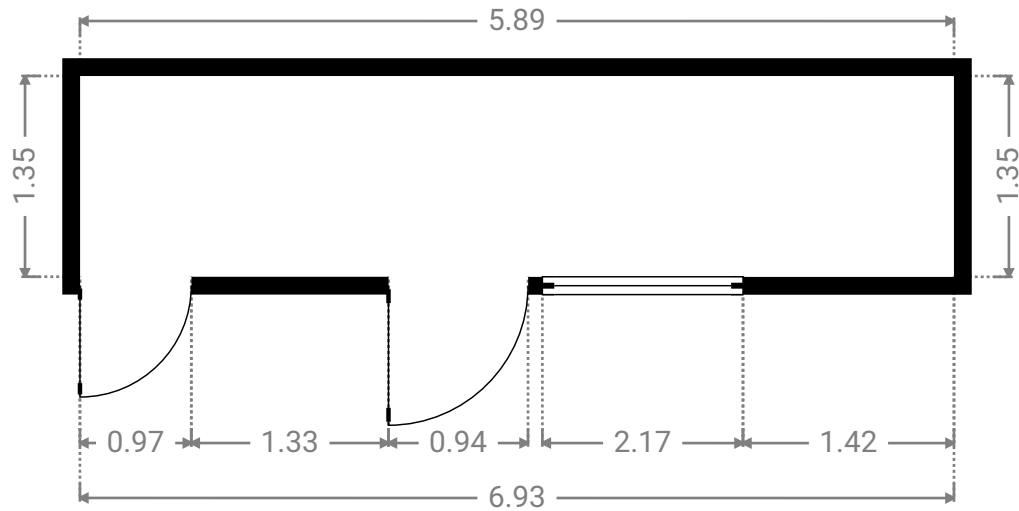
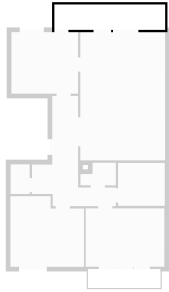

▼ Buand 1er étage

LARGEUR : 1.01 m • LONGUEUR : 1.57 m
SURFACE : 1.59 m² • PÉRIMÈTRE : 5.16 m

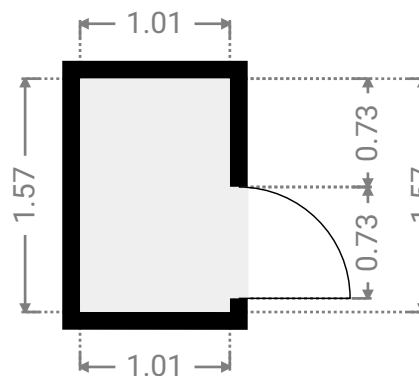
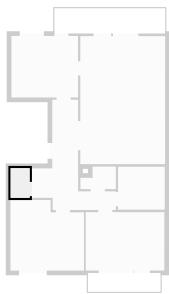

SURFACE TOTALE : 101.13 m² • SURFACE HABITABLE : 105.11 m² • ÉTAGES : 1 • PIÈCES : 8

▼ Chambre 1er étage

LARGEUR : 4.19 m • LONGUEUR : 3.10 m
SURFACE : 12.94 m² • PÉRIMÈTRE : 14.55 m

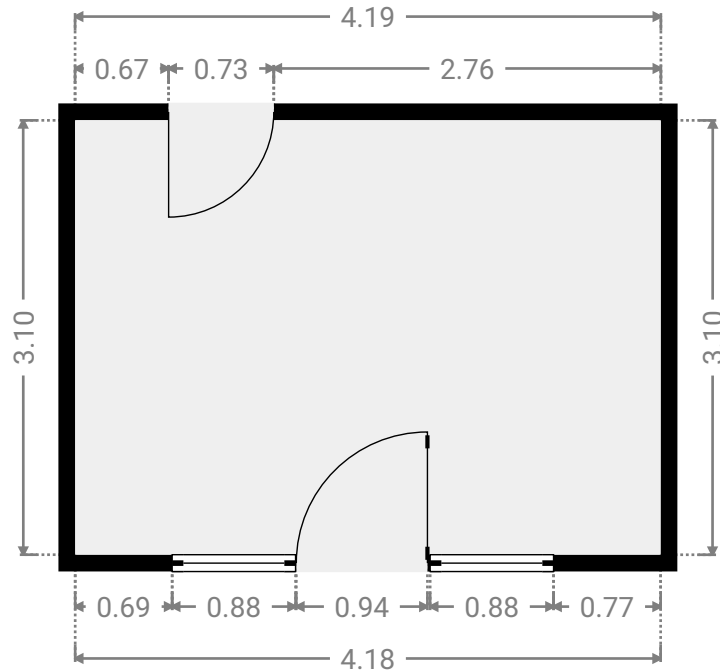
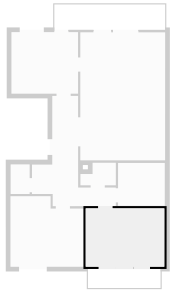

▼ Balcon 1er étage

LARGEUR : 3.85 m • LONGUEUR : 1.01 m
SURFACE : 3.90 m² • PÉRIMÈTRE : 9.74 m

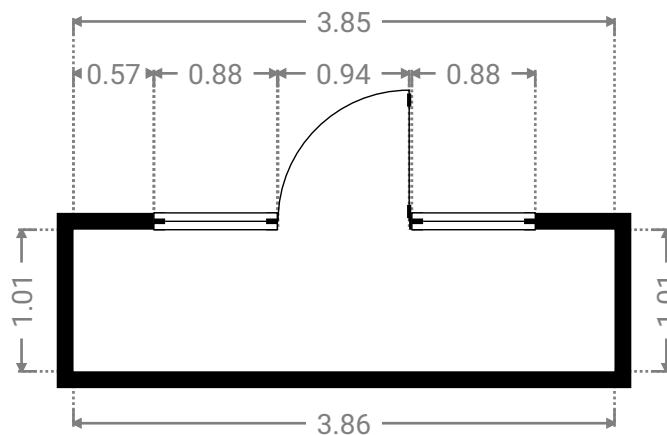
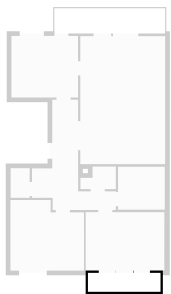

CE PLAN EST FOURNI EN L'ÉTAT SANS GARANTIE D'AUCUNE SORTIE. SENSOPIA N'ACCORDE AUCUNE GARANTIE, Y COMPRIS, SANS S'Y LIMITER, DES GARANTIES QUANT À LA QUALITÉ ET À LA PRÉCISION DES DIMENSIONS.

0.0 0.5 1.0 1.5 2.0 2.5m
1:54

Page 3/6

SURFACE TOTALE : 101.13 m² • SURFACE HABITABLE : 105.11 m² • ÉTAGES : 1 • PIÈCES : 8

▼ Chambre 1er étage

LARGEUR : 3.90 m • LONGUEUR : 3.75 m
SURFACE : 13.46 m² • PÉRIMÈTRE : 15.30 m

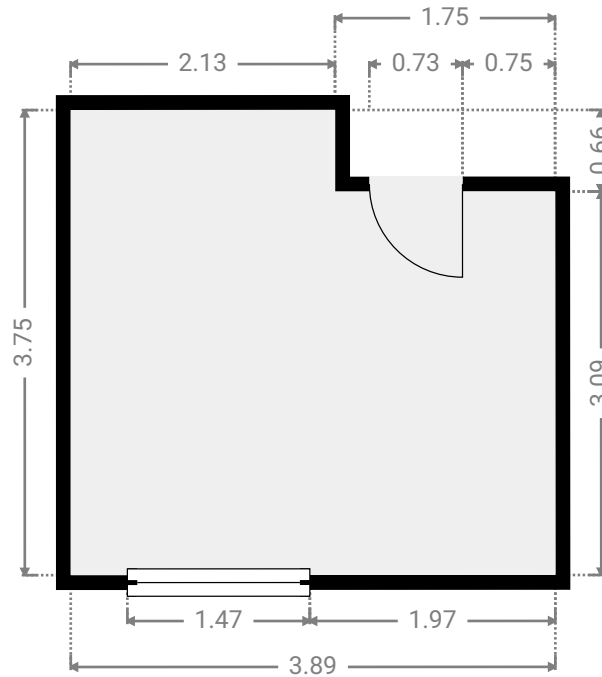
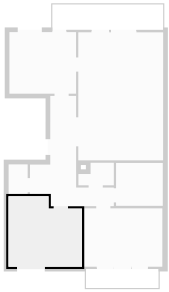

▼ Cuisine 1er étage

LARGEUR : 3.54 m • LONGUEUR : 3.27 m
SURFACE : 11.56 m² • PÉRIMÈTRE : 13.61 m

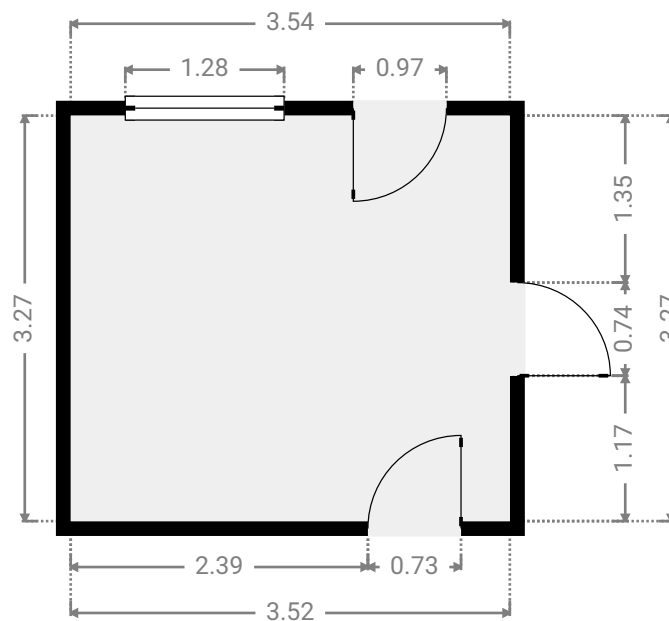
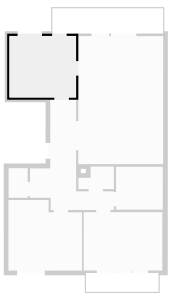

CE PLAN EST FOURNI EN L'ÉTAT SANS GARANTIE D'AUCUNE SORTIE. SENSOPIA N'ACCORDE AUCUNE GARANTIE, Y COMPRIS, SANS S'Y LIMITER, DES GARANTIES QUANT À LA QUALITÉ ET À LA PRÉCISION DES DIMENSIONS.

0 1 2 3m
1:61

Page 4/6

SURFACE TOTALE : 101.13 m² • SURFACE HABITABLE : 105.11 m² • ÉTAGES : 1 • PIÈCES : 8

▼ Hall 1er étage

LARGEUR : 4.45 m • LONGUEUR : 5.85 m
SURFACE : 11.67 m² • PÉRIMÈTRE : 20.61 m

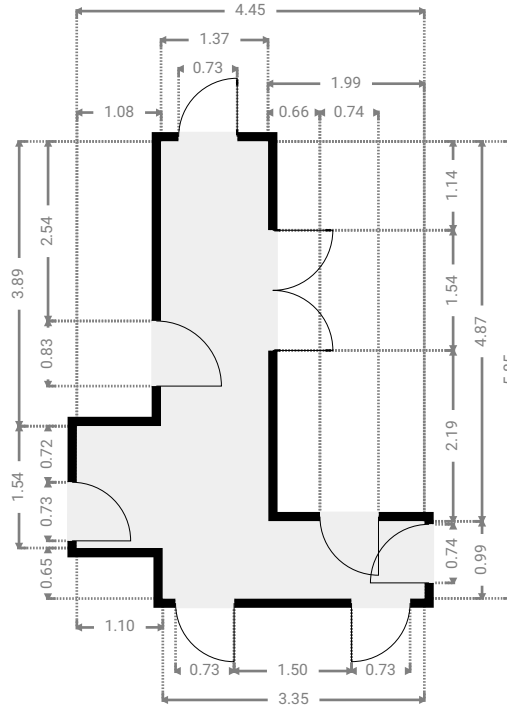
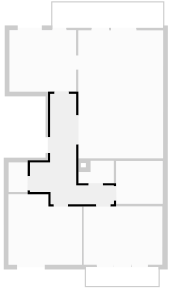

▼ Living 1er étage

LARGEUR : 4.51 m • LONGUEUR : 6.79 m
SURFACE : 30.61 m² • PÉRIMÈTRE : 22.60 m

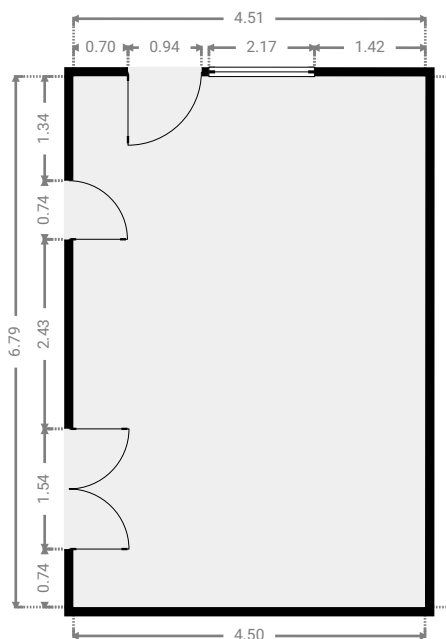
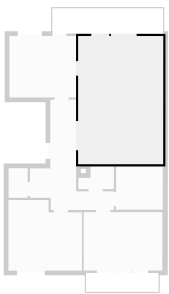

CE PLAN EST FOURNI EN L'ÉTAT SANS GARANTIE D'AUCUNE SORTIE. SENSOPIA N'ACCORDE AUCUNE GARANTIE, Y COMPRIS, SANS S'Y LIMITER, DES GARANTIES QUANT À LA QUALITÉ ET À LA PRÉCISION DES DIMENSIONS.

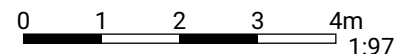

▼ SDB 1er étage

LARGEUR : 2.48 m • LONGUEUR : 2.27 m
SURFACE : 5.65 m² • PÉRIMÈTRE : 9.51 m

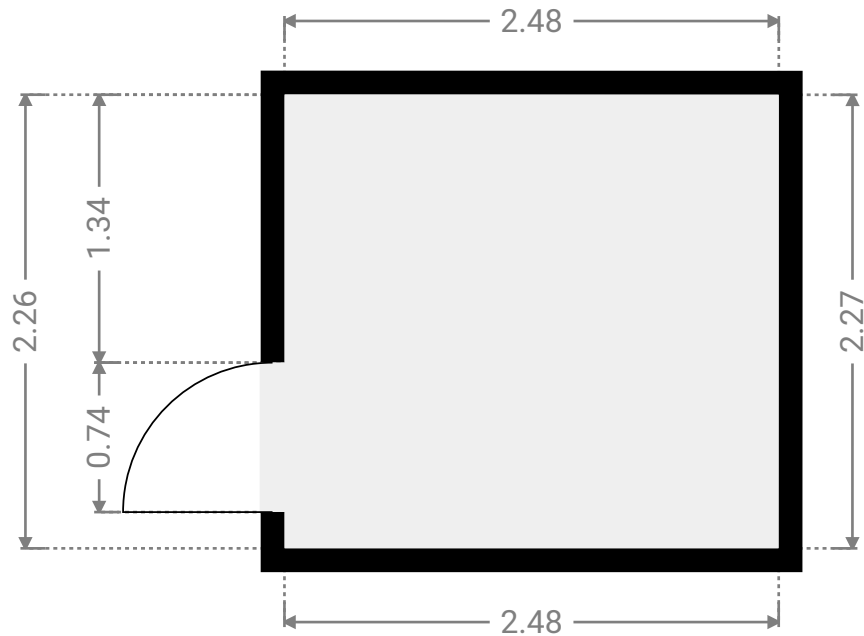
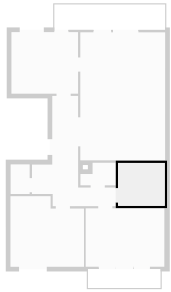

▼ WC 1er étage

LARGEUR : 1.88 m • LONGUEUR : 1.19 m
SURFACE : 1.86 m² • PÉRIMÈTRE : 6.15 m

