

SURFACE TOTALE : 44.90 m<sup>2</sup> • SURFACE HABITABLE : 44.90 m<sup>2</sup> • ÉTAGES : 1 • PIÈCES : 3

## ▼ 1er étage

SURFACE TOTALE : 44.90 m<sup>2</sup> • SURFACE HABITABLE : 44.90 m<sup>2</sup> • PIÈCES : 3

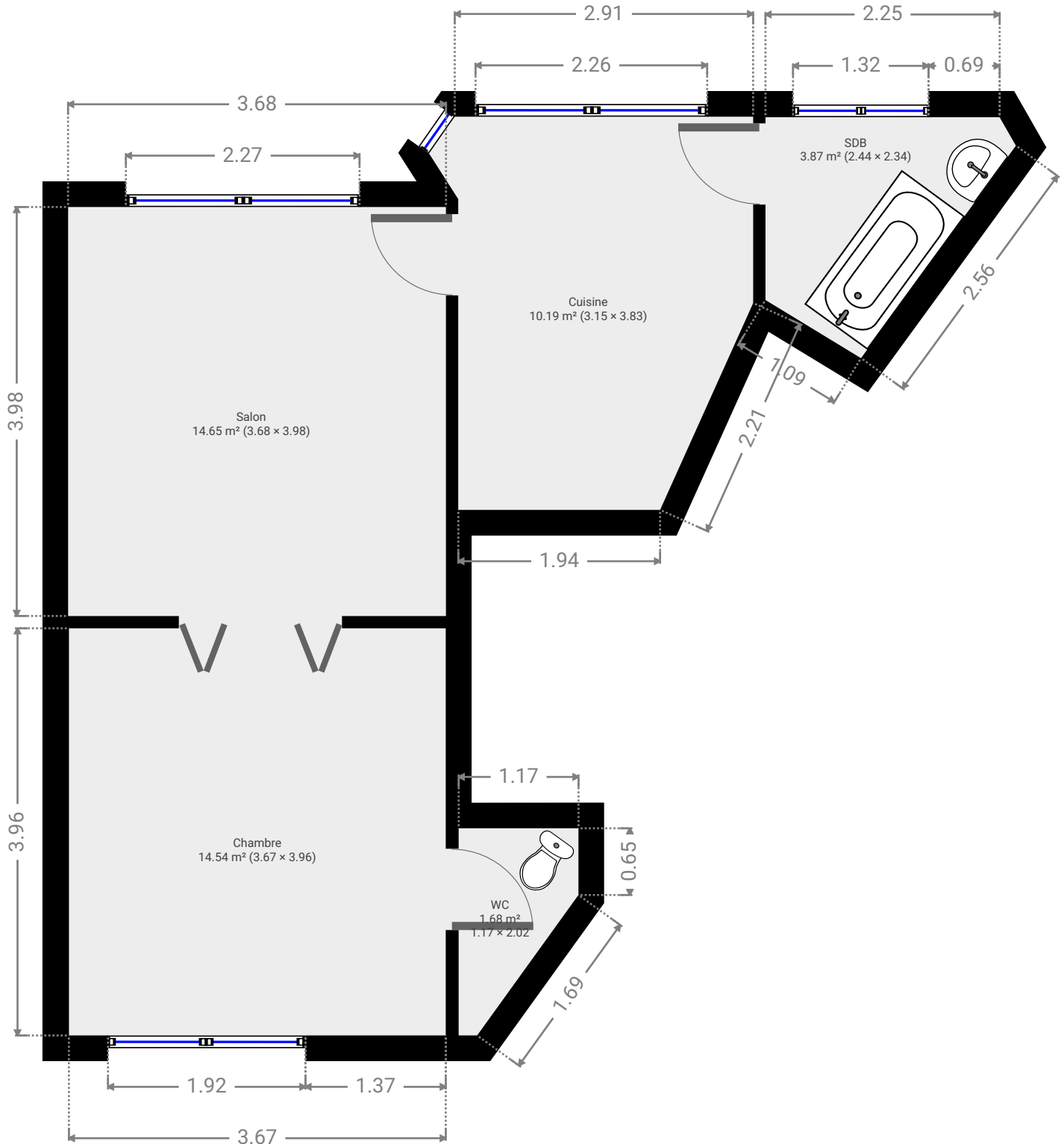

CE PLAN EST FOURNI EN L'ETAT SANS GARANTIE D'AUCUNE SORTE. SENSOPIA N'ACCORDE AUCUNE GARANTIE, Y COMPRIS, SANS S'Y LIMITER, DES GARANTIES QUANT À LA QUALITE ET À LA PRÉCISION DES DIMENSIONS.

0.0 0.5 1.0 1.5 2.0 2.5m  
1:55

Page 1/4

SURFACE TOTALE : 44.90 m<sup>2</sup> • SURFACE HABITABLE : 44.90 m<sup>2</sup> • ÉTAGES : 1 • PIÈCES : 3

## ▼ Chambre 1er étage

LARGEUR : 3.67 m • LONGUEUR : 3.96 m  
SURFACE : 14.54 m<sup>2</sup> • PÉRIMÈTRE : 15.26 m

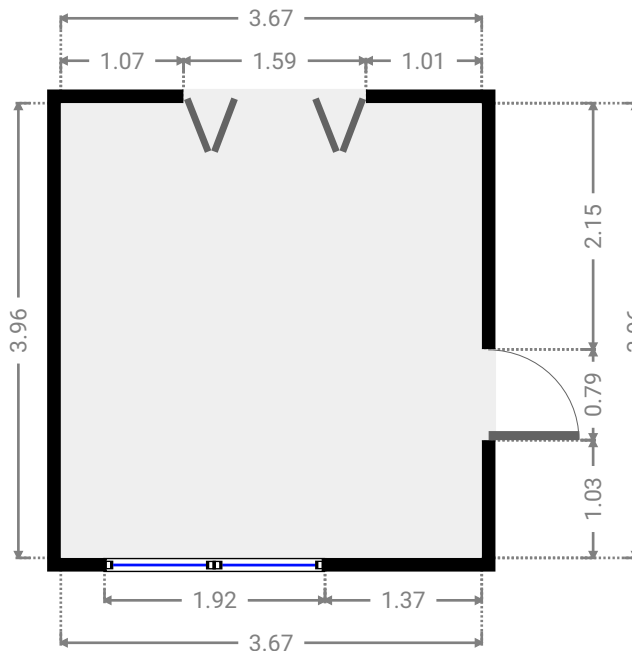
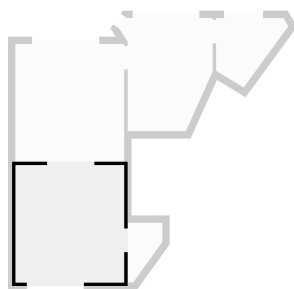

## ▼ Salon 1er étage

LARGEUR : 3.68 m • LONGUEUR : 3.98 m  
SURFACE : 14.65 m<sup>2</sup> • PÉRIMÈTRE : 15.32 m

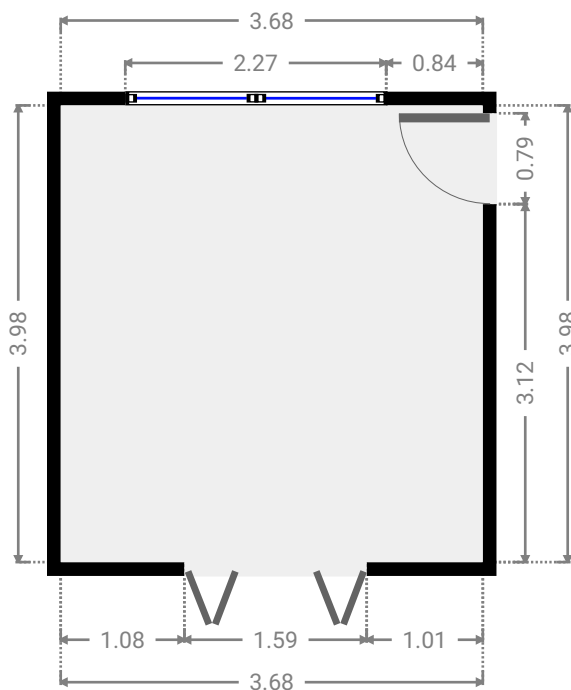
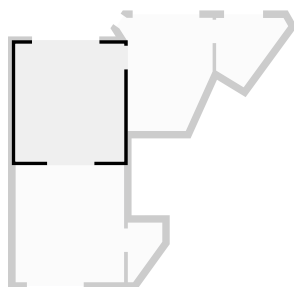

CE PLAN EST FOURNI EN L'ÉTAT SANS GARANTIE D'AUCUNE SORTE. SENSOPIA N'ACCORDE AUCUNE GARANTIE, Y COMPRIS, SANS S'Y LIMITER, DES GARANTIES QUANT À LA QUALITÉ ET À LA PRÉCISION DES DIMENSIONS.

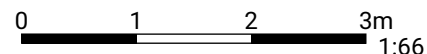

## ▼ Cuisine 1er étage

LARGEUR : 3.15 m • LONGUEUR : 3.83 m  
SURFACE : 10.19 m<sup>2</sup> • PÉRIMÈTRE : 12.88 m

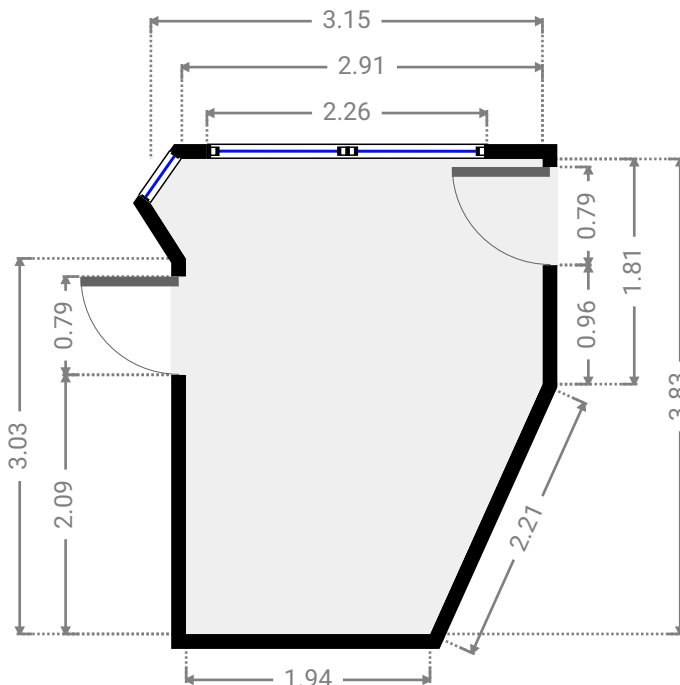
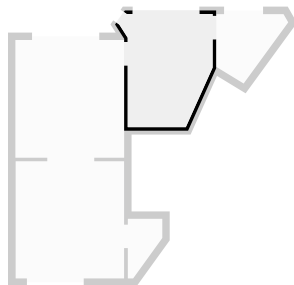

## ▼ SDB 1er étage

LARGEUR : 2.44 m • LONGUEUR : 2.34 m  
SURFACE : 3.87 m<sup>2</sup> • PÉRIMÈTRE : 8.02 m

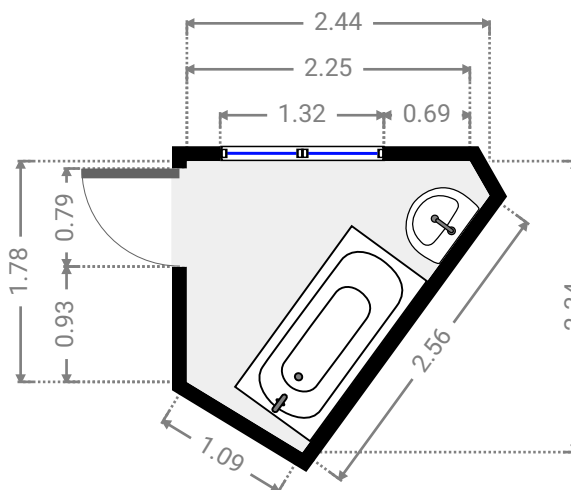
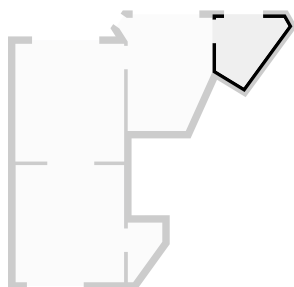

▼ WC  
1er étage

LARGEUR : 1.17 m • LONGUEUR : 2.02 m  
SURFACE : 1.68 m<sup>2</sup> • PÉRIMÈTRE : 5.70 m

