

SURFACE TOTALE : 195.92 m<sup>2</sup> • SURFACE HABITABLE : 174.96 m<sup>2</sup> • ÉTAGES : 2 • PIÈCES : 7

## ▼ Rez-de-chaussée

SURFACE TOTALE : 111.79 m<sup>2</sup> • SURFACE HABITABLE : 90.83 m<sup>2</sup> • PIÈCES : 4

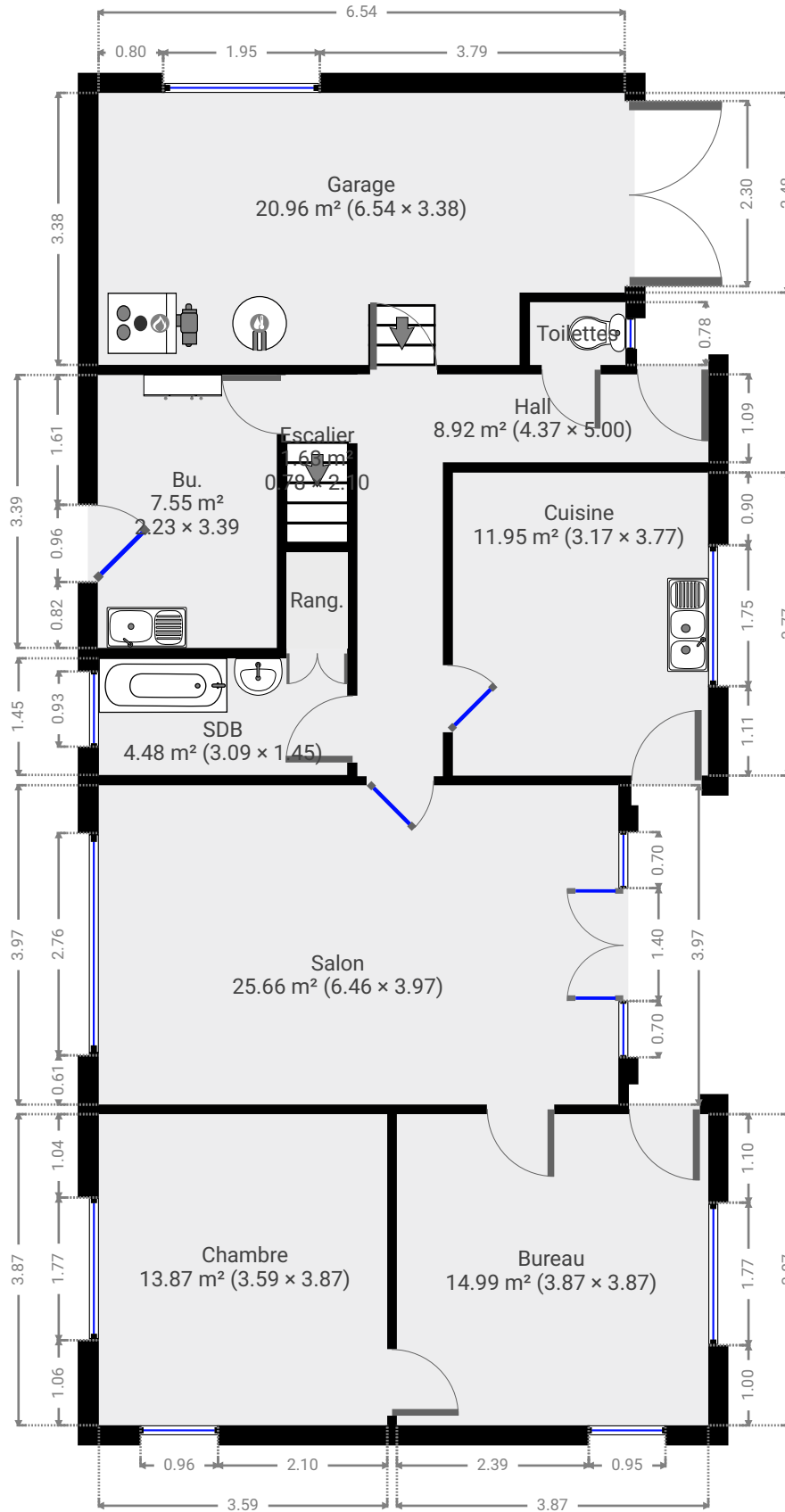

CE PLAN EST FOURNI EN LETAT SANS GARANTIE D'AUCUNE SORTE. SENSOPIA N'ACCORDE AUCUNE GARANTIE, Y COMPRIS, SANS S'Y LIMITER, DES GARANTIES QUANT À LA QUALITE ET À LA PRÉCISION DES DIMENSIONS.

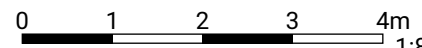

1:84

Page 1/13

SURFACE TOTALE : 195.92 m<sup>2</sup> • SURFACE HABITABLE : 174.96 m<sup>2</sup> • ÉTAGES : 2 • PIÈCES : 7

## ▼ Garage Rez-de-chaussée

LARGEUR : 3.38 m • LONGUEUR : 6.54 m  
SURFACE : 20.96 m<sup>2</sup> • PÉRIMÈTRE : 19.85 m

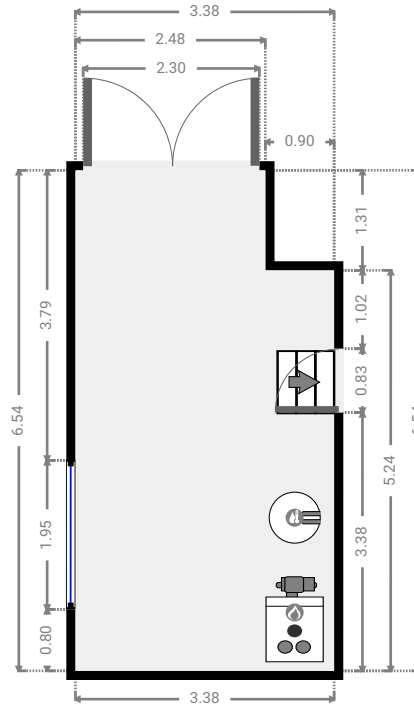
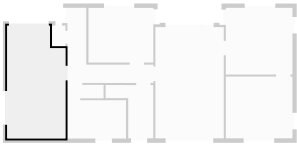

## ▼ Toilettes Rez-de-chaussée

LARGEUR : 0.78 m • LONGUEUR : 1.19 m  
SURFACE : 0.93 m<sup>2</sup> • PÉRIMÈTRE : 3.93 m

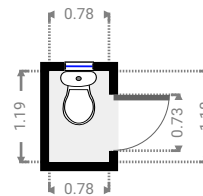

CE PLAN EST FOURNI EN L'ÉTAT SANS GARANTIE D'AUCUNE SORTIE. SENSOPIA N'ACCORDE AUCUNE GARANTIE, Y COMPRIS, SANS S'Y LIMITER, DES GARANTIES QUANT À LA QUALITÉ ET À LA PRÉCISION DES DIMENSIONS.

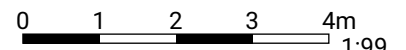

SURFACE TOTALE : 195.92 m<sup>2</sup> • SURFACE HABITABLE : 174.96 m<sup>2</sup> • ÉTAGES : 2 • PIÈCES : 7

## ▼ Hall Rez-de-chaussée

LARGEUR : 5.00 m • LONGUEUR : 4.37 m  
SURFACE : 8.92 m<sup>2</sup> • PÉRIMÈTRE : 18.73 m

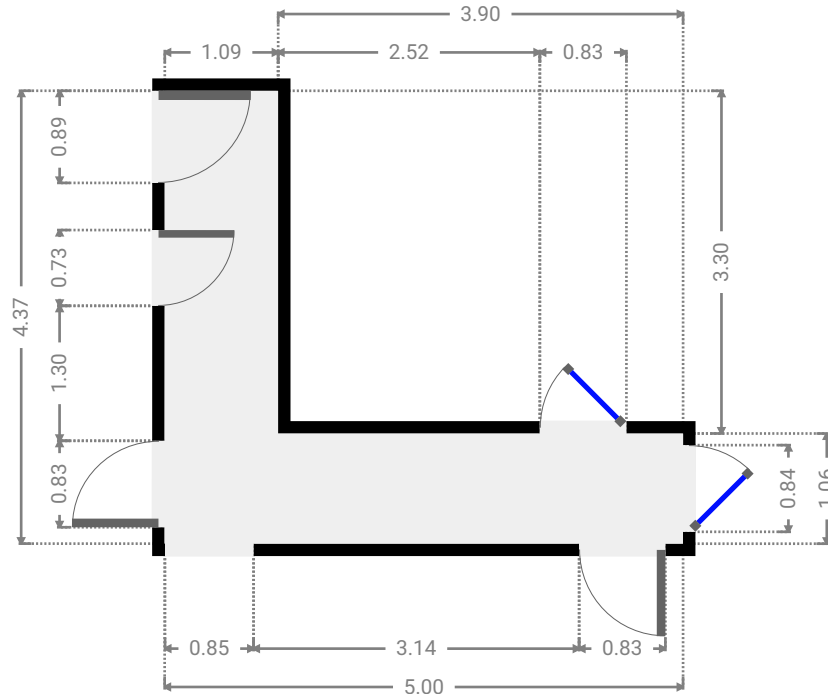
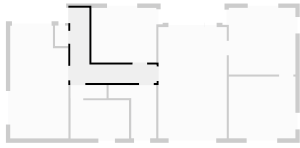

## ▼ Escalier Rez-de-chaussée

LARGEUR : 2.10 m • LONGUEUR : 0.78 m  
SURFACE : 1.63 m<sup>2</sup> • PÉRIMÈTRE : 5.75 m

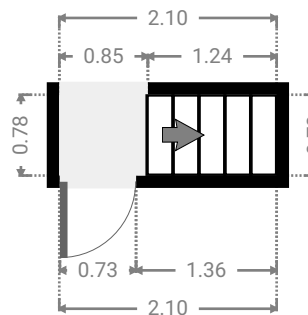
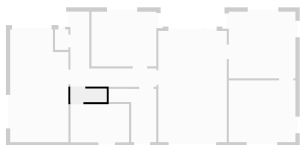

CE PLAN EST FOURNI EN L'ÉTAT SANS GARANTIE D'AUCUNE SORTIE. SENSOPIA N'ACCORDE AUCUNE GARANTIE, Y COMPRIS, SANS S'Y LIMITER, DES GARANTIES QUANT À LA QUALITÉ ET À LA PRÉCISION DES DIMENSIONS.

0 1 2 3m  
1:73

Page 3/13

▼ **Bu.**  
Rez-de-chaussée

LARGEUR : 3.39 m • LONGUEUR : 2.23 m  
SURFACE : 7.55 m<sup>2</sup> • PÉRIMÈTRE : 11.24 m

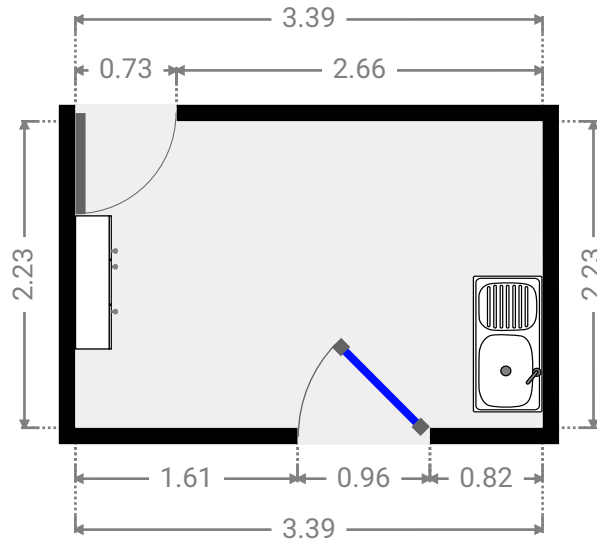
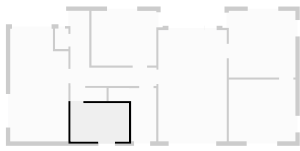

▼ **Cuisine**  
Rez-de-chaussée

LARGEUR : 3.77 m • LONGUEUR : 3.17 m  
SURFACE : 11.95 m<sup>2</sup> • PÉRIMÈTRE : 13.88 m

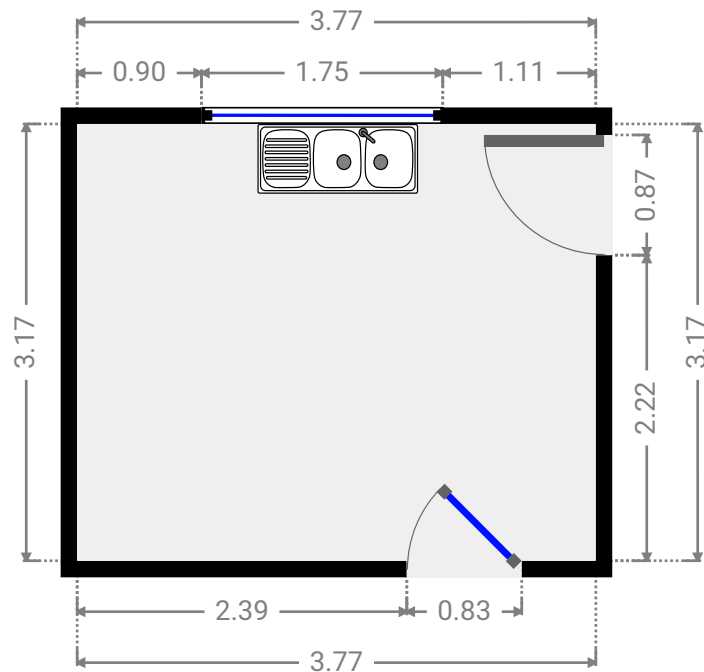
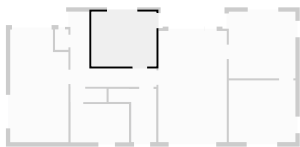

## ▼ SDB Rez-de-chaussée

LARGEUR : 1.45 m • LONGUEUR : 3.09 m  
SURFACE : 4.48 m<sup>2</sup> • PÉRIMÈTRE : 9.07 m

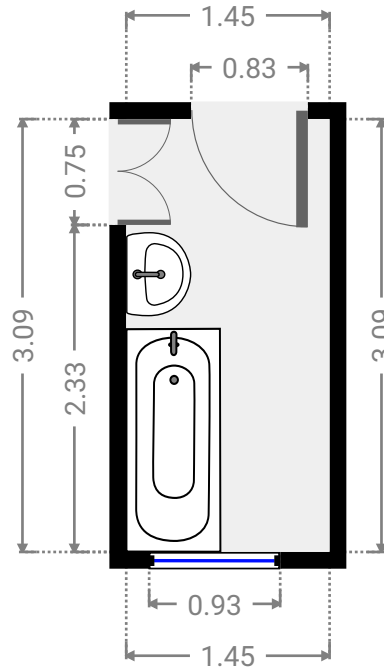
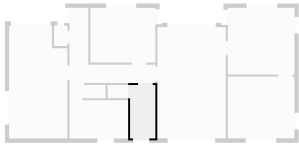

## ▼ Rang. Rez-de-chaussée

LARGEUR : 1.19 m • LONGUEUR : 0.76 m  
SURFACE : 0.91 m<sup>2</sup> • PÉRIMÈTRE : 3.91 m

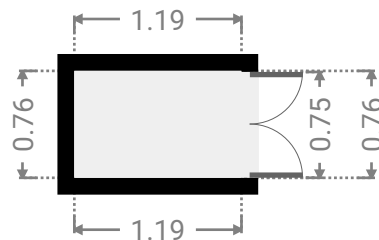
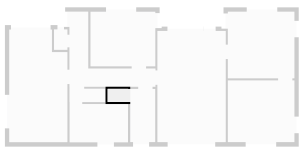

## ▼ Salon Rez-de-chaussée

LARGEUR : 3.97 m • LONGUEUR : 6.46 m  
SURFACE : 25.66 m<sup>2</sup> • PÉRIMÈTRE : 20.86 m

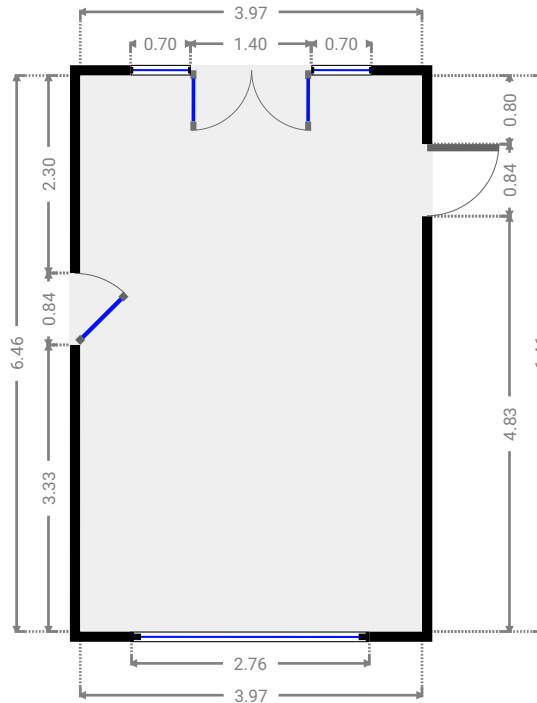
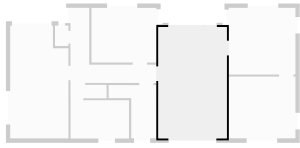

## ▼ Bureau Rez-de-chaussée

LARGEUR : 3.87 m • LONGUEUR : 3.87 m  
SURFACE : 14.99 m<sup>2</sup> • PÉRIMÈTRE : 15.48 m

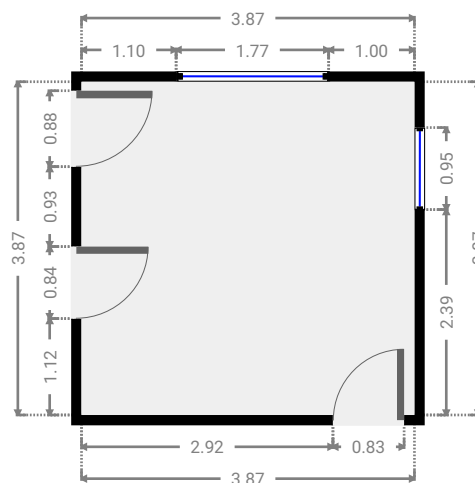

SURFACE TOTALE : 195.92 m<sup>2</sup> • SURFACE HABITABLE : 174.96 m<sup>2</sup> • ÉTAGES : 2 • PIÈCES : 7

## ▼ Chambre Rez-de-chaussée

LARGEUR : 3.87 m • LONGUEUR : 3.59 m  
SURFACE : 13.87 m<sup>2</sup> • PÉRIMÈTRE : 14.91 m

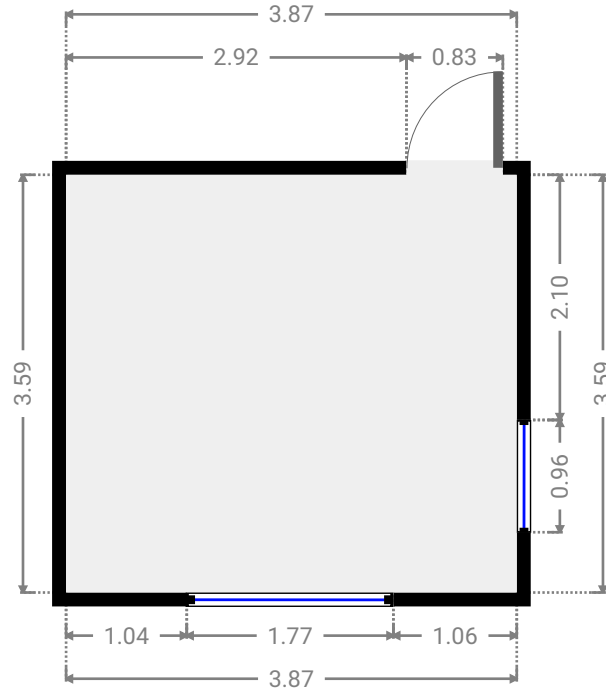
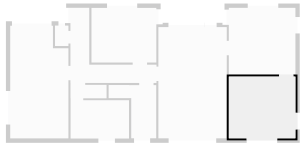

SURFACE TOTALE : 195.92 m<sup>2</sup> • SURFACE HABITABLE : 174.96 m<sup>2</sup> • ÉTAGES : 2 • PIÈCES : 7

## ▼ 1er étage

SURFACE TOTALE : 84.14 m<sup>2</sup> • SURFACE HABITABLE : 84.14 m<sup>2</sup> • PIÈCES : 3

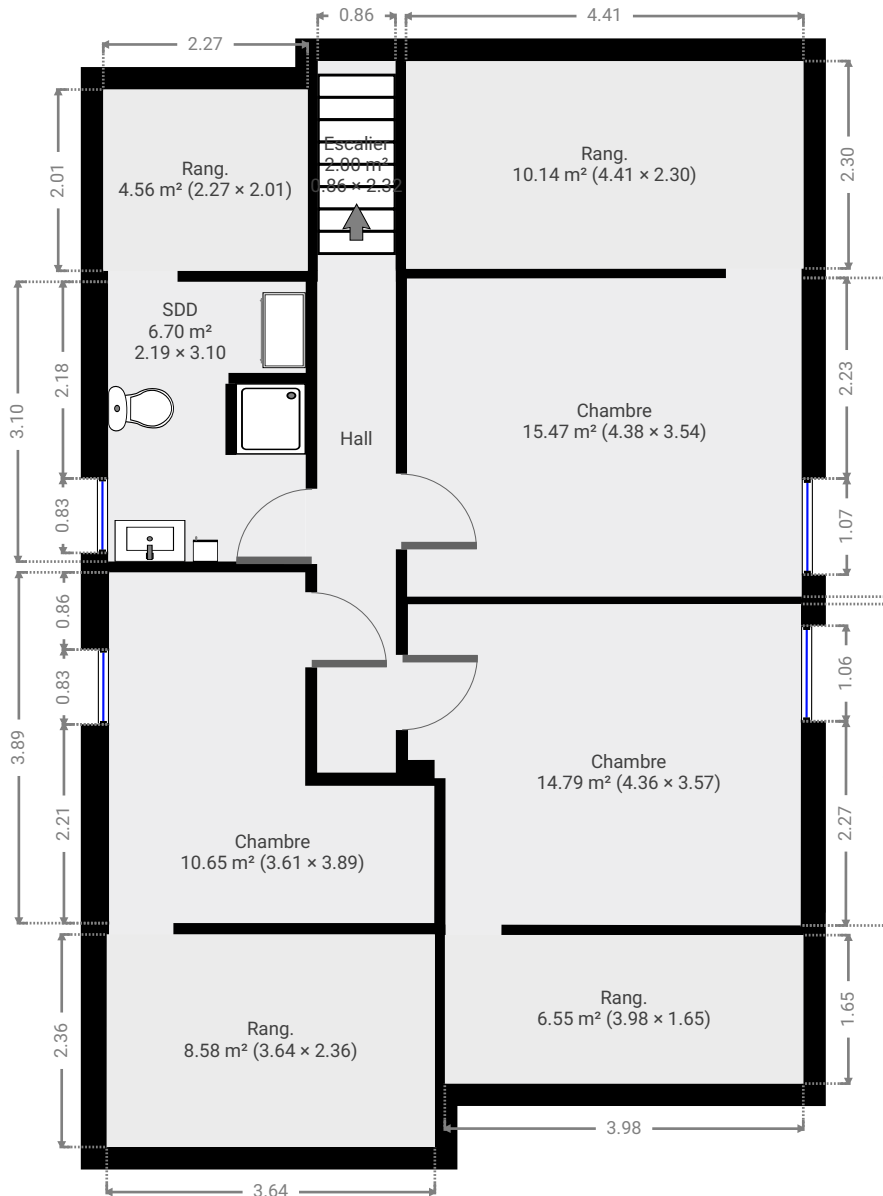

CE PLAN EST FOURNI EN LETAT SANS GARANTIE D'AUCUNE SORTE. SENSOPIA N'ACCORDE AUCUNE GARANTIE, Y COMPRIS, SANS S'Y LIMITER, DES GARANTIES QUANT À LA QUALITE ET À LA PRÉCISION DES DIMENSIONS.

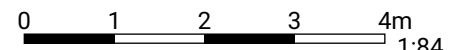

1:84  
Page 8/13



SURFACE TOTALE : 195.92 m<sup>2</sup> • SURFACE HABITABLE : 174.96 m<sup>2</sup> • ÉTAGES : 2 • PIÈCES : 7

## ▼ Chambre 1er étage

LARGEUR : 3.57 m • LONGUEUR : 4.36 m  
SURFACE : 14.79 m<sup>2</sup> • PÉRIMÈTRE : 15.84 m

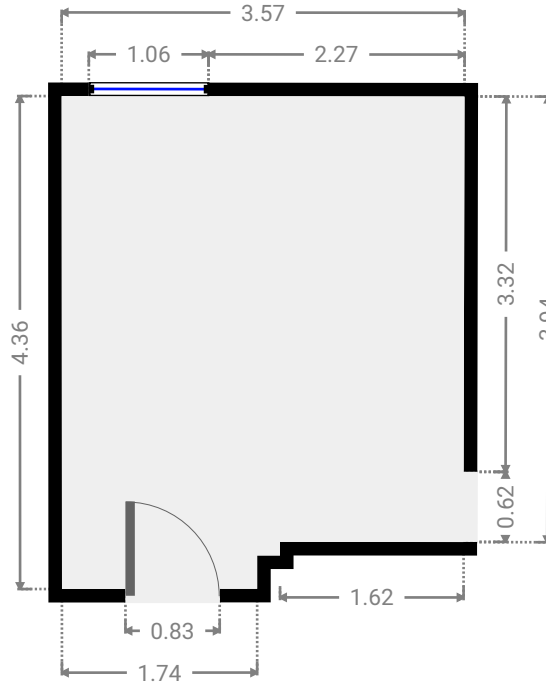
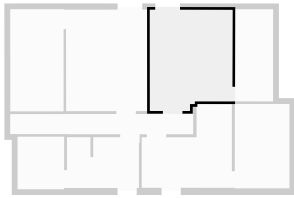

## ▼ Rang. 1er étage

LARGEUR : 1.65 m • LONGUEUR : 3.98 m  
SURFACE : 6.55 m<sup>2</sup> • PÉRIMÈTRE : 11.25 m

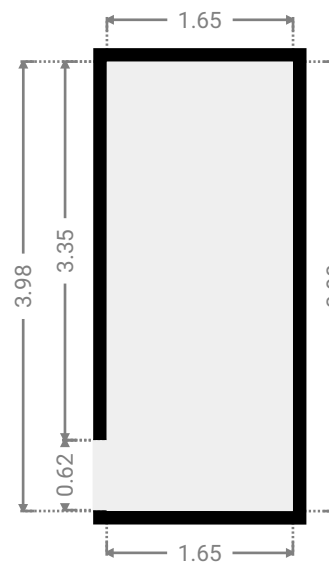
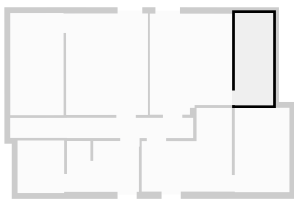

CE PLAN EST FOURNI EN L'ÉTAT SANS GARANTIE D'AUCUNE SORTE. SENSOPIA N'ACCORDE AUCUNE GARANTIE, Y COMPRIS, SANS S'Y LIMITER, DES GARANTIES QUANT À LA QUALITÉ ET À LA PRÉCISION DES DIMENSIONS.

0 1 2 3m

1:67  
Page 9/13

SURFACE TOTALE : 195.92 m<sup>2</sup> • SURFACE HABITABLE : 174.96 m<sup>2</sup> • ÉTAGES : 2 • PIÈCES : 7

## ▼ Hall 1er étage

LARGEUR : 5.45 m • LONGUEUR : 0.87 m  
SURFACE : 4.75 m<sup>2</sup> • PÉRIMÈTRE : 12.64 m

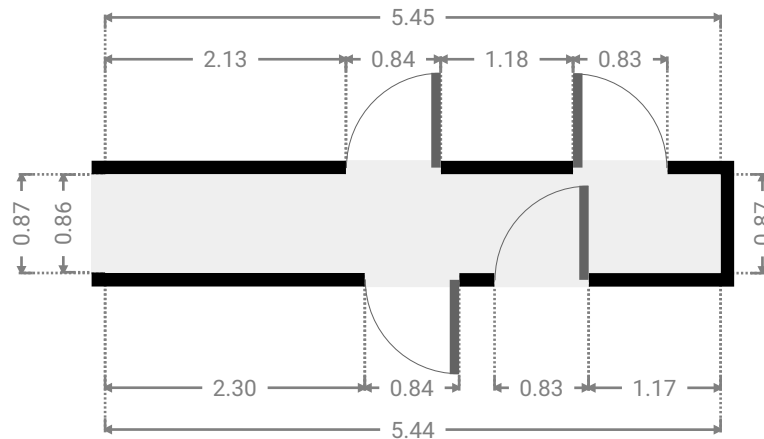
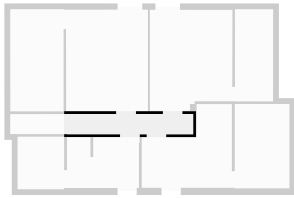

## ▼ Chambre 1er étage

LARGEUR : 3.54 m • LONGUEUR : 4.38 m  
SURFACE : 15.47 m<sup>2</sup> • PÉRIMÈTRE : 15.82 m

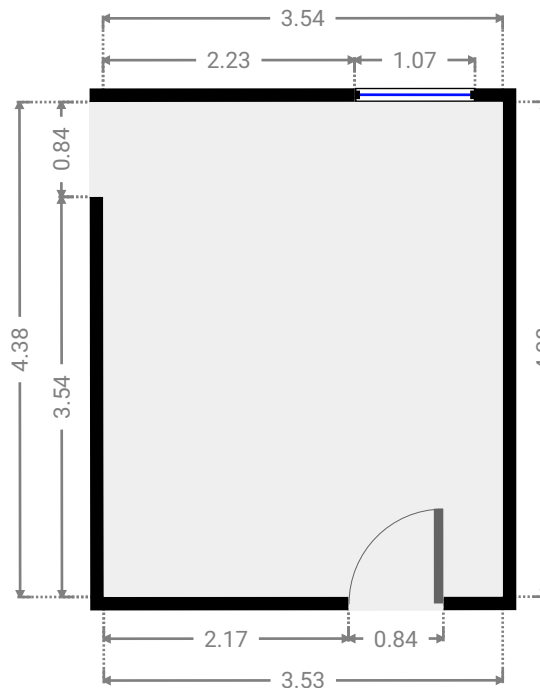
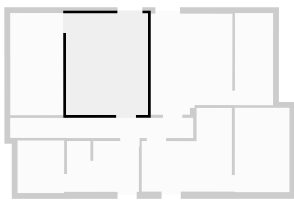

CE PLAN EST FOURNI EN L'ÉTAT SANS GARANTIE D'AUCUNE SORTE. SENSOPIA N'ACCORDE AUCUNE GARANTIE, Y COMPRIS, SANS S'Y LIMITER, DES GARANTIES QUANT À LA QUALITÉ ET À LA PRÉCISION DES DIMENSIONS.

0 1 2 3m  
1:67

Page 10/13

SURFACE TOTALE : 195.92 m<sup>2</sup> • SURFACE HABITABLE : 174.96 m<sup>2</sup> • ÉTAGES : 2 • PIÈCES : 7

ENVOYÉ PAR Antoine Marlair  
antoine@pierremarlair.be

## ▼ Rang. 1er étage

LARGEUR : 2.30 m • LONGUEUR : 4.41 m  
SURFACE : 10.14 m<sup>2</sup> • PÉRIMÈTRE : 13.42 m

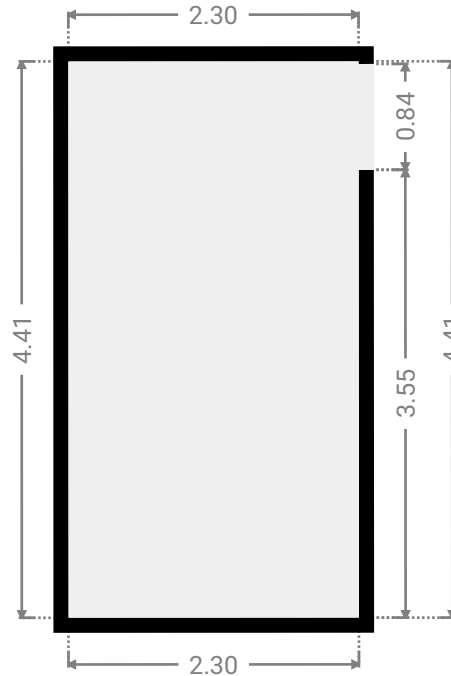
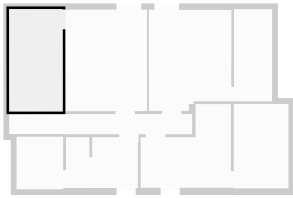

## ▼ Chambre 1er étage

LARGEUR : 3.89 m • LONGUEUR : 3.61 m  
SURFACE : 10.65 m<sup>2</sup> • PÉRIMÈTRE : 15.00 m

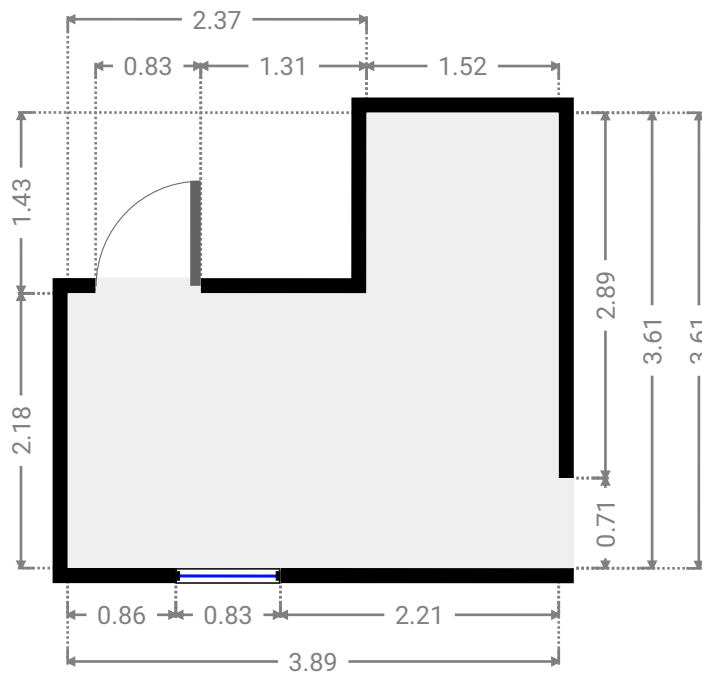
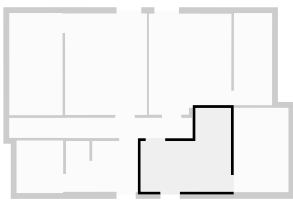

CE PLAN EST FOURNI EN L'ÉTAT SANS GARANTIE D'AUCUNE SORTIE. SENSOPIA N'ACCORDE AUCUNE GARANTIE, Y COMPRIS, SANS S'Y LIMITER, DES GARANTIES QUANT À LA QUALITÉ ET À LA PRÉCISION DES DIMENSIONS.

0.0 0.5 1.0 1.5 2.0 2.5m  
1:60

Page 11/13

SURFACE TOTALE : 195.92 m<sup>2</sup> • SURFACE HABITABLE : 174.96 m<sup>2</sup> • ÉTAGES : 2 • PIÈCES : 7

ENVOYÉ PAR Antoine Marlair  
antoine@pierremarlair.be

## ▼ Rang. 1er étage

LARGEUR : 2.36 m • LONGUEUR : 3.64 m  
SURFACE : 8.58 m<sup>2</sup> • PÉRIMÈTRE : 11.99 m

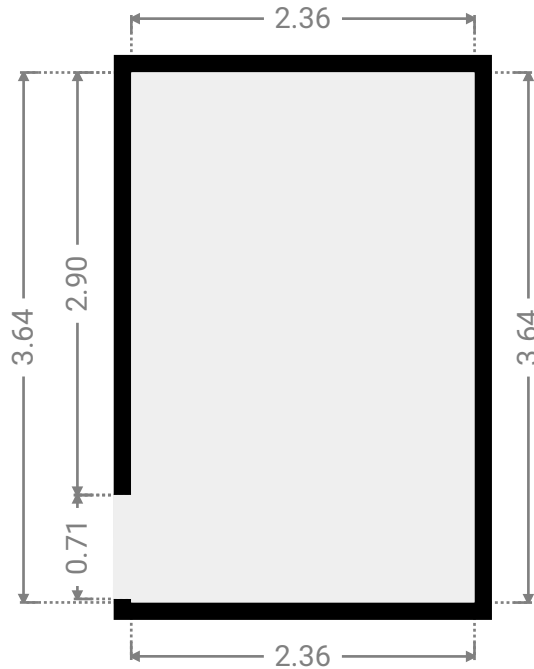
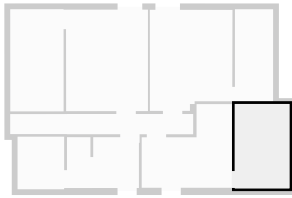

## ▼ SDD 1er étage

LARGEUR : 3.10 m • LONGUEUR : 2.19 m  
SURFACE : 6.70 m<sup>2</sup> • PÉRIMÈTRE : 12.31 m

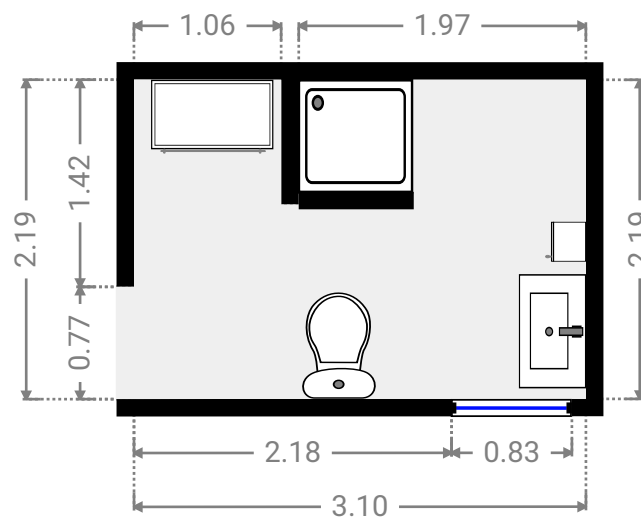
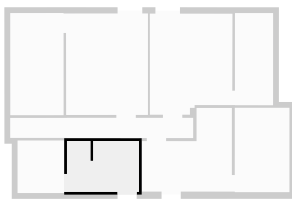

CE PLAN EST FOURNI EN L'ÉTAT SANS GARANTIE D'AUCUNE SORTE. SENSOPIA N'ACCORDE AUCUNE GARANTIE, Y COMPRIS, SANS S'Y LIMITER, DES GARANTIES QUANT À LA QUALITÉ ET À LA PRÉCISION DES DIMENSIONS.

0.0 0.5 1.0 1.5 2.0 2.5m 1:52

Page 12/13

SURFACE TOTALE : 195.92 m<sup>2</sup> • SURFACE HABITABLE : 174.96 m<sup>2</sup> • ÉTAGES : 2 • PIÈCES : 7

ENVOYÉ PAR Antoine Marlair  
antoine@pierremarlair.be

## ▼ Rang. 1er étage

LARGEUR : 2.01 m • LONGUEUR : 2.27 m  
SURFACE : 4.56 m<sup>2</sup> • PÉRIMÈTRE : 8.56 m

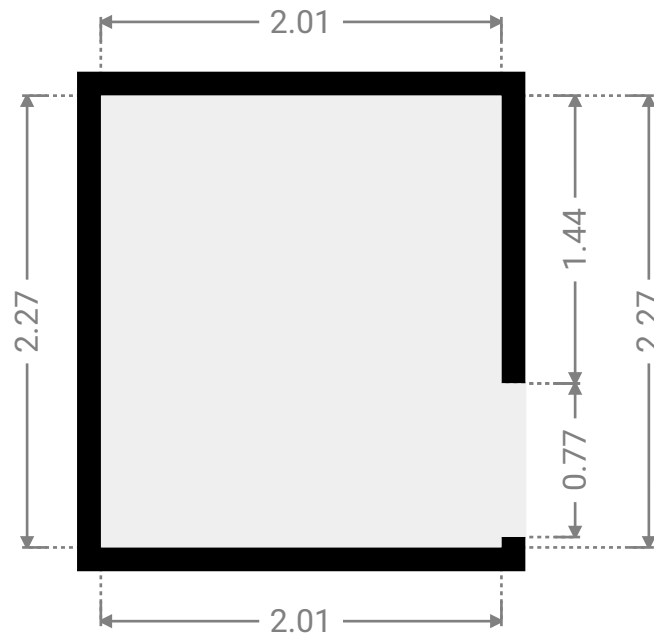
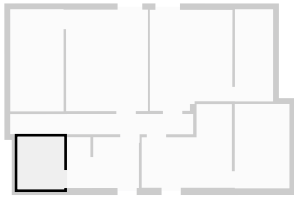

## ▼ Escalier 1er étage

LARGEUR : 2.32 m • LONGUEUR : 0.86 m  
SURFACE : 2.00 m<sup>2</sup> • PÉRIMÈTRE : 6.37 m

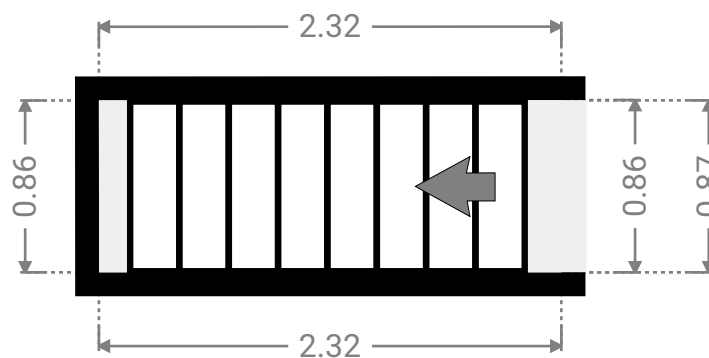
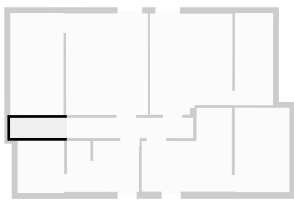

CE PLAN EST FOURNI EN L'ÉTAT SANS GARANTIE D'AUCUNE SORTIE. SENSOPIA N'ACCORDE AUCUNE GARANTIE, Y COMPRIS, SANS S'Y LIMITER, DES GARANTIES QUANT À LA QUALITÉ ET À LA PRÉCISION DES DIMENSIONS.

0.0 0.5 1.0 1.5m  
1:38

Page 13/13