

▼ Rez-de-chaussée

SURFACE TOTALE : 115.31 m² • SURFACE HABITABLE : 115.31 m² • PIÈCES : 10

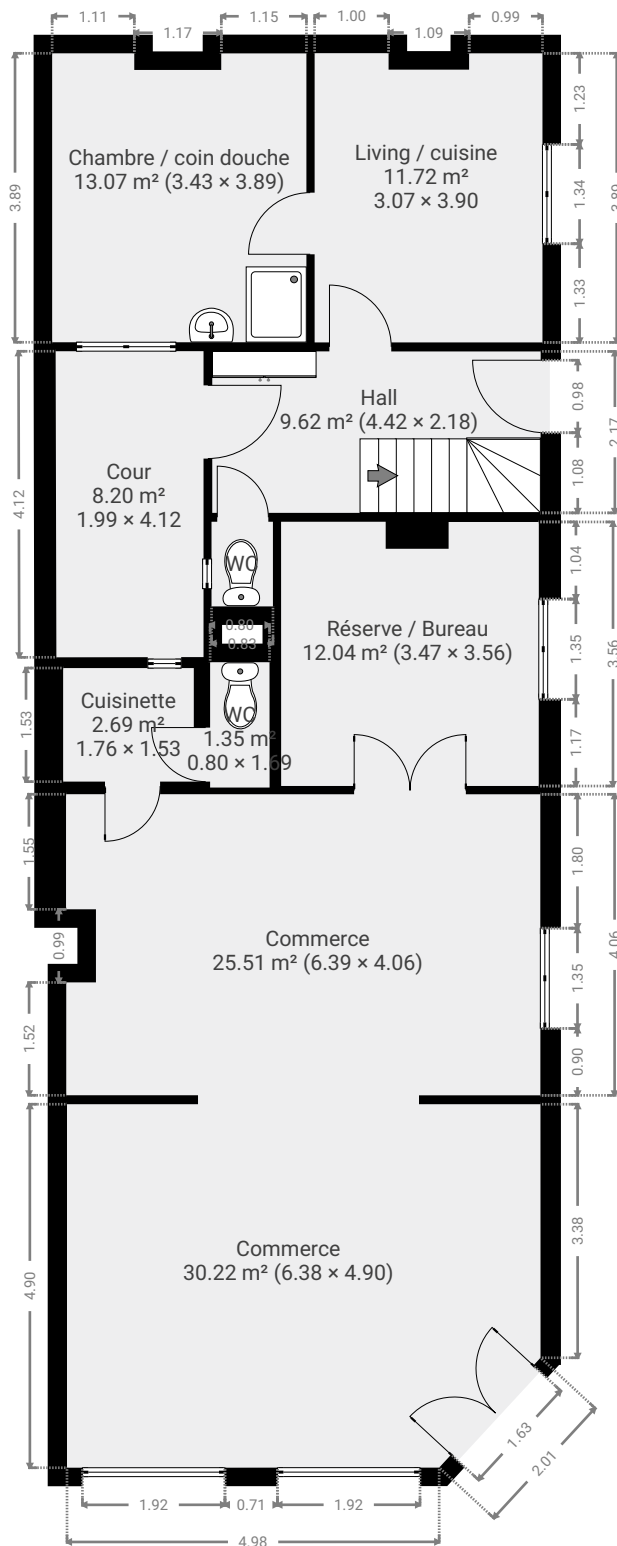

CE PLAN EST FOURNI EN L'ÉTAT SANS GARANTIE D'AUCUNE SORTIE. SENSOPIA N'ACCORDE AUCUNE GARANTIE, Y COMPRIS, SANS S'Y LIMITER, DES GARANTIES QUANT À LA QUALITÉ ET À LA PRÉCISION DES DIMENSIONS.

0 1 2 3 4m
1:102
Page 1/26

▼ Chambre / coin douche

Rez-de-chaussée

LARGEUR : 3.43 m • LONGUEUR : 3.89 m
SURFACE : 13.07 m² • PÉRIMÈTRE : 15.08 m

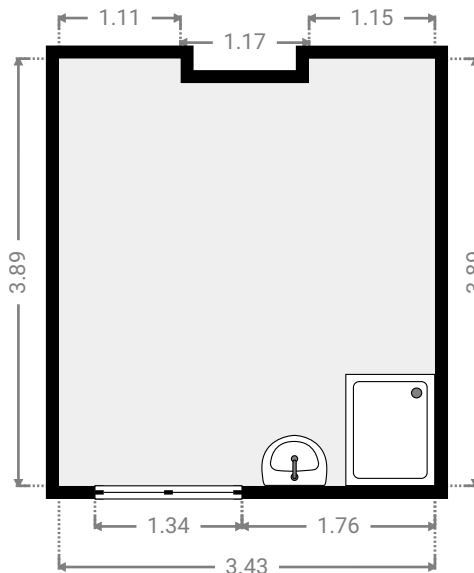

▼ Commerce

Rez-de-chaussée

LARGEUR : 6.39 m • LONGUEUR : 4.06 m
SURFACE : 25.51 m² • PÉRIMÈTRE : 21.69 m

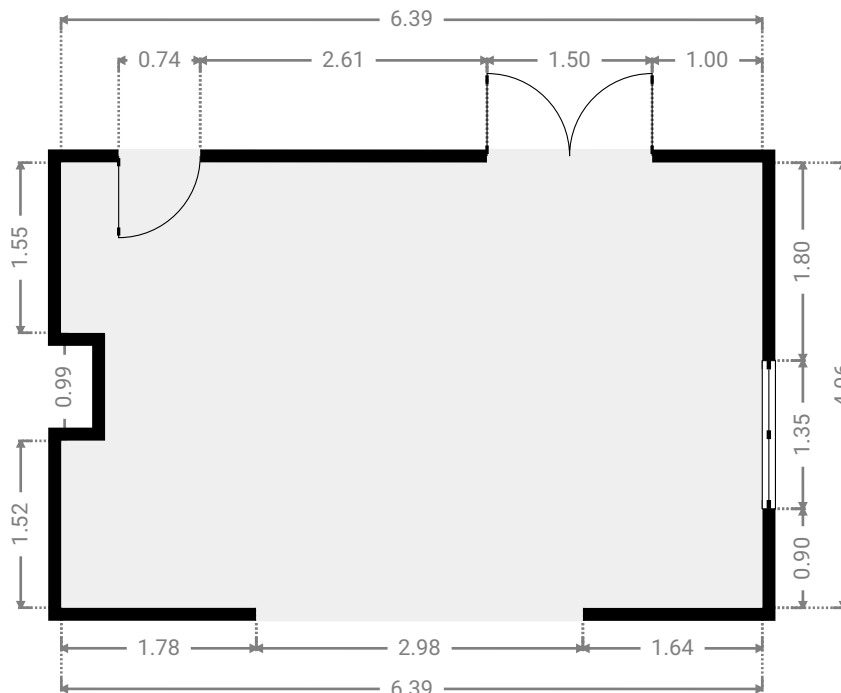

CE PLAN EST FOURNI EN L'ÉTAT SANS GARANTIE D'AUCUNE SORTIE. SENSOPIA N'ACCORDE AUCUNE GARANTIE, Y COMPRIS, SANS S'Y LIMITER, DES GARANTIES QUANT À LA QUALITÉ ET À LA PRÉCISION DES DIMENSIONS.

0 1 2 3m

1:69
Page 2/26

▼ Commerce Rez-de-chaussée

LARGEUR : 6.38 m • LONGUEUR : 4.90 m
SURFACE : 30.22 m² • PÉRIMÈTRE : 21.72 m

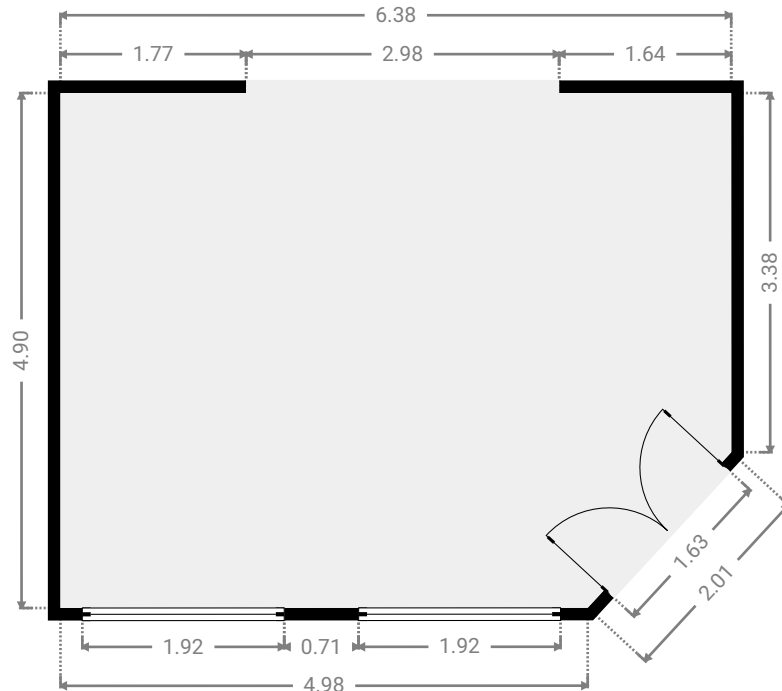

▼ Cour Rez-de-chaussée

LARGEUR : 1.99 m • LONGUEUR : 4.12 m
SURFACE : 8.20 m² • PÉRIMÈTRE : 12.22 m

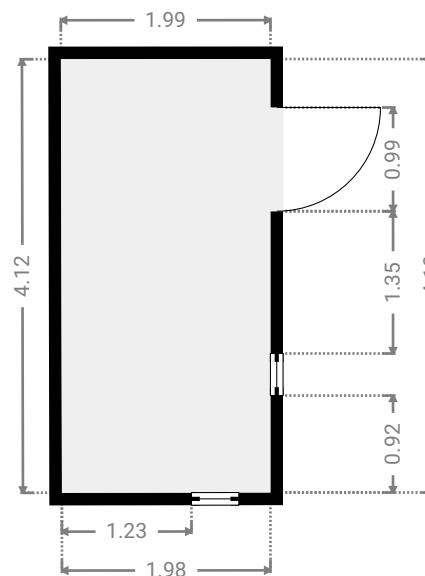

▼ Cuisinette

Rez-de-chaussée

LARGEUR : 1.76 m • LONGUEUR : 1.53 m
SURFACE : 2.69 m² • PÉRIMÈTRE : 6.58 m

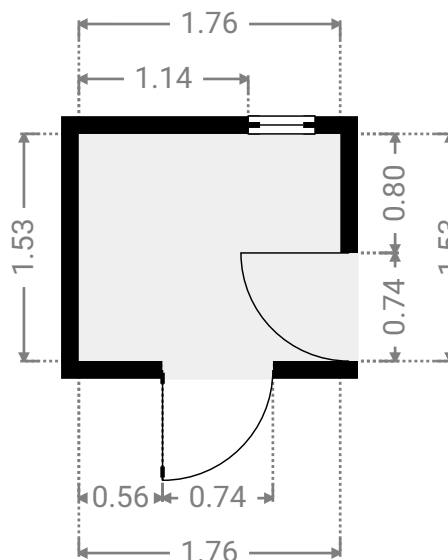

▼ Hall

Rez-de-chaussée

LARGEUR : 4.42 m • LONGUEUR : 2.18 m
SURFACE : 9.62 m² • PÉRIMÈTRE : 13.20 m

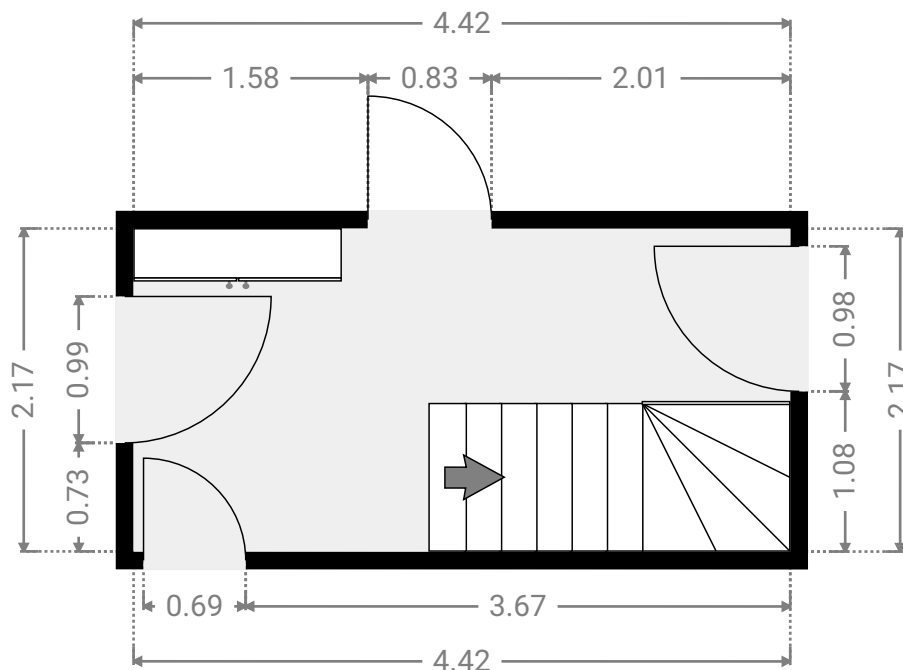

▼ Living / cuisine Rez-de-chaussée

LARGEUR : 3.07 m • LONGUEUR : 3.90 m
SURFACE : 11.72 m² • PÉRIMÈTRE : 14.37 m

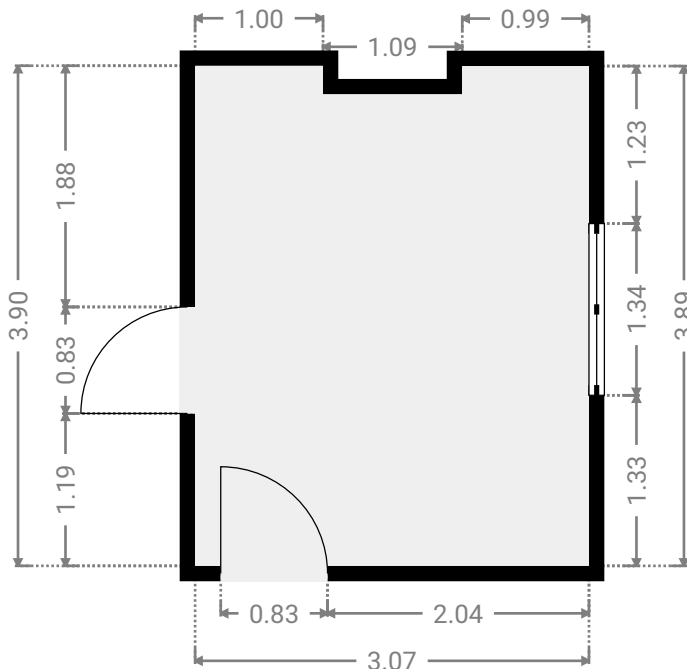

▼ Réserve / Bureau Rez-de-chaussée

LARGEUR : 3.47 m • LONGUEUR : 3.56 m
SURFACE : 12.04 m² • PÉRIMÈTRE : 14.78 m

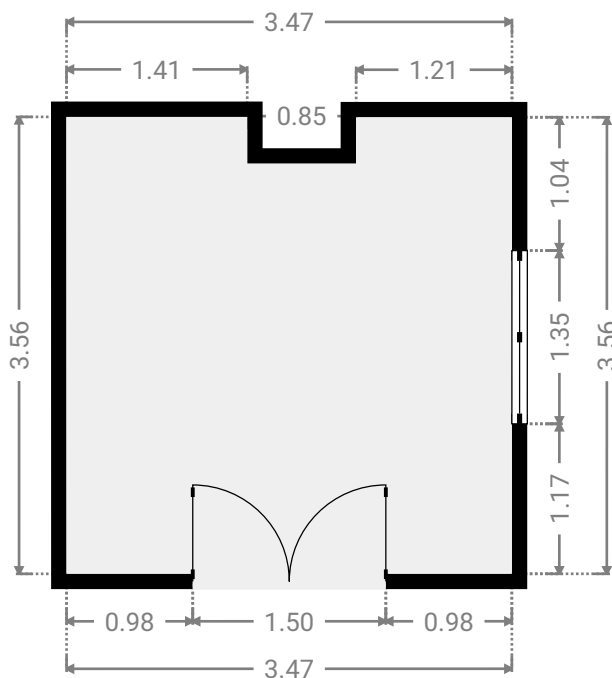
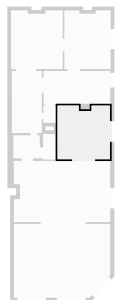

▼ WC

Rez-de-chaussée

LARGEUR : 0.80 m • LONGUEUR : 1.69 m
SURFACE : 1.35 m² • PÉRIMÈTRE : 4.98 m

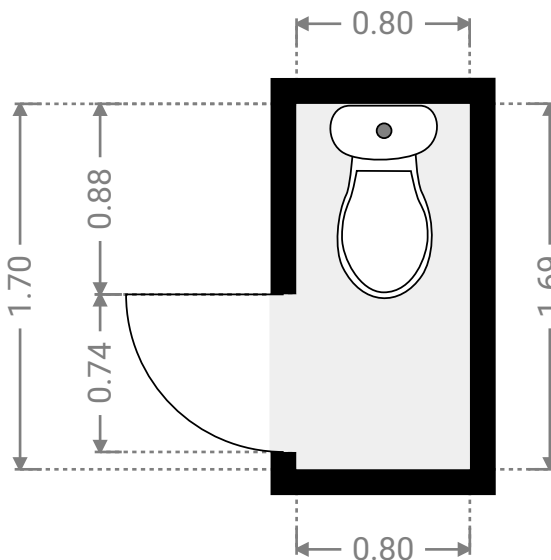
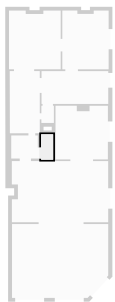

▼ WC

Rez-de-chaussée

LARGEUR : 0.83 m • LONGUEUR : 1.14 m
SURFACE : 0.94 m² • PÉRIMÈTRE : 3.94 m

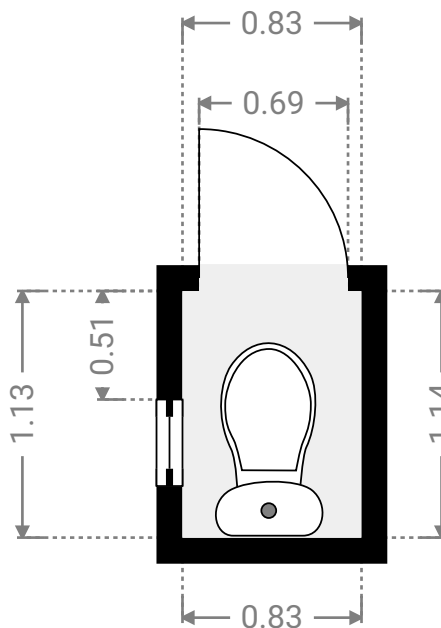

▼ 1er étage

SURFACE TOTALE : 109.19 m² • SURFACE HABITABLE : 109.19 m² • PIÈCES : 10

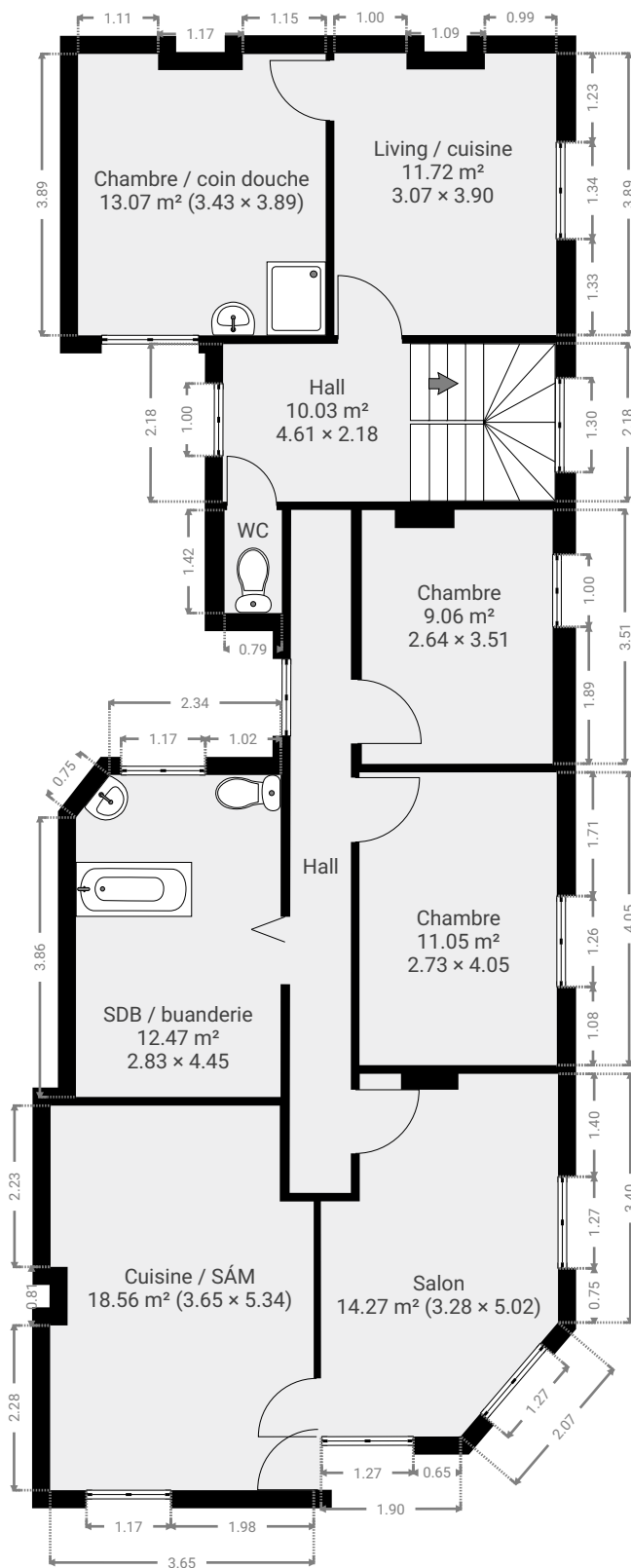

CE PLAN EST FOURNI EN L'ÉTAT SANS GARANTIE D'AUCUNE SORTIE. SENSOPIA N'ACCORDE AUCUNE GARANTIE, Y COMPRIS, SANS S'Y LIMITER, DES GARANTIES QUANT À LA QUALITÉ ET À LA PRÉCISION DES DIMENSIONS.

0 1 2 3 4m 1:102

Page 7/26

▼ Chambre 1er étage

LARGEUR : 2.73 m • LONGUEUR : 4.05 m
SURFACE : 11.05 m² • PÉRIMÈTRE : 13.56 m

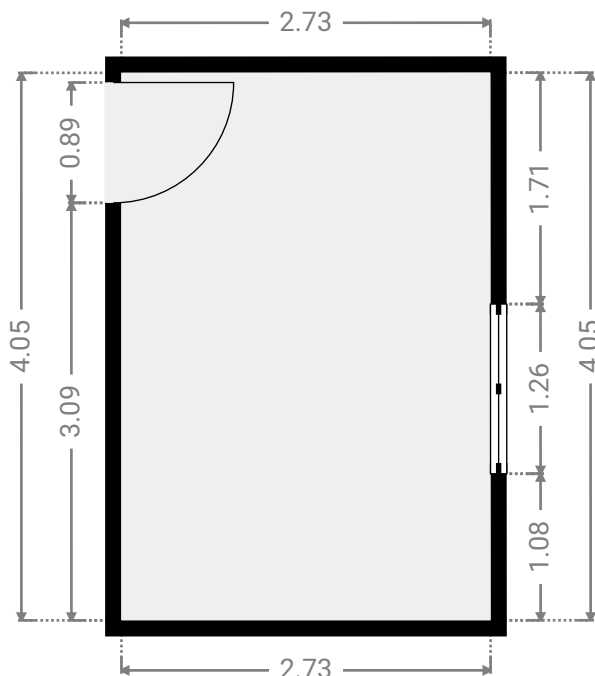
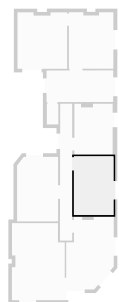

▼ Chambre 1er étage

LARGEUR : 2.64 m • LONGUEUR : 3.51 m
SURFACE : 9.06 m² • PÉRIMÈTRE : 12.81 m

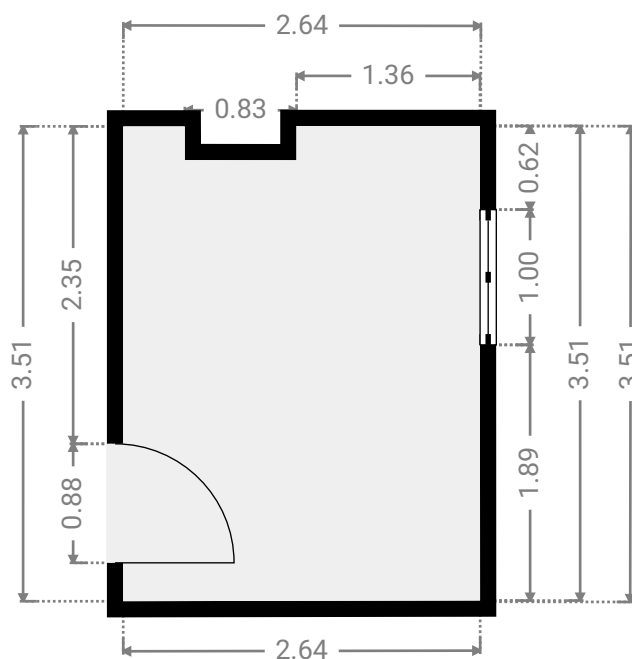
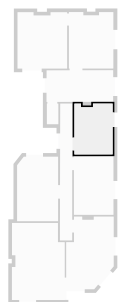

▼ Chambre / coin douche 1er étage

LARGEUR : 3.43 m • LONGUEUR : 3.89 m
SURFACE : 13.07 m² • PÉRIMÈTRE : 15.08 m

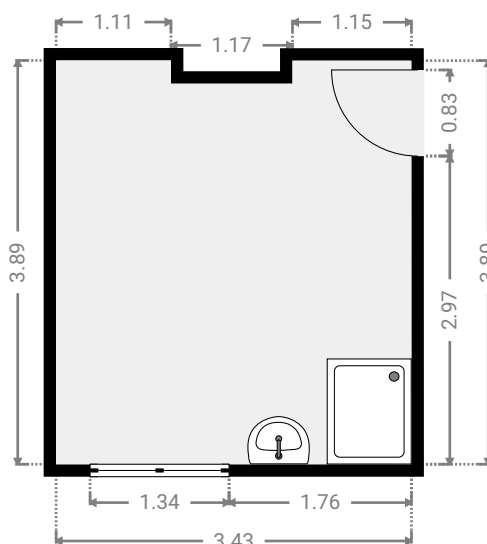

▼ Cuisine / SÁM 1er étage

LARGEUR : 3.65 m • LONGUEUR : 5.34 m
SURFACE : 18.56 m² • PÉRIMÈTRE : 18.40 m

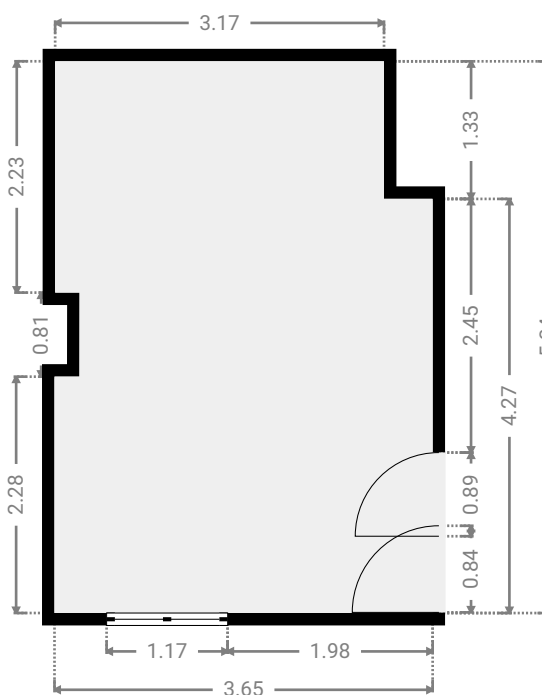

CE PLAN EST FOURNI EN L'ÉTAT SANS GARANTIE D'AUCUNE SORTIE. SENSOPIA N'ACCORDE AUCUNE GARANTIE, Y COMPRIS, SANS S'Y LIMITER, DES GARANTIES QUANT À LA QUALITÉ ET À LA PRÉCISION DES DIMENSIONS.

0 1 2 3m
1:73

Page 9/26

▼ Hall 1er étage

LARGEUR : 4.61 m • LONGUEUR : 2.18 m
SURFACE : 10.03 m² • PÉRIMÈTRE : 13.56 m

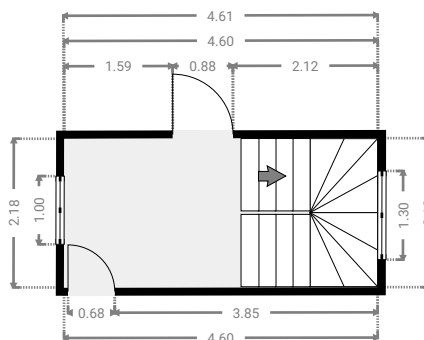
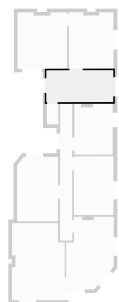

▼ Hall 1er étage

LARGEUR : 0.85 m • LONGUEUR : 9.45 m
SURFACE : 7.91 m² • PÉRIMÈTRE : 20.57 m

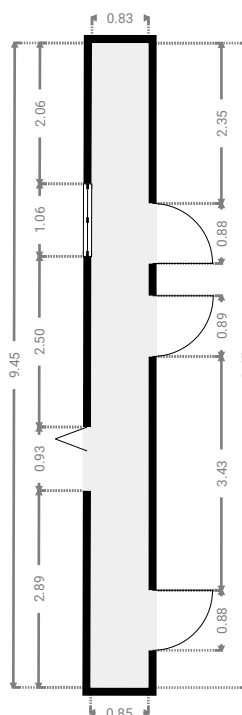
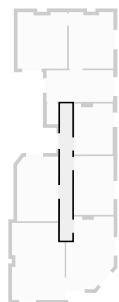

CE PLAN EST FOURNI EN L'ÉTAT SANS GARANTIE D'AUCUNE SORTIE. SENSOPIA N'ACCORDE AUCUNE GARANTIE, Y COMPRIS, SANS S'Y LIMITER, DES GARANTIES QUANT À LA QUALITÉ ET À LA PRÉCISION DES DIMENSIONS.

0 1 2 3 4 5m
1:111
Page 10/26

▼ Living / cuisine 1er étage

LARGEUR : 3.07 m • LONGUEUR : 3.90 m
SURFACE : 11.72 m² • PÉRIMÈTRE : 14.37 m

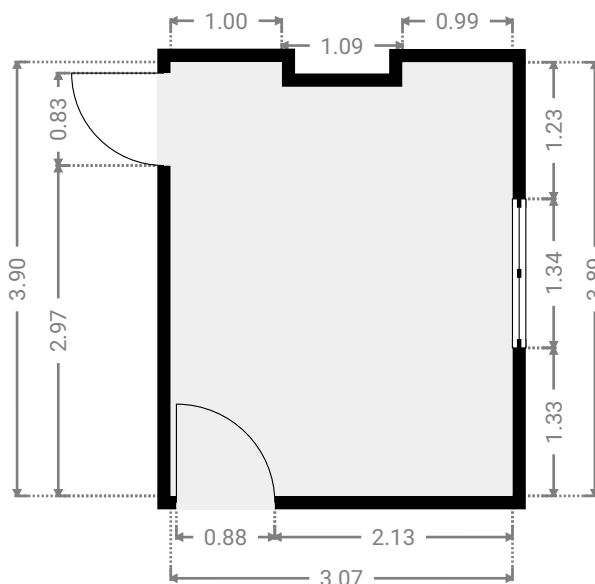

▼ SDB / buanderie 1er étage

LARGEUR : 2.83 m • LONGUEUR : 4.45 m
SURFACE : 12.47 m² • PÉRIMÈTRE : 14.27 m

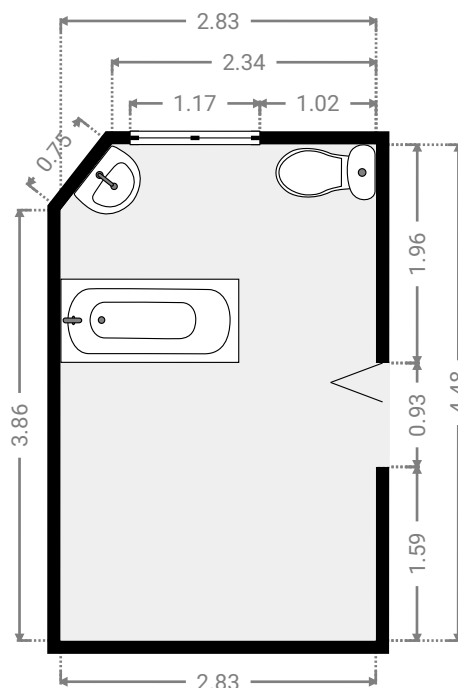
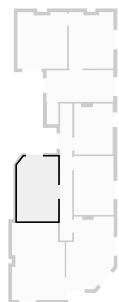

CE PLAN EST FOURNI EN L'ÉTAT SANS GARANTIE D'AUCUNE SORTIE. SENSOPIA N'ACCORDE AUCUNE GARANTIE, Y COMPRIS, SANS S'Y LIMITER, DES GARANTIES QUANT À LA QUALITÉ ET À LA PRÉCISION DES DIMENSIONS.

0 1 2 3m

1:68
Page 11/26

▼ Salon 1er étage

LARGEUR : 3.28 m • LONGUEUR : 5.02 m
SURFACE : 14.27 m² • PÉRIMÈTRE : 16.19 m

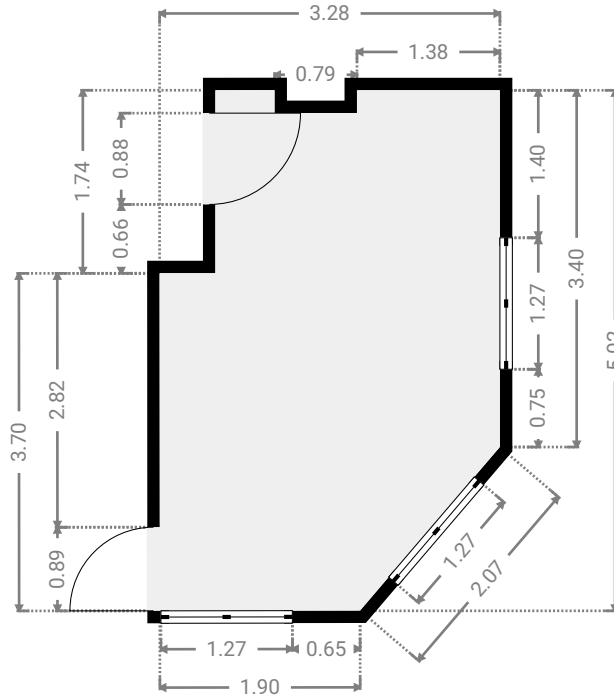

▼ WC 1er étage

LARGEUR : 0.79 m • LONGUEUR : 1.42 m
SURFACE : 1.13 m² • PÉRIMÈTRE : 4.43 m

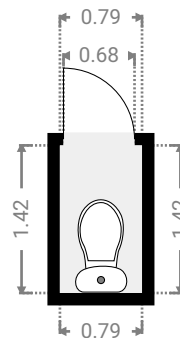
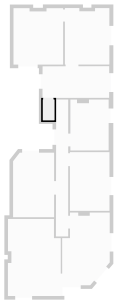

▼ 2e étage

SURFACE TOTALE : 109.09 m² • SURFACE HABITABLE : 109.09 m² • PIÈCES : 10

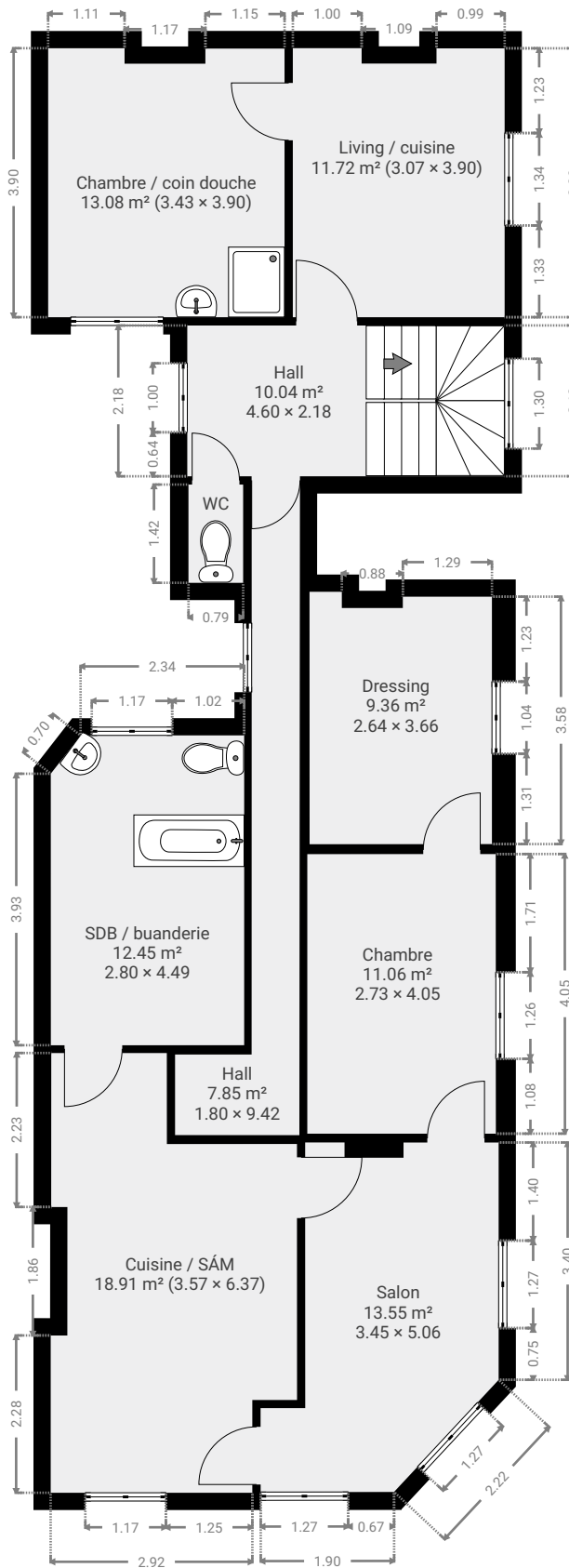

CE PLAN EST FOURNI EN L'ÉTAT SANS GARANTIE D'AUCUNE SORT. SENSOPIA N'ACCORDE AUCUNE GARANTIE, Y COMPRIS, SANS S'Y LIMITER, DES GARANTIES QUANT À LA QUALITÉ ET À LA PRÉCISION DES DIMENSIONS.

0 1 2 3 4m
1:102
Page 13/26

▼ Chambre 2e étage

LARGEUR : 2.73 m • LONGUEUR : 4.05 m
SURFACE : 11.06 m² • PÉRIMÈTRE : 13.56 m

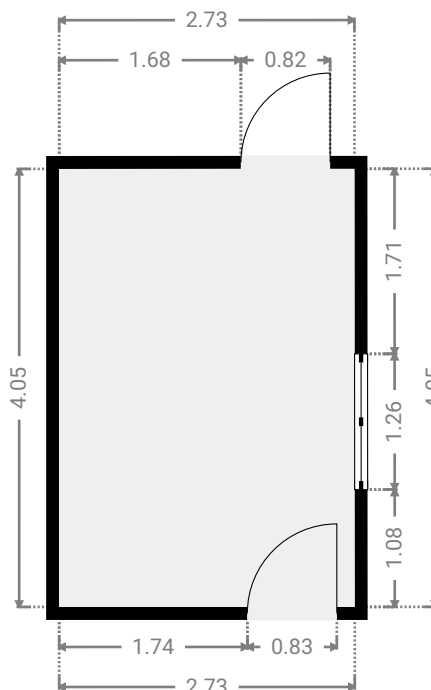

▼ Chambre / coin douche 2e étage

LARGEUR : 3.43 m • LONGUEUR : 3.90 m
SURFACE : 13.08 m² • PÉRIMÈTRE : 15.08 m

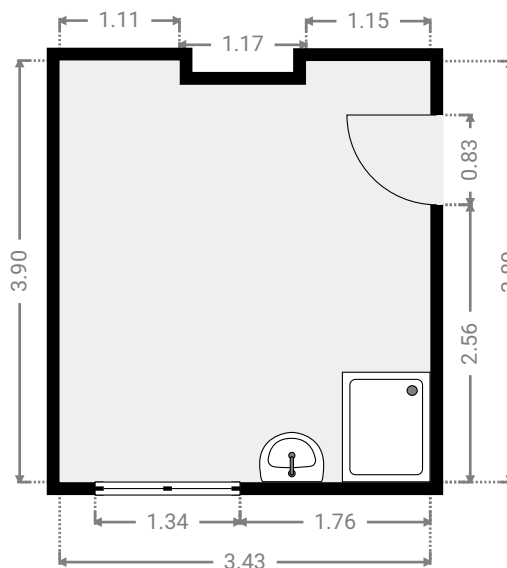

▼ Cuisine / SÁM 2e étage

LARGEUR : 3.57 m • LONGUEUR : 6.37 m
SURFACE : 18.91 m² • PÉRIMÈTRE : 20.35 m

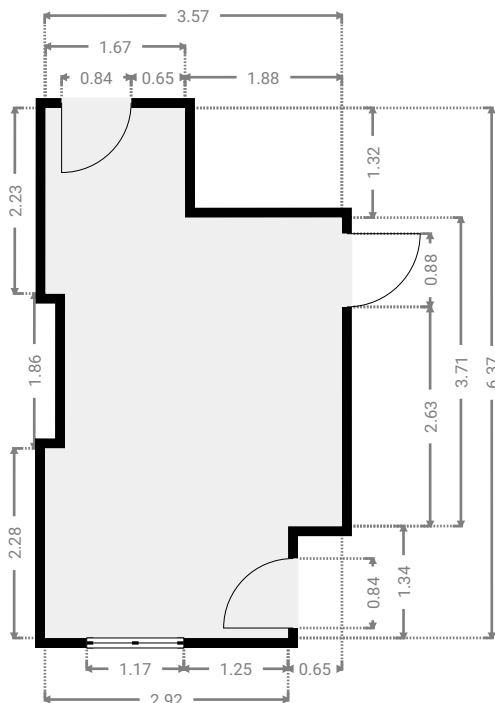

▼ Dressing 2e étage

LARGEUR : 2.64 m • LONGUEUR : 3.66 m
SURFACE : 9.36 m² • PÉRIMÈTRE : 12.92 m

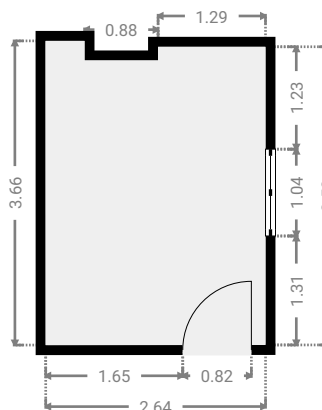

▼ Hall 2e étage

LARGEUR : 1.80 m • LONGUEUR : 9.42 m
SURFACE : 7.85 m² • PÉRIMÈTRE : 22.46 m

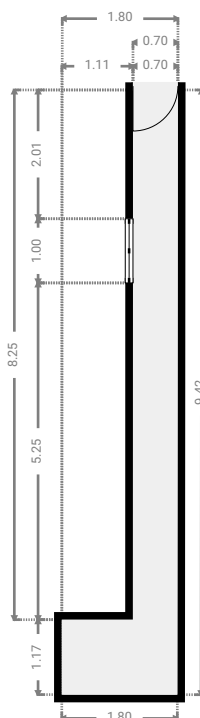
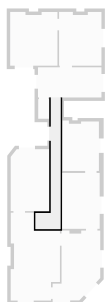

▼ Hall 2e étage

LARGEUR : 4.60 m • LONGUEUR : 2.18 m
SURFACE : 10.04 m² • PÉRIMÈTRE : 13.57 m

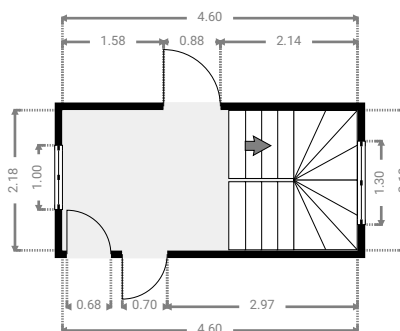

▼ Living / cuisine 2e étage

LARGEUR : 3.07 m • LONGUEUR : 3.90 m
SURFACE : 11.72 m² • PÉRIMÈTRE : 14.37 m

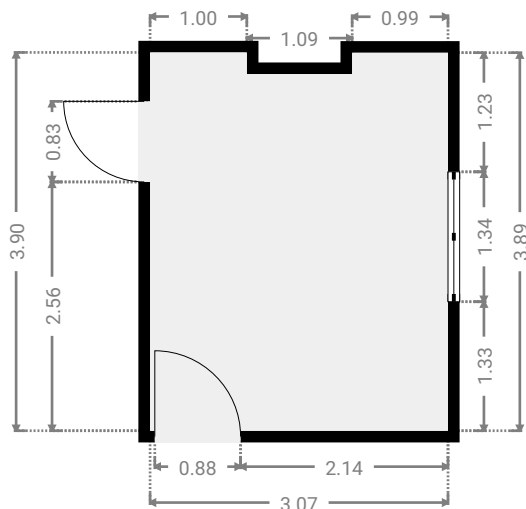

▼ SDB / buanderie 2e étage

LARGEUR : 2.80 m • LONGUEUR : 4.49 m
SURFACE : 12.45 m² • PÉRIMÈTRE : 14.29 m

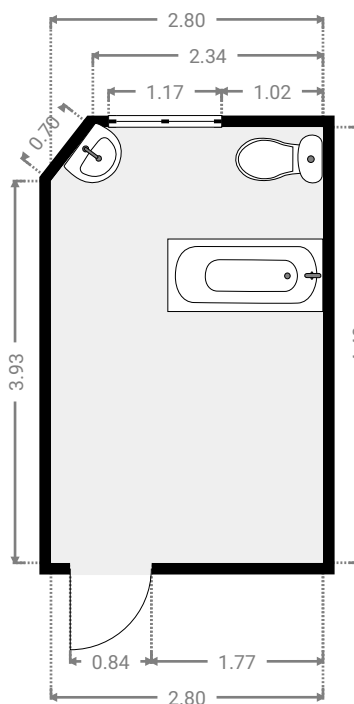

CE PLAN EST FOURNI EN L'ÉTAT SANS GARANTIE D'AUCUNE SORTIE. SENSOPIA N'ACCORDE AUCUNE GARANTIE, Y COMPRIS, SANS S'Y LIMITER, DES GARANTIES QUANT À LA QUALITÉ ET À LA PRÉCISION DES DIMENSIONS.

0 1 2 3m
1:78

Page 17/26

▼ Salon 2e étage

LARGEUR : 3.45 m • LONGUEUR : 5.06 m
SURFACE : 13.55 m² • PÉRIMÈTRE : 16.54 m

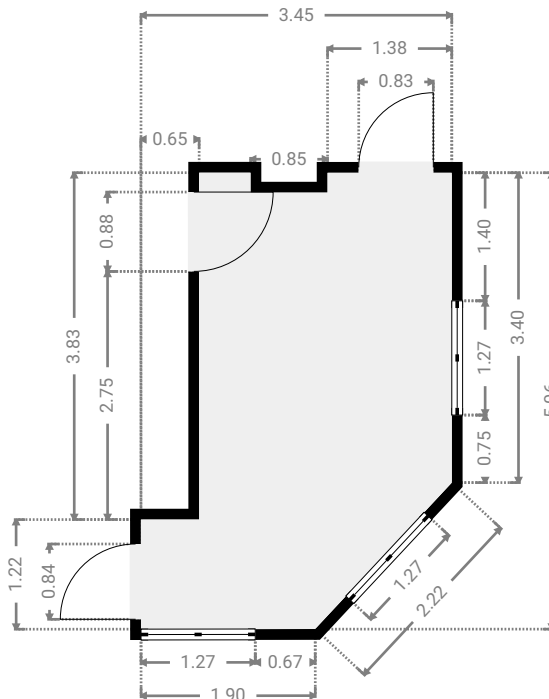

▼ WC 2e étage

LARGEUR : 0.79 m • LONGUEUR : 1.42 m
SURFACE : 1.13 m² • PÉRIMÈTRE : 4.43 m

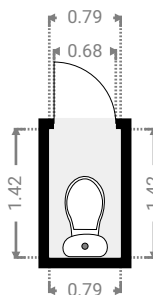

▼ Toit

SURFACE TOTALE : 53.95 m² • SURFACE HABITABLE : 53.95 m² • PIÈCES : 5

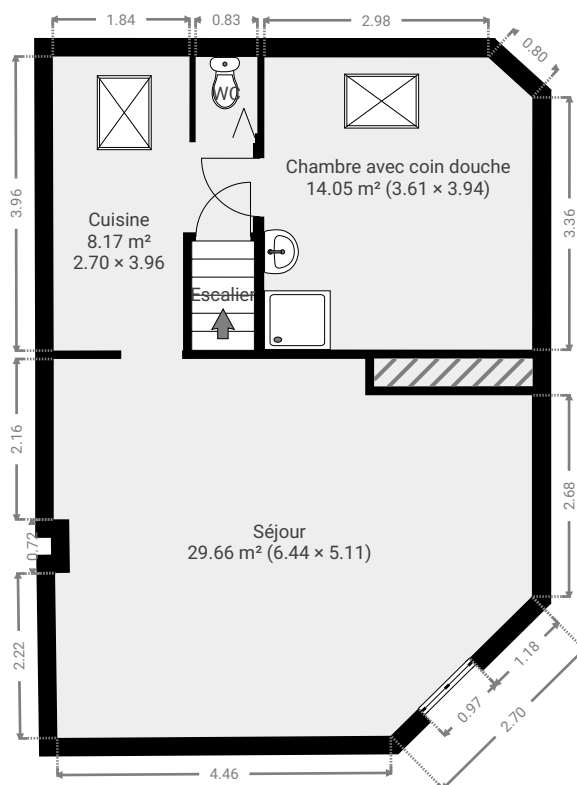

▼ Chambre avec coin douche

Toit

LARGEUR : 3.61 m • LONGUEUR : 3.94 m
SURFACE : 14.05 m² • PÉRIMÈTRE : 14.76 m

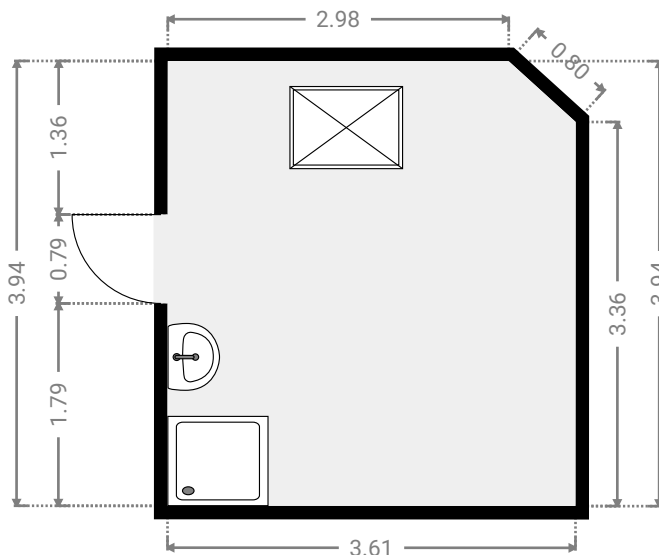
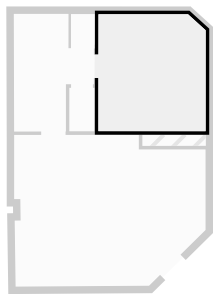

▼ Cuisine

Toit

LARGEUR : 2.70 m • LONGUEUR : 3.96 m
SURFACE : 8.17 m² • PÉRIMÈTRE : 13.30 m

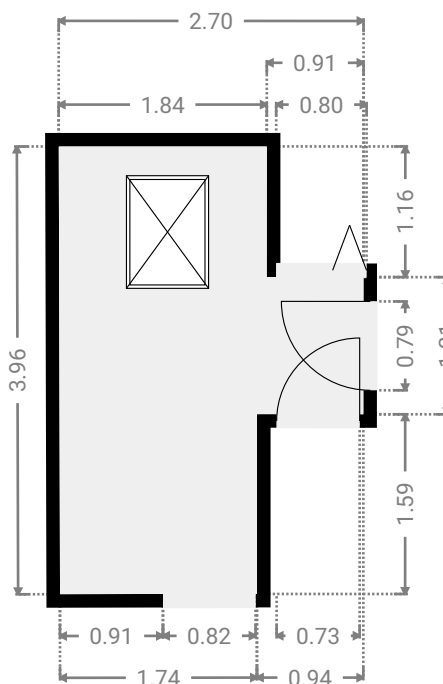
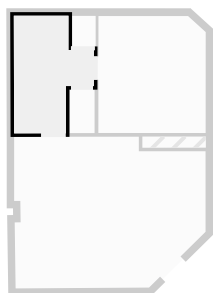

▼ Escalier

Toit

LARGEUR : 0.85 m • LONGUEUR : 1.46 m
SURFACE : 1.24 m² • PÉRIMÈTRE : 4.62 m

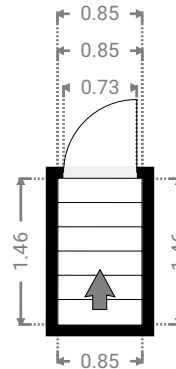
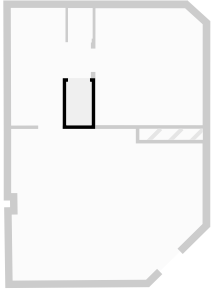

▼ Séjour

Toit

LARGEUR : 6.44 m • LONGUEUR : 5.11 m
SURFACE : 29.66 m² • PÉRIMÈTRE : 22.32 m

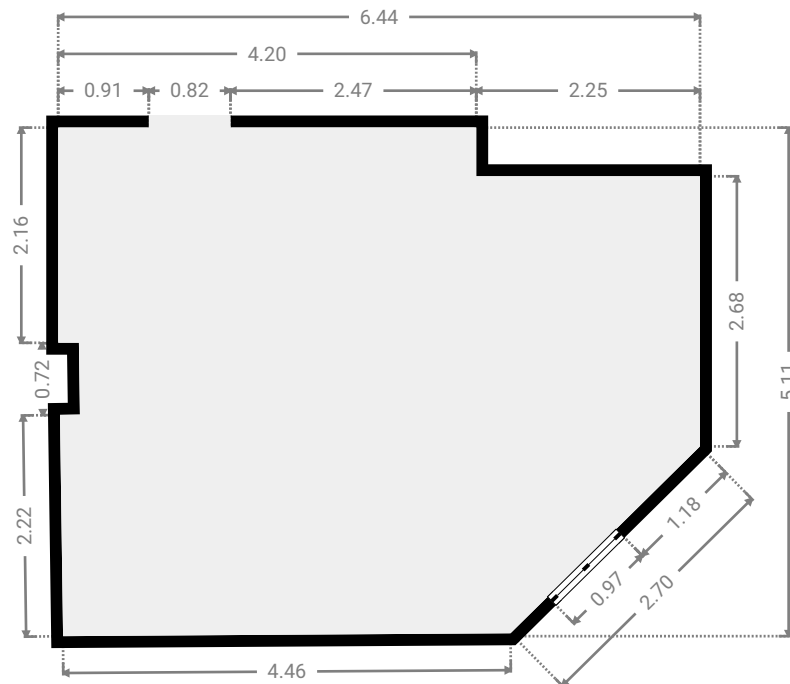
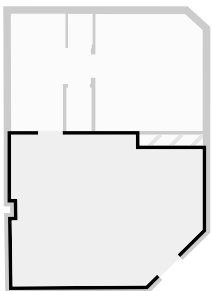

▼ WC Toit

LARGEUR : 0.83 m • LONGUEUR : 1.03 m
SURFACE : 0.86 m² • PÉRIMÈTRE : 3.72 m

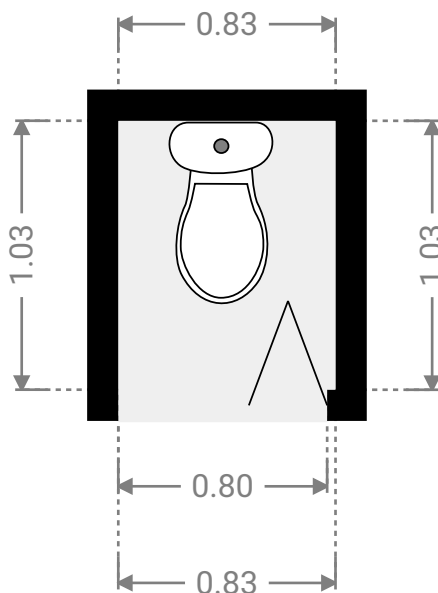
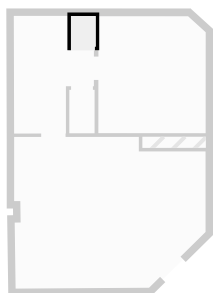

▼ Sous-sol

SURFACE TOTALE : 66.28 m² • SURFACE HABITABLE : 66.28 m² • PIÈCES : 5

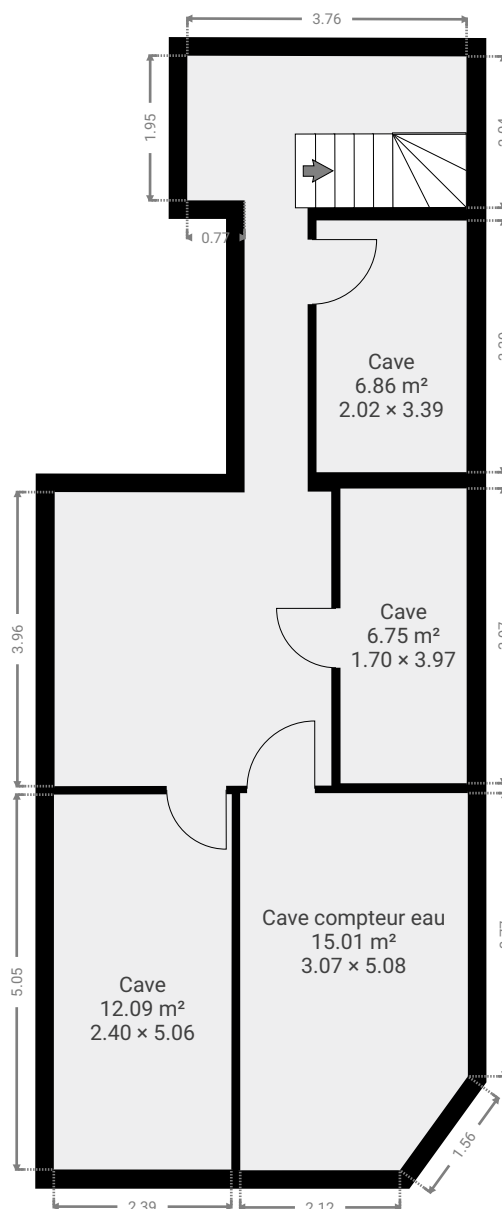

▼ Cave Sous-sol

LARGEUR : 2.02 m • LONGUEUR : 3.39 m
SURFACE : 6.86 m² • PÉRIMÈTRE : 10.83 m

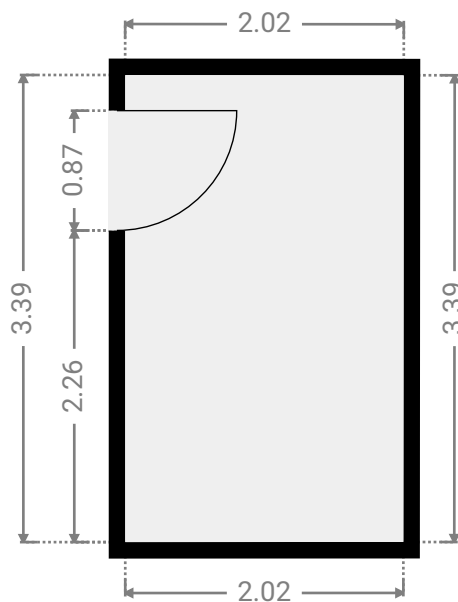
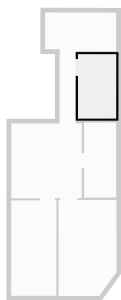

▼ Cave Sous-sol

LARGEUR : 1.70 m • LONGUEUR : 3.97 m
SURFACE : 6.75 m² • PÉRIMÈTRE : 11.34 m

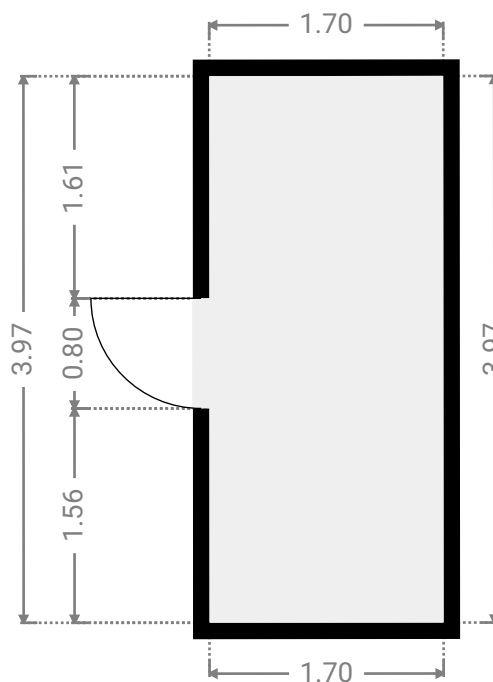
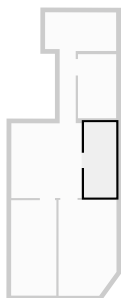

▼ Cave Sous-sol

LARGEUR : 2.40 m • LONGUEUR : 5.06 m
SURFACE : 12.09 m² • PÉRIMÈTRE : 14.89 m

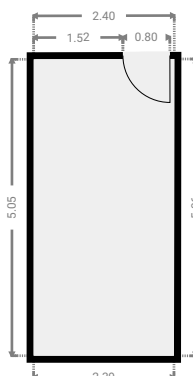
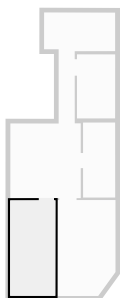

▼ Cave avec décompteurs eau et compteurs gaz Sous-sol

LARGEUR : 5.57 m • LONGUEUR : 9.84 m
SURFACE : 25.61 m² • PÉRIMÈTRE : 32.95 m

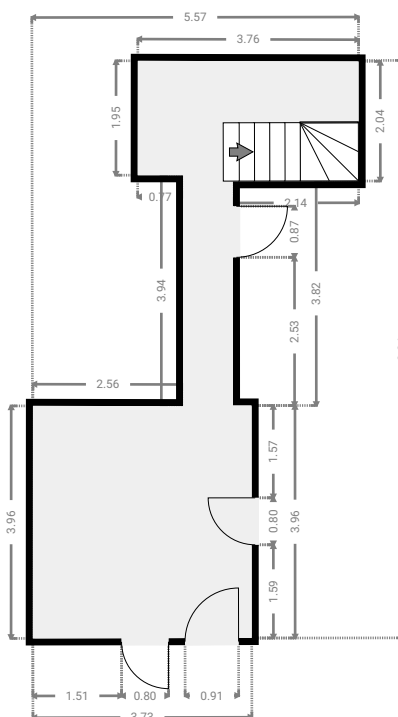
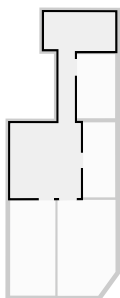

CE PLAN EST FOURNI EN L'ÉTAT SANS GARANTIE D'AUCUNE SORT. SENSOPIA N'ACCORDE AUCUNE GARANTIE, Y COMPRIS, SANS S'Y LIMITER, DES GARANTIES QUANT À LA QUALITÉ ET À LA PRÉCISION DES DIMENSIONS.

0 2 4 6m
1:129
Page 25/26

▼ Cave compteur eau

Sous-sol

LARGEUR : 3.07 m • LONGUEUR : 5.08 m
SURFACE : 15.01 m² • PÉRIMÈTRE : 15.68 m

