

SURFACE TOTALE : 1689.25 m² • SURFACE HABITABLE : 1689.25 m² • ÉTAGES : 1 • PIÈCES : 36

▼ Rez-de-chaussée

SURFACE TOTALE : 1689.25 m² • SURFACE HABITABLE : 1689.25 m² • PIÈCES : 36

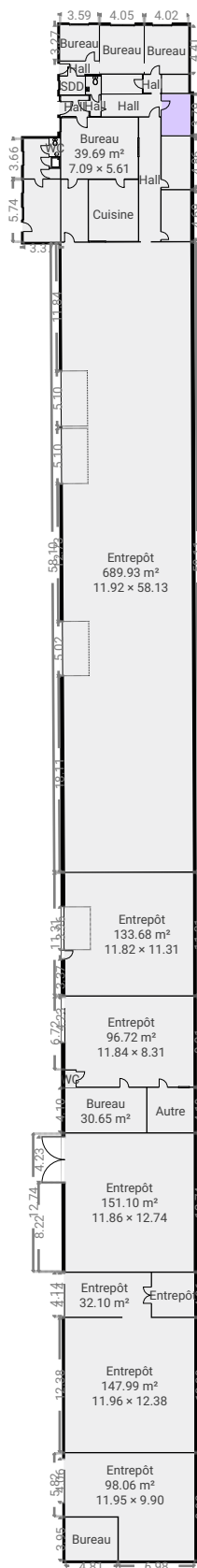

CE PLAN EST FOURNI EN L'ÉTAT SANS GARANTIE D'AUCUNE SORTE. SENSOPIA N'ACCORDE AUCUNE GARANTIE, Y COMPRIS, SANS S'Y LIMITER, DES GARANTIES QUANT À LA QUALITÉ ET À LA PRÉCISION DES DIMENSIONS.

0 10 20 30m

1:654

Page 1/19

SURFACE TOTALE : 1689.25 m² • SURFACE HABITABLE : 1689.25 m² • ÉTAGES : 1 • PIÈCES : 36

ENVOYÉ PAR Antoine Marlair
antoine@pierremarlair.be

▼ Archives Rez-de-chaussée

LARGEUR : 1.75 m • LONGUEUR : 3.71 m
SURFACE : 6.45 m² • PÉRIMÈTRE : 10.89 m

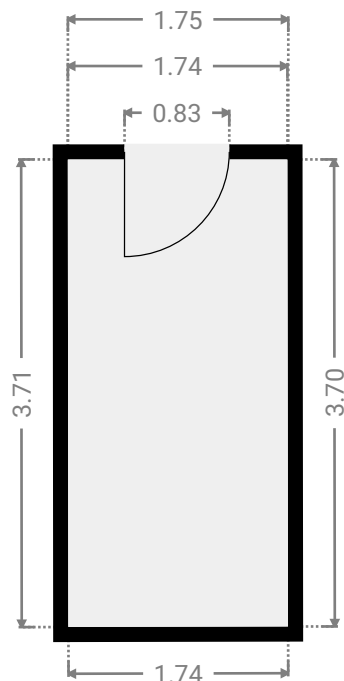
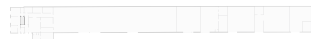

▼ Archives Rez-de-chaussée

LARGEUR : 1.65 m • LONGUEUR : 2.43 m
SURFACE : 4.00 m² • PÉRIMÈTRE : 8.15 m

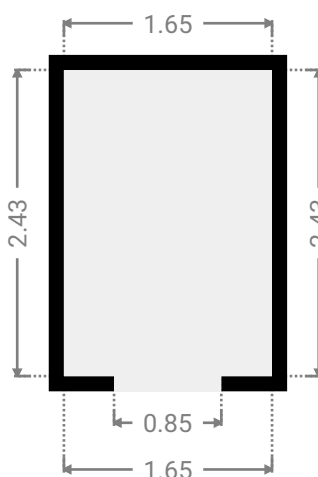

CE PLAN EST FOURNI EN L'ÉTAT SANS GARANTIE D'AUCUNE SORTE. SENSOPIA N'ACCORDE AUCUNE GARANTIE, Y COMPRIS, SANS S'Y LIMITER, DES GARANTIES QUANT À LA QUALITÉ ET À LA PRÉCISION DES DIMENSIONS.

0.0 0.5 1.0 1.5 2.0 2.5m
1:60

Page 2/19

SURFACE TOTALE : 1689.25 m² • SURFACE HABITABLE : 1689.25 m² • ÉTAGES : 1 • PIÈCES : 36

ENVOYÉ PAR Antoine Marlair
antoine@pierremarlair.be

▼ Autre Rez-de-chaussée

LARGEUR : 4.10 m • LONGUEUR : 4.27 m
SURFACE : 17.49 m² • PÉRIMÈTRE : 16.73 m

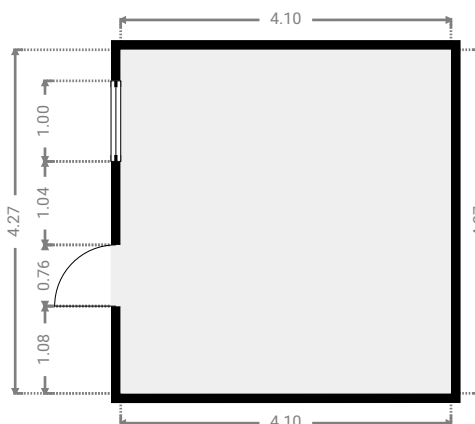

▼ Bureau Rez-de-chaussée

LARGEUR : 5.61 m • LONGUEUR : 7.09 m
SURFACE : 39.69 m² • PÉRIMÈTRE : 25.37 m

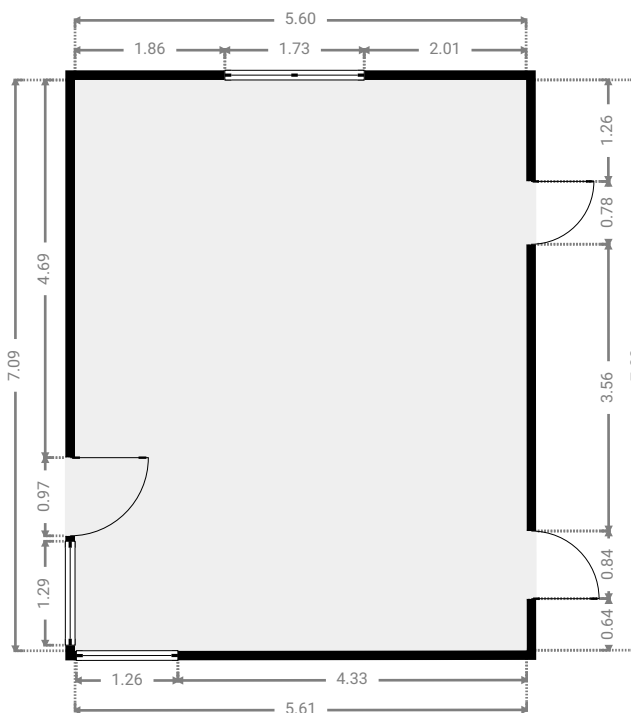

CE PLAN EST FOURNI EN L'ÉTAT SANS GARANTIE D'AUCUNE SORTIE. SENSOPIA N'ACCORDE AUCUNE GARANTIE, Y COMPRIS, SANS S'Y LIMITER, DES GARANTIES QUANT À LA QUALITÉ ET À LA PRÉCISION DES DIMENSIONS.

0 1 2 3 4m
1:94

Page 3/19

SURFACE TOTALE : 1689.25 m² • SURFACE HABITABLE : 1689.25 m² • ÉTAGES : 1 • PIÈCES : 36

ENVOYÉ PAR Antoine Marlair
antoine@pierremarlair.be

▼ Bureau Rez-de-chaussée

LARGEUR : 3.95 m • LONGUEUR : 4.81 m
SURFACE : 19.00 m² • PÉRIMÈTRE : 17.52 m

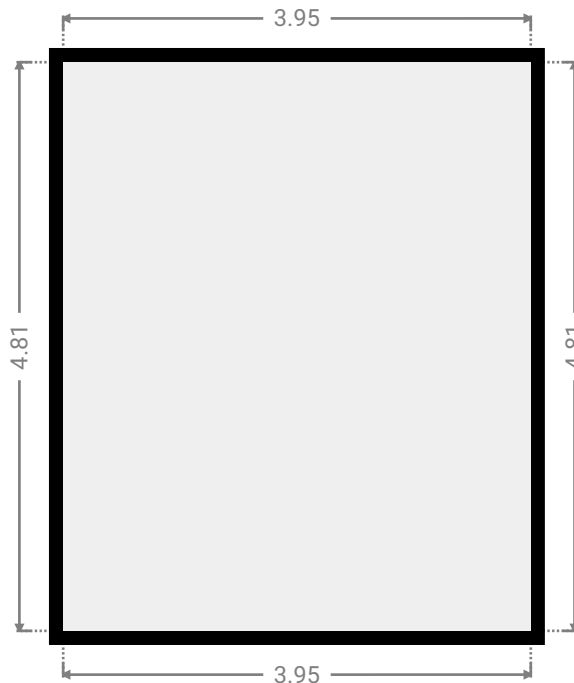

▼ Bureau Rez-de-chaussée

LARGEUR : 3.27 m • LONGUEUR : 3.59 m
SURFACE : 11.74 m² • PÉRIMÈTRE : 13.72 m

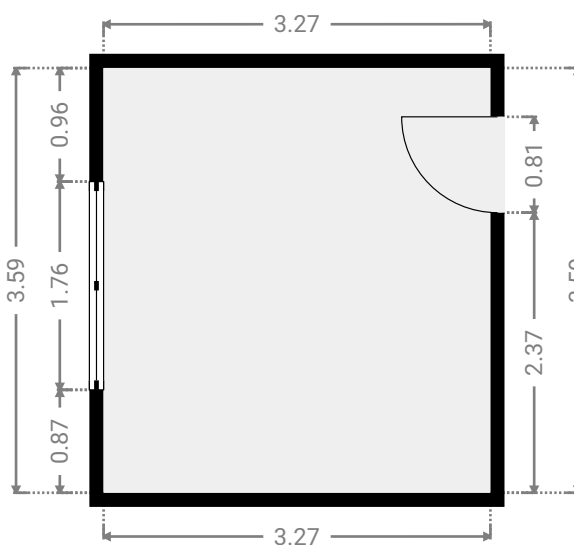

CE PLAN EST FOURNI EN L'ÉTAT SANS GARANTIE D'AUCUNE SORTIE. SENSOPIA N'ACCORDE AUCUNE GARANTIE, Y COMPRIS, SANS S'Y LIMITER, DES GARANTIES QUANT À LA QUALITÉ ET À LA PRÉCISION DES DIMENSIONS.

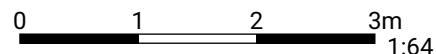

Page 4/19

SURFACE TOTALE : 1689.25 m² • SURFACE HABITABLE : 1689.25 m² • ÉTAGES : 1 • PIÈCES : 36

ENVOYÉ PAR Antoine Marlair
antoine@pierremarlair.be

▼ Bureau Rez-de-chaussée

LARGEUR : 4.40 m • LONGUEUR : 4.06 m
SURFACE : 17.83 m² • PÉRIMÈTRE : 16.90 m

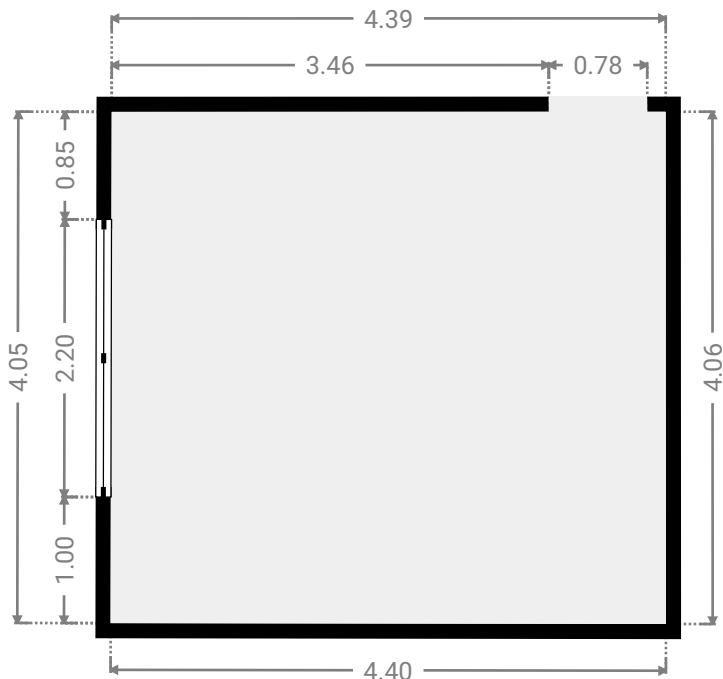
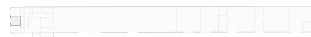

▼ Bureau Rez-de-chaussée

LARGEUR : 4.41 m • LONGUEUR : 4.03 m
SURFACE : 17.73 m² • PÉRIMÈTRE : 16.86 m

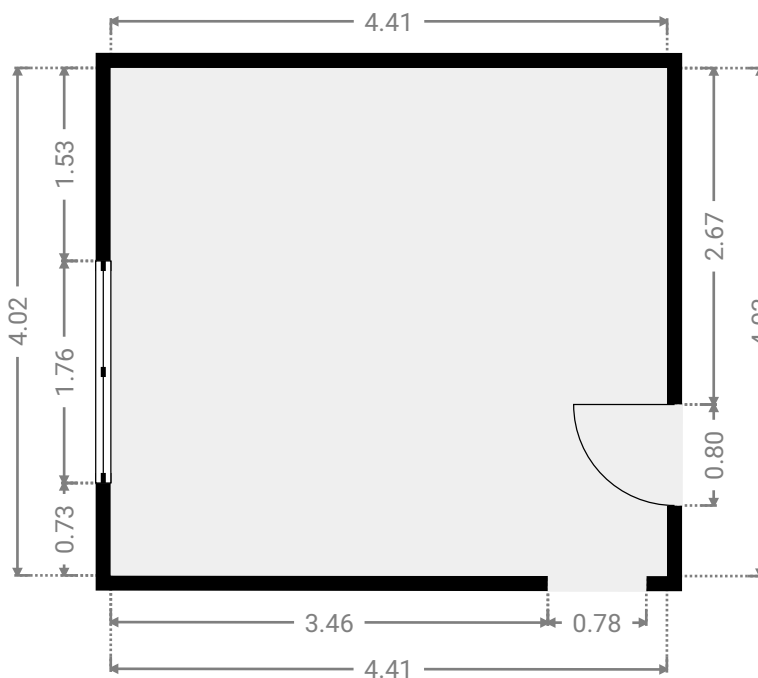

CE PLAN EST FOURNI EN L'ÉTAT SANS GARANTIE D'AUCUNE SORTIE. SENSOPIA N'ACCORDE AUCUNE GARANTIE, Y COMPRIS, SANS S'Y LIMITER, DES GARANTIES QUANT À LA QUALITÉ ET À LA PRÉCISION DES DIMENSIONS.

0.0 0.5 1.0 1.5 2.0 2.5m 1:60

Page 5/19

SURFACE TOTALE : 1689.25 m² • SURFACE HABITABLE : 1689.25 m² • ÉTAGES : 1 • PIÈCES : 36

ENVOYÉ PAR Antoine Marlair
antoine@pierremarlair.be

▼ Bureau Rez-de-chaussée

LARGEUR : 4.10 m • LONGUEUR : 7.48 m
SURFACE : 30.65 m² • PÉRIMÈTRE : 23.15 m

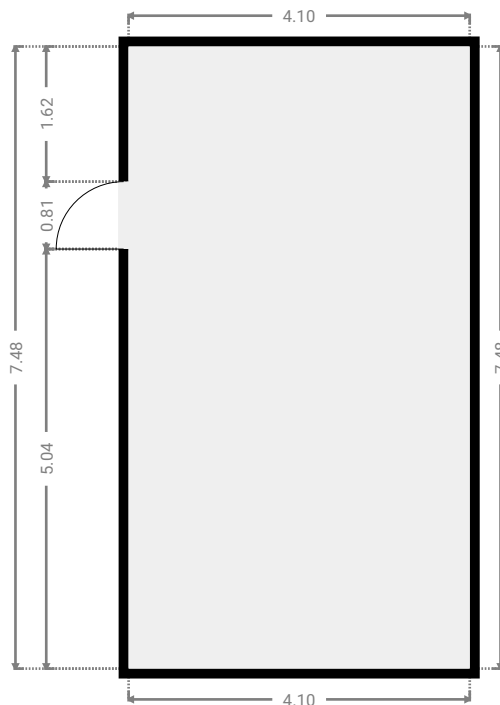

▼ Cabine H.T. Rez-de-chaussée

LARGEUR : 3.79 m • LONGUEUR : 2.63 m
SURFACE : 9.94 m² • PÉRIMÈTRE : 12.83 m

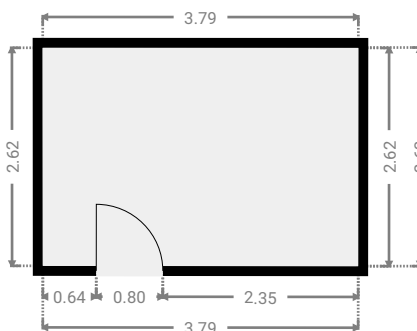

CE PLAN EST FOURNI EN L'ÉTAT SANS GARANTIE D'AUCUNE SORTIE. SENSOPIA N'ACCORDE AUCUNE GARANTIE, Y COMPRIS, SANS S'Y LIMITER, DES GARANTIES QUANT À LA QUALITÉ ET À LA PRÉCISION DES DIMENSIONS.

0 1 2 3 4m
1:91

Page 6/19

SURFACE TOTALE : 1689.25 m² • SURFACE HABITABLE : 1689.25 m² • ÉTAGES : 1 • PIÈCES : 36

ENVOYÉ PAR Antoine Marlair
antoine@pierremarlair.be

▼ Cuisine Rez-de-chaussée

LARGEUR : 5.63 m • LONGUEUR : 4.53 m
SURFACE : 25.47 m² • PÉRIMÈTRE : 20.31 m

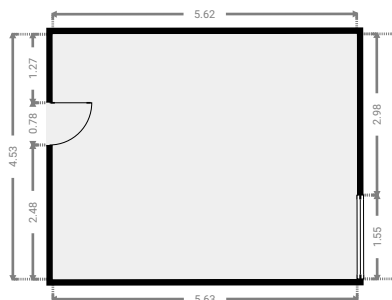
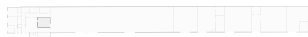

▼ Entrepôt Rez-de-chaussée

LARGEUR : 9.90 m • LONGUEUR : 11.95 m
SURFACE : 98.06 m² • PÉRIMÈTRE : 43.71 m

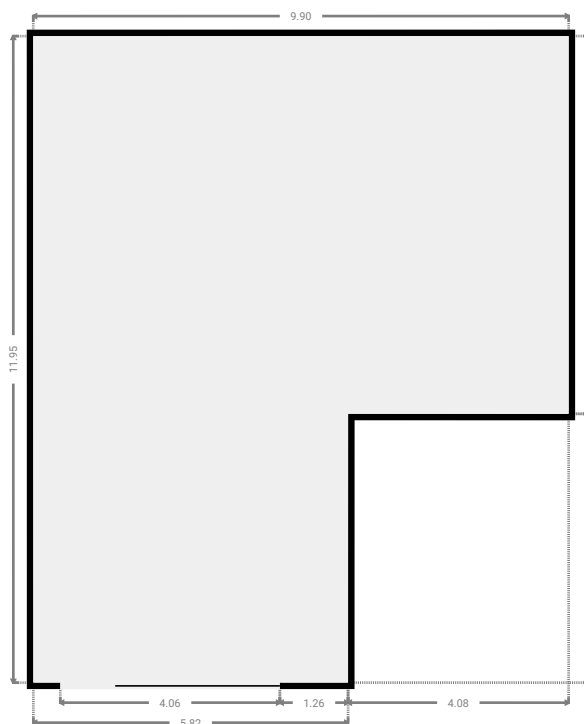

CE PLAN EST FOURNI EN L'ÉTAT SANS GARANTIE D'AUCUNE SORTIE. SENSOPIA N'ACCORDE AUCUNE GARANTIE, Y COMPRIS, SANS S'Y LIMITER, DES GARANTIES QUANT À LA QUALITÉ ET À LA PRÉCISION DES DIMENSIONS.

0 2 4 6m
1:140

Page 7/19

SURFACE TOTALE : 1689.25 m² • SURFACE HABITABLE : 1689.25 m² • ÉTAGES : 1 • PIÈCES : 36

ENVOYÉ PAR Antoine Marlair
antoine@pierremarlair.be

▼ Entrepôt Rez-de-chaussée

LARGEUR : 12.74 m • LONGUEUR : 11.86 m
SURFACE : 151.10 m² • PÉRIMÈTRE : 49.20 m

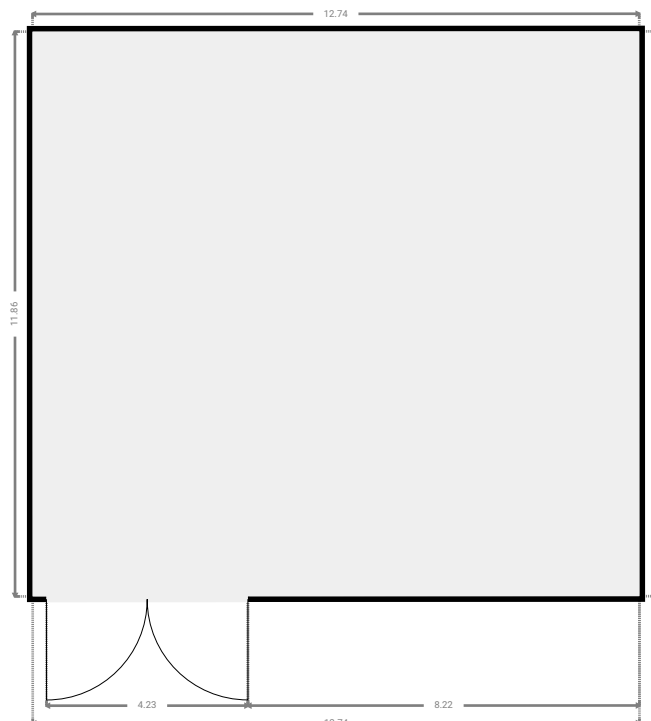

▼ Entrepôt Rez-de-chaussée

LARGEUR : 4.05 m • LONGUEUR : 7.93 m
SURFACE : 32.10 m² • PÉRIMÈTRE : 23.95 m

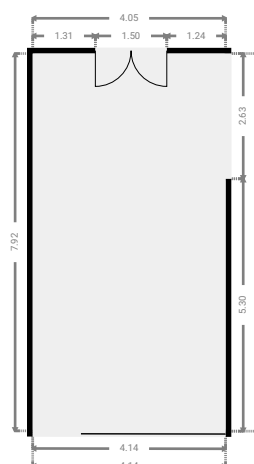

CE PLAN EST FOURNI EN L'ÉTAT SANS GARANTIE D'AUCUNE SORTIE. SENSOPIA N'ACCORDE AUCUNE GARANTIE, Y COMPRIS, SANS S'Y LIMITER, DES GARANTIES QUANT À LA QUALITÉ ET À LA PRÉCISION DES DIMENSIONS.

0 2 4 6m
1:159
Page 8/19

SURFACE TOTALE : 1689.25 m² • SURFACE HABITABLE : 1689.25 m² • ÉTAGES : 1 • PIÈCES : 36

ENVOYÉ PAR Antoine Marlair
antoine@pierremarlair.be

▼ Entrepôt Rez-de-chaussée

LARGEUR : 4.06 m • LONGUEUR : 3.90 m
SURFACE : 15.83 m² • PÉRIMÈTRE : 15.92 m

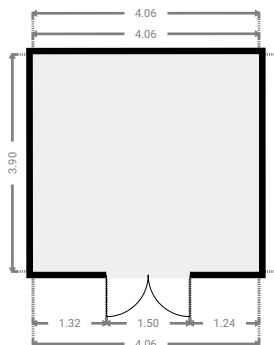

▼ Entrepôt Rez-de-chaussée

LARGEUR : 12.38 m • LONGUEUR : 11.96 m
SURFACE : 147.99 m² • PÉRIMÈTRE : 48.67 m

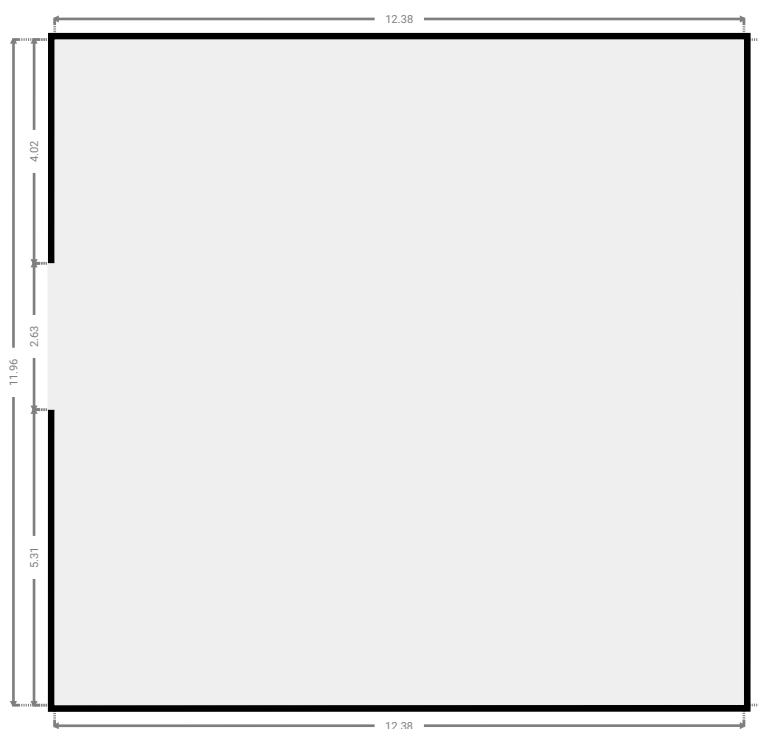

CE PLAN EST FOURNI EN L'ÉTAT SANS GARANTIE D'AUCUNE SORTIE. SENSOPIA N'ACCORDE AUCUNE GARANTIE, Y COMPRIS, SANS S'Y LIMITER, DES GARANTIES QUANT À LA QUALITÉ ET À LA PRÉCISION DES DIMENSIONS.

0 2 4 6m
1:136

Page 9/19

SURFACE TOTALE : 1689.25 m² • SURFACE HABITABLE : 1689.25 m² • ÉTAGES : 1 • PIÈCES : 36

ENVOYÉ PAR Antoine Marlair
antoine@pierremarlair.be

▼ Entrepôt Rez-de-chaussée

LARGEUR : 8.31 m • LONGUEUR : 11.84 m
SURFACE : 96.72 m² • PÉRIMÈTRE : 40.29 m

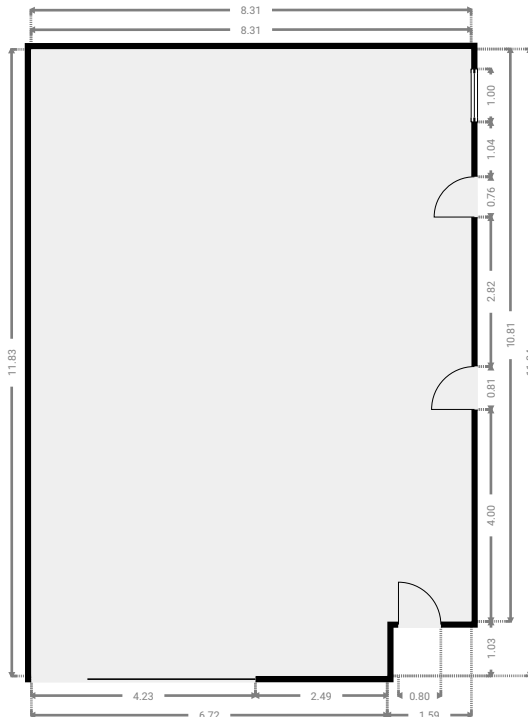

▼ Entrepôt Rez-de-chaussée

LARGEUR : 11.31 m • LONGUEUR : 11.82 m
SURFACE : 133.68 m² • PÉRIMÈTRE : 46.26 m

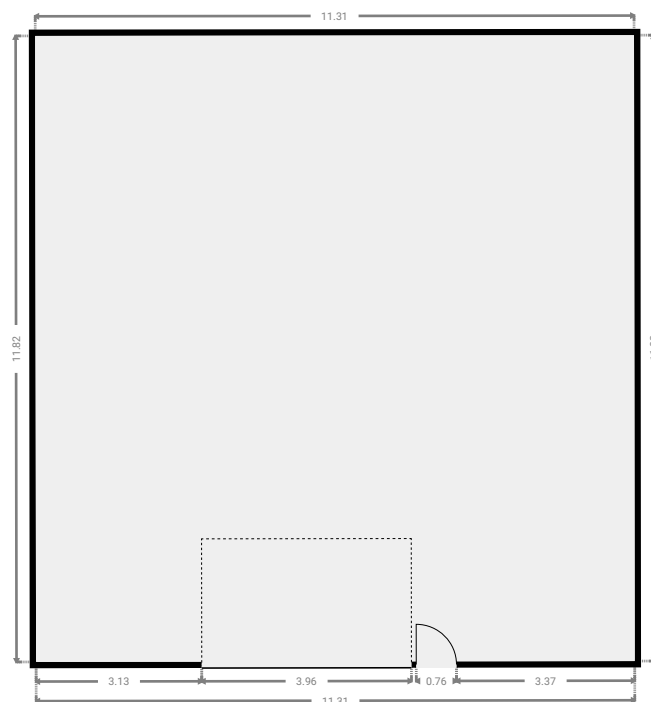

CE PLAN EST FOURNI EN L'ÉTAT SANS GARANTIE D'AUCUNE SORTIE. SENSOPIA N'ACCORDE AUCUNE GARANTIE, Y COMPRIS, SANS S'Y LIMITER, DES GARANTIES QUANT À LA QUALITÉ ET À LA PRÉCISION DES DIMENSIONS.

0 2 4 6m
1:143

Page 10/19

SURFACE TOTALE : 1689.25 m² • SURFACE HABITABLE : 1689.25 m² • ÉTAGES : 1 • PIÈCES : 36

ENVOYÉ PAR Antoine Marlair
antoine@pierremarlair.be

▼ Entrepôt Rez-de-chaussée

LARGEUR : 58.13 m • LONGUEUR : 11.92 m
SURFACE : 689.93 m² • PÉRIMÈTRE : 139.96 m



▼ Hall Rez-de-chaussée

LARGEUR : 1.89 m • LONGUEUR : 2.62 m
SURFACE : 4.95 m² • PÉRIMÈTRE : 9.02 m



CE PLAN EST FOURNI EN L'ÉTAT SANS GARANTIE D'AUCUNE SORTE. SENSOPIA N'ACCORDE AUCUNE GARANTIE, Y COMPRIS, SANS S'Y LIMITER, DES GARANTIES QUANT À LA QUALITÉ ET À LA PRÉCISION DES DIMENSIONS.

0 4 8 12 16 20m

1:419
Page 11/19

SURFACE TOTALE : 1689.25 m² • SURFACE HABITABLE : 1689.25 m² • ÉTAGES : 1 • PIÈCES : 36

ENVOYÉ PAR Antoine Marlair
antoine@pierremarlair.be

▼ Hall Rez-de-chaussée

LARGEUR : 1.89 m • LONGUEUR : 0.92 m
SURFACE : 1.74 m² • PÉRIMÈTRE : 5.62 m

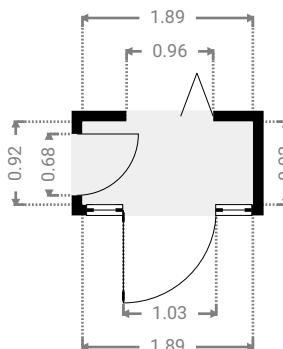

▼ Hall Rez-de-chaussée

LARGEUR : 2.02 m • LONGUEUR : 5.45 m
SURFACE : 10.96 m² • PÉRIMÈTRE : 14.92 m

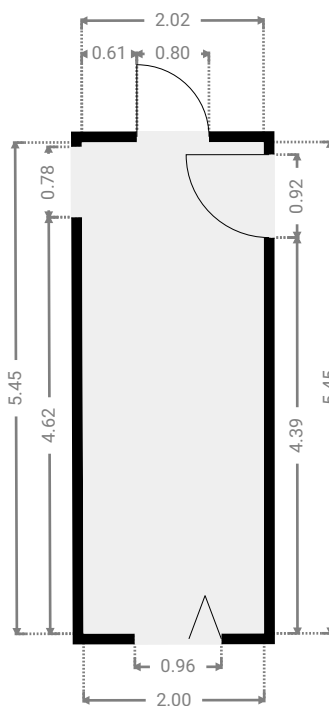

CE PLAN EST FOURNI EN L'ÉTAT SANS GARANTIE D'AUCUNE SORTIE. SENSOPIA N'ACCORDE AUCUNE GARANTIE, Y COMPRIS, SANS S'Y LIMITER, DES GARANTIES QUANT À LA QUALITÉ ET À LA PRÉCISION DES DIMENSIONS.

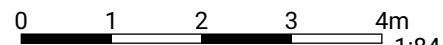

▼ Hall Rez-de-chaussée

LARGEUR : 1.61 m • LONGUEUR : 1.58 m
SURFACE : 2.55 m² • PÉRIMÈTRE : 6.38 m

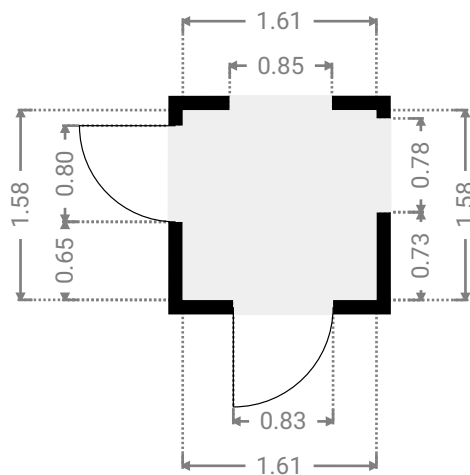
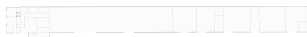

▼ Hall Rez-de-chaussée

LARGEUR : 1.29 m • LONGUEUR : 3.65 m
SURFACE : 4.44 m² • PÉRIMÈTRE : 9.84 m

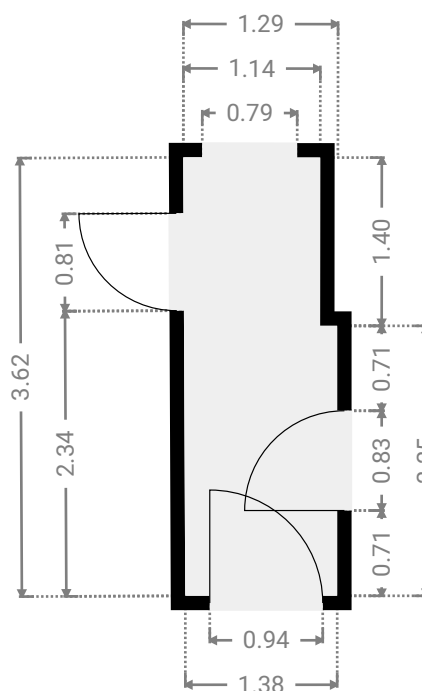

CE PLAN EST FOURNI EN L'ÉTAT SANS GARANTIE D'AUCUNE SORTIE. SENSOPIA N'ACCORDE AUCUNE GARANTIE, Y COMPRIS, SANS S'Y LIMITER, DES GARANTIES QUANT À LA QUALITÉ ET À LA PRÉCISION DES DIMENSIONS.

0 1 2 3m 1:63

Page 13/19

SURFACE TOTALE : 1689.25 m² • SURFACE HABITABLE : 1689.25 m² • ÉTAGES : 1 • PIÈCES : 36

ENVOYÉ PAR Antoine Marlair
antoine@pierremarlair.be

▼ Hall Rez-de-chaussée

LARGEUR : 11.41 m • LONGUEUR : 1.96 m
SURFACE : 22.29 m² • PÉRIMÈTRE : 26.73 m

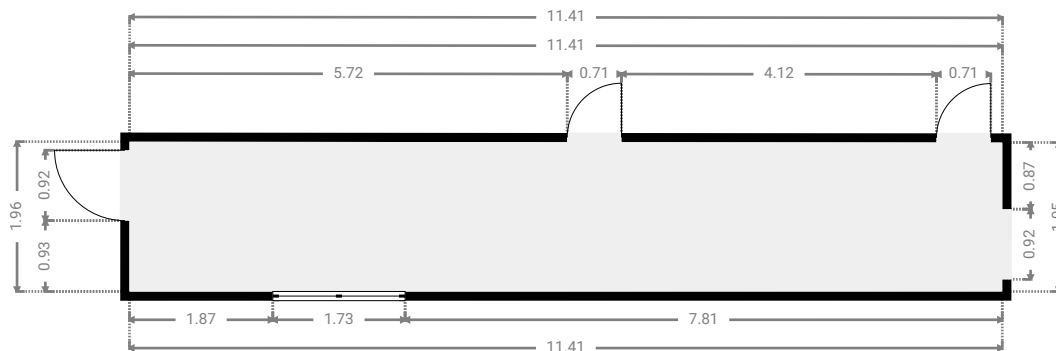
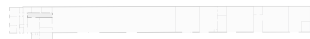

▼ Hall / Rang. Rez-de-chaussée

LARGEUR : 5.70 m • LONGUEUR : 2.44 m
SURFACE : 13.87 m² • PÉRIMÈTRE : 16.26 m

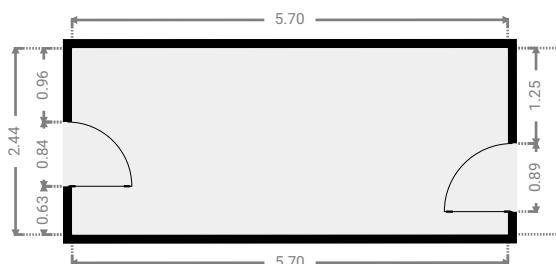
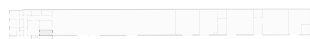

CE PLAN EST FOURNI EN L'ÉTAT SANS GARANTIE D'AUCUNE SORTE. SENSOPIA N'ACCORDE AUCUNE GARANTIE, Y COMPRIS, SANS S'Y LIMITER, DES GARANTIES QUANT À LA QUALITÉ ET À LA PRÉCISION DES DIMENSIONS.

0 1 2 3 4m
1:99

Page 14/19

▼ **Pièce poly.**
Rez-de-chaussée

LARGEUR : 5.74 m • LONGUEUR : 3.37 m
SURFACE : 19.33 m² • PÉRIMÈTRE : 18.21 m

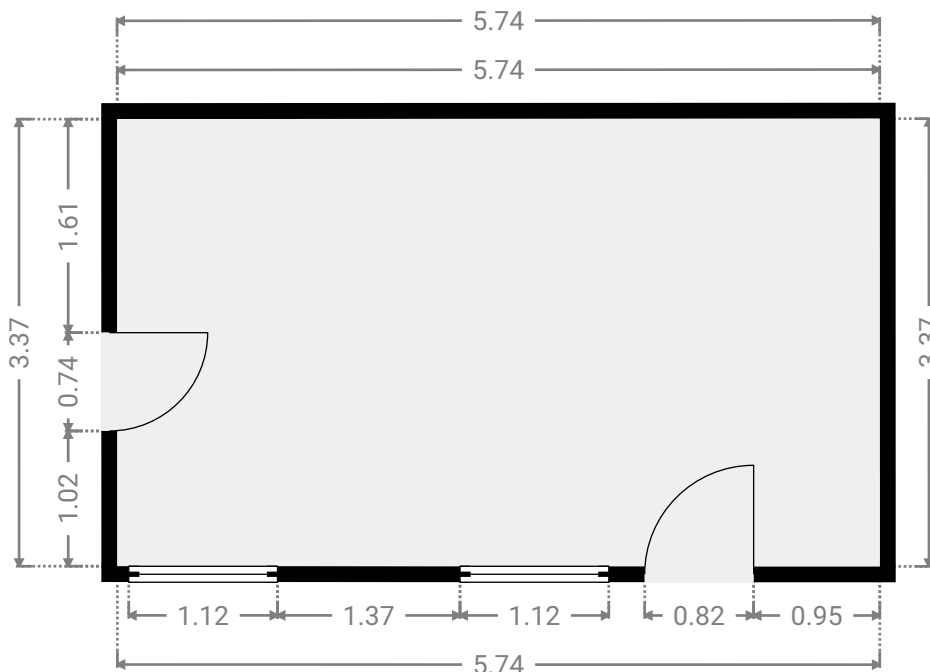
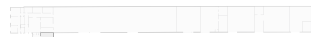

▼ **Pièce poly.**
Rez-de-chaussée

LARGEUR : 3.66 m • LONGUEUR : 2.28 m
SURFACE : 8.34 m² • PÉRIMÈTRE : 11.88 m

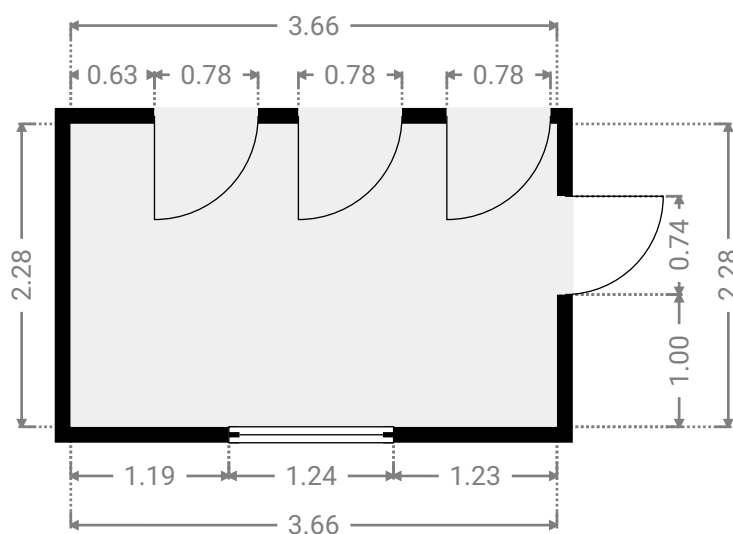
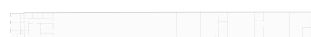

▼ **Pièce rang.**
Rez-de-chaussée

LARGEUR : 4.69 m • LONGUEUR : 2.65 m
SURFACE : 12.43 m² • PÉRIMÈTRE : 14.68 m

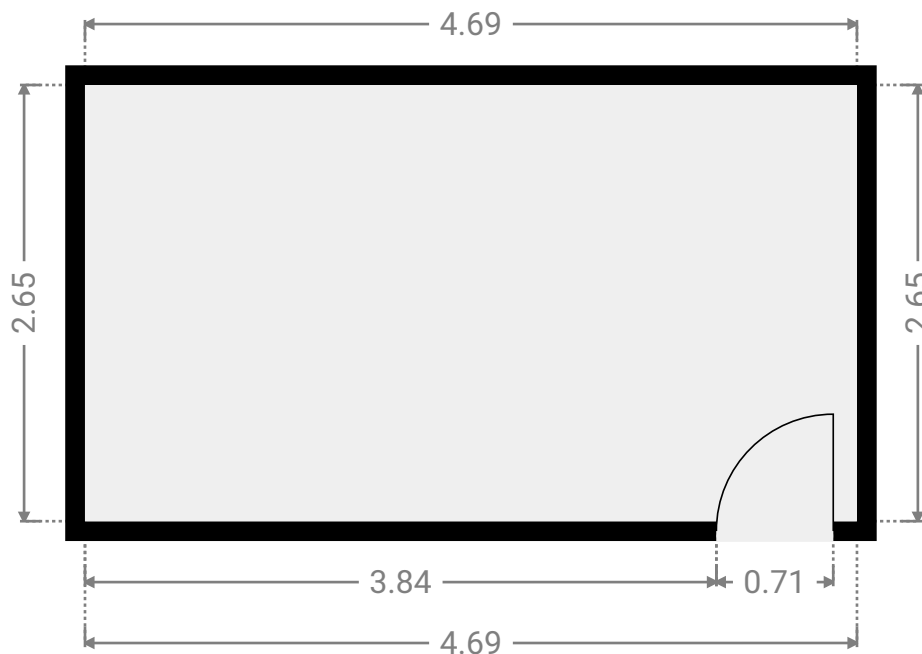
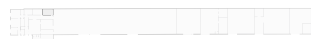

▼ **Pièce rang.**
Rez-de-chaussée

LARGEUR : 4.86 m • LONGUEUR : 2.65 m
SURFACE : 12.88 m² • PÉRIMÈTRE : 15.02 m

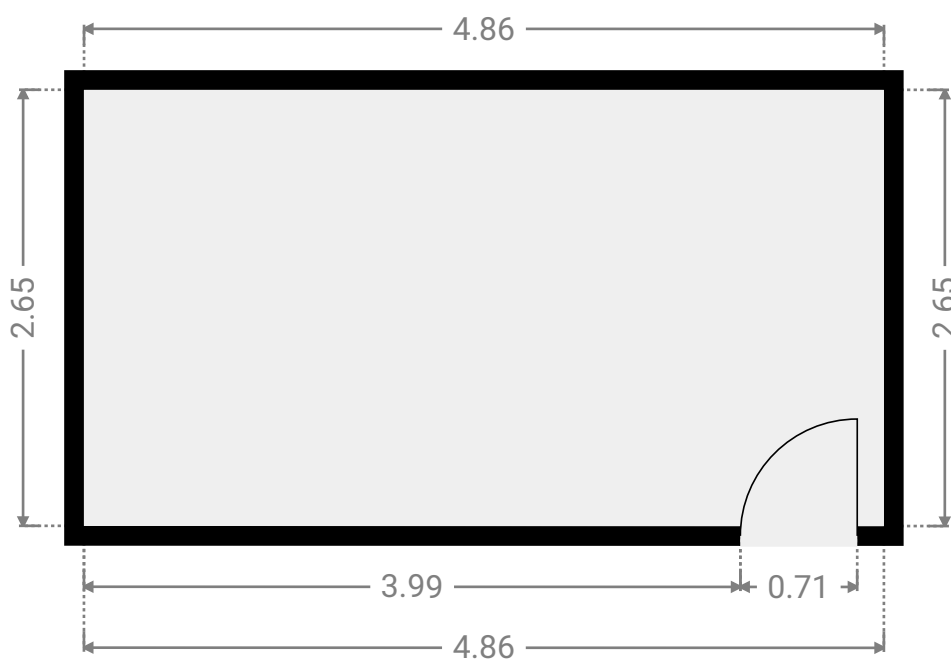

▼ SDD

Rez-de-chaussée

LARGEUR : 1.65 m • LONGUEUR : 2.31 m
SURFACE : 3.80 m² • PÉRIMÈTRE : 7.91 m

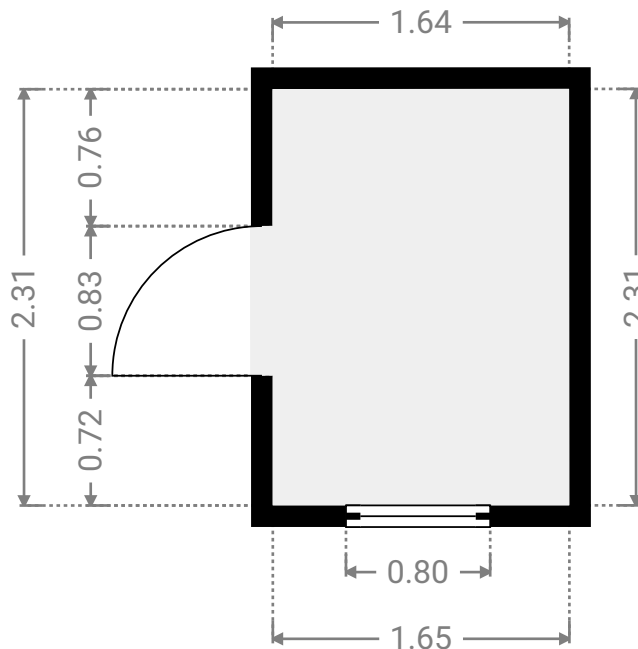

▼ Salle de lavage

Rez-de-chaussée

LARGEUR : 0.95 m • LONGUEUR : 0.92 m
SURFACE : 0.88 m² • PÉRIMÈTRE : 3.74 m

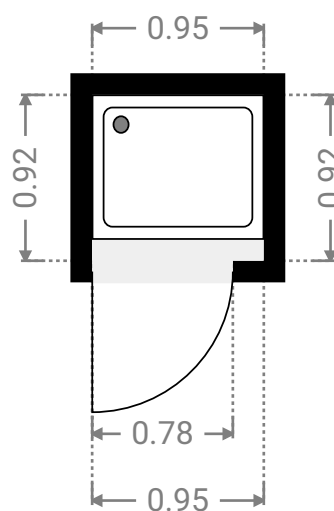

▼ Vestibule Rez-de-chaussée

LARGEUR : 0.88 m • LONGUEUR : 0.92 m
SURFACE : 0.81 m² • PÉRIMÈTRE : 3.60 m

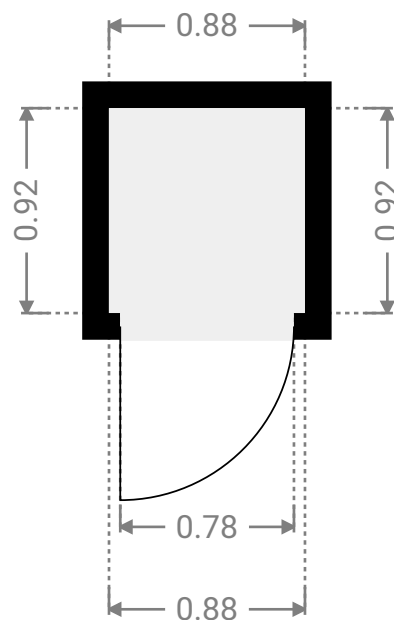
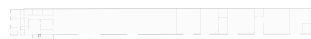

▼ WC Rez-de-chaussée

LARGEUR : 1.60 m • LONGUEUR : 1.33 m
SURFACE : 2.13 m² • PÉRIMÈTRE : 5.86 m

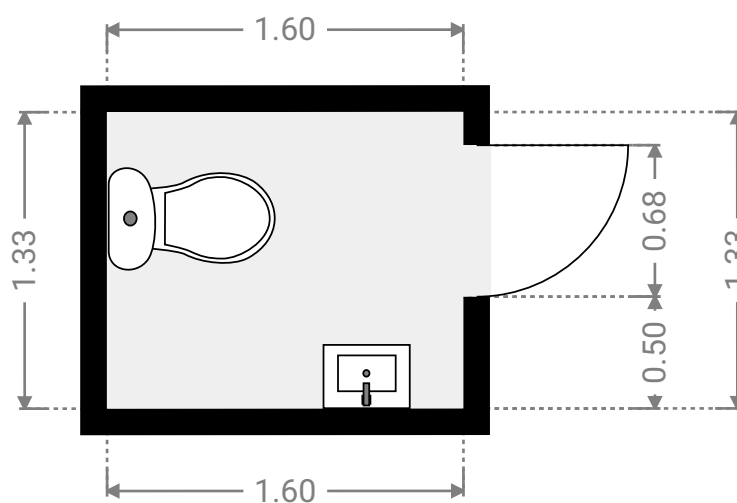

▼ WC

Rez-de-chaussée

LARGEUR : 1.47 m • LONGUEUR : 0.92 m
SURFACE : 1.35 m² • PÉRIMÈTRE : 4.78 m

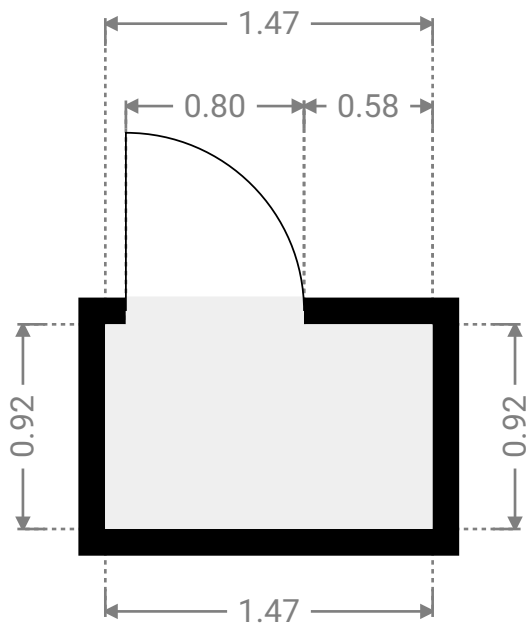

▼ WC

Rez-de-chaussée

LARGEUR : 1.58 m • LONGUEUR : 0.94 m
SURFACE : 1.49 m² • PÉRIMÈTRE : 5.05 m

