

# S29828

CRÉÉ LE  
16 mars 2026

<b>Surface totale</b> 403.00 m <sup>2</sup>	<b>Étages</b> 4	<b>Pièces</b> 24	<b>Salle de bains</b> 0
--	--------------------	---------------------	----------------------------

▼ **Rez-de-chaussée**

SURFACE TOTALE : 124.35 m<sup>2</sup> • SURFACE HABITABLE : 120.58 m<sup>2</sup> • PIÈCES : 10

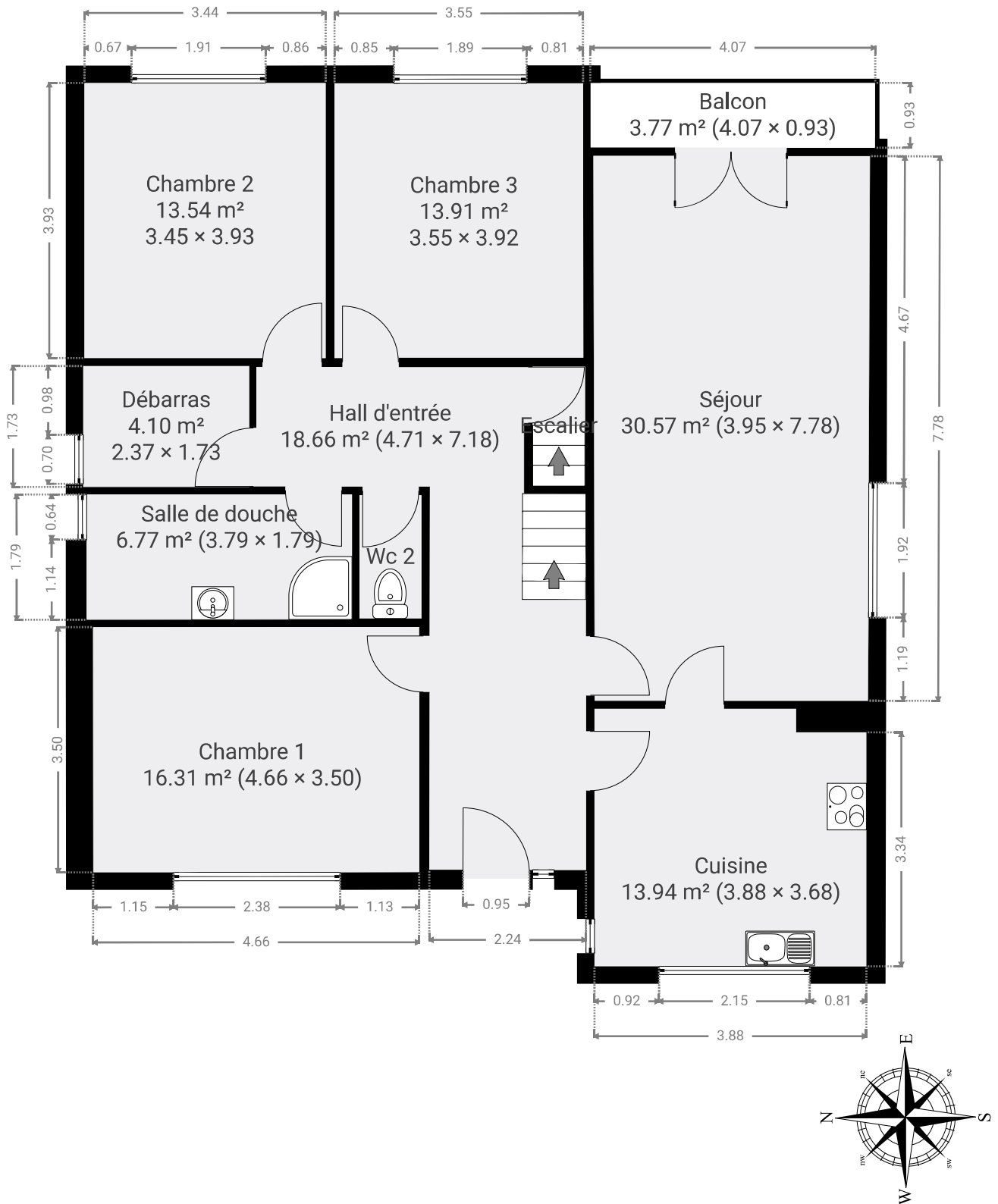

▼ **Chambre 1**  
Rez-de-chaussée

LARGEUR : 4.66 m • LONGUEUR : 3.50 m  
SURFACE : 16.31 m<sup>2</sup> • PÉRIMÈTRE : 16.32 m

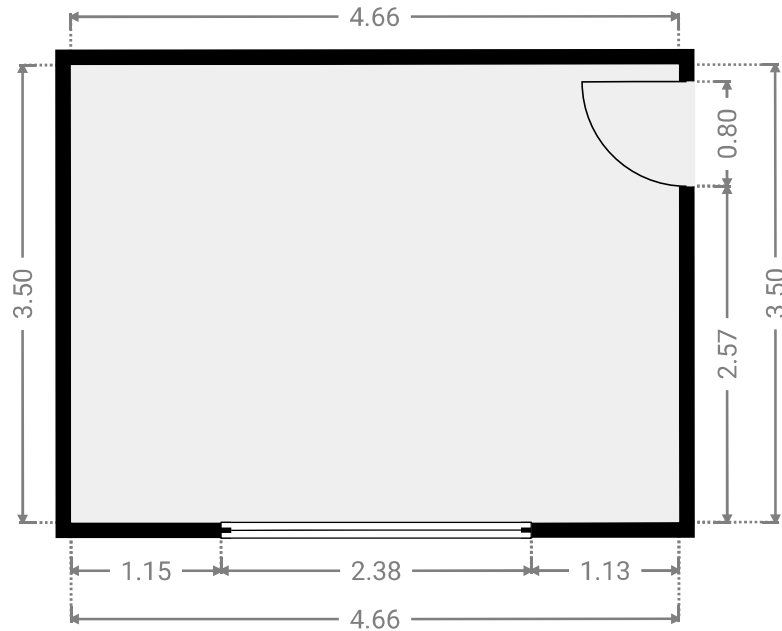
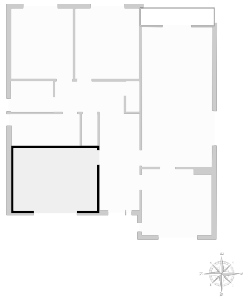

▼ **Chambre 2**  
Rez-de-chaussée

LARGEUR : 3.45 m • LONGUEUR : 3.93 m  
SURFACE : 13.54 m<sup>2</sup> • PÉRIMÈTRE : 14.75 m

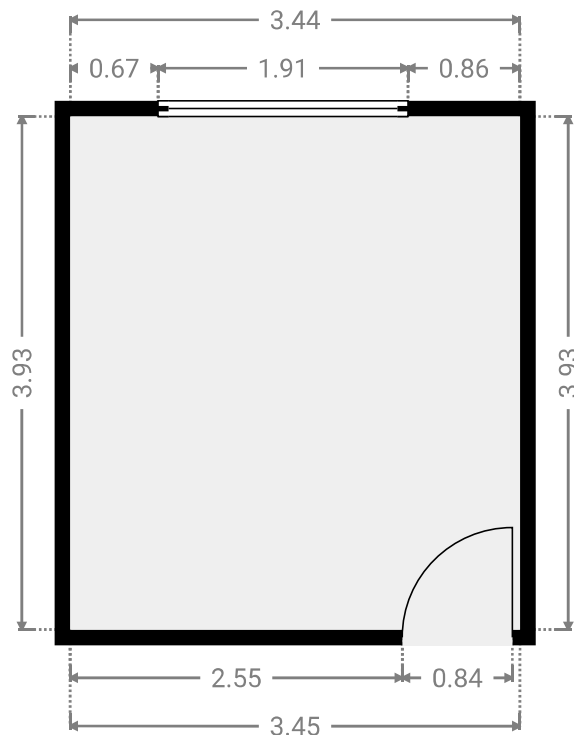
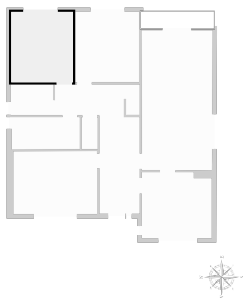

▼ **Chambre 3**  
Rez-de-chaussée

LARGEUR : 3.55 m • LONGUEUR : 3.92 m  
SURFACE : 13.91 m<sup>2</sup> • PÉRIMÈTRE : 14.94 m

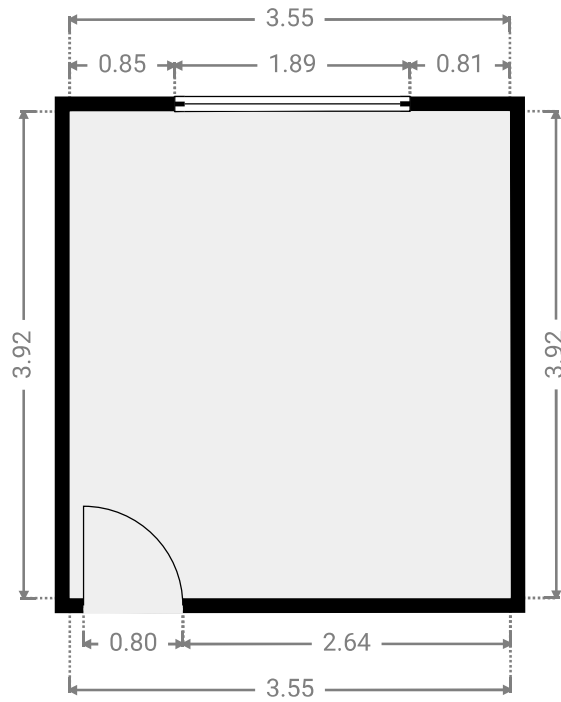
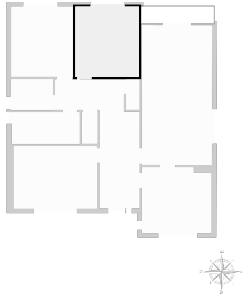

▼ **Cuisine**  
Rez-de-chaussée

LARGEUR : 3.88 m • LONGUEUR : 3.68 m  
SURFACE : 13.94 m<sup>2</sup> • PÉRIMÈTRE : 15.12 m

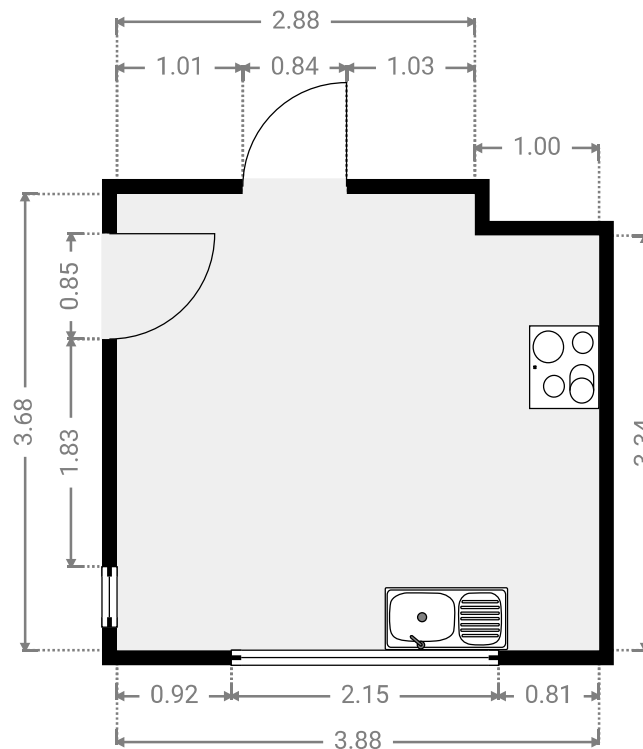
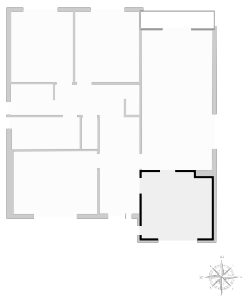

▼ **Débarras**  
Rez-de-chaussée

LARGEUR : 2.37 m • LONGUEUR : 1.73 m  
SURFACE : 4.10 m<sup>2</sup> • PÉRIMÈTRE : 8.20 m

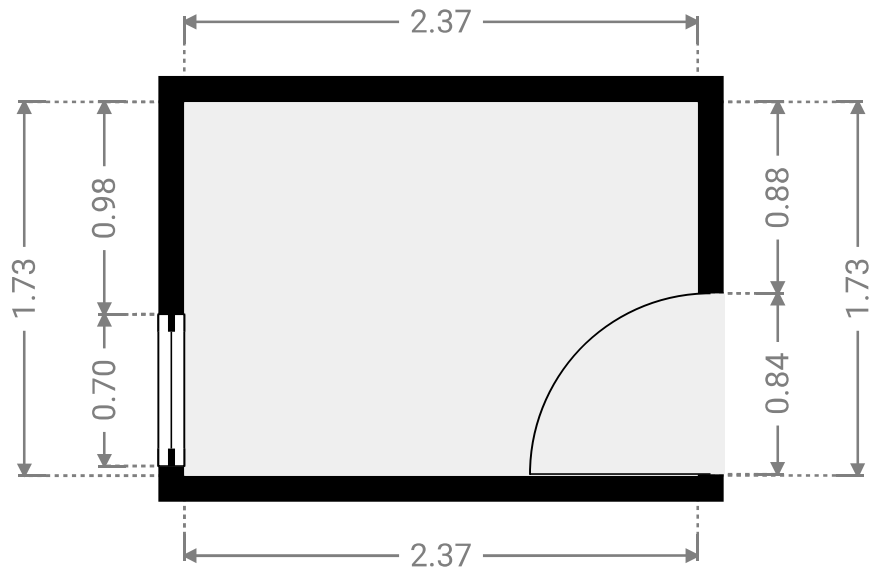
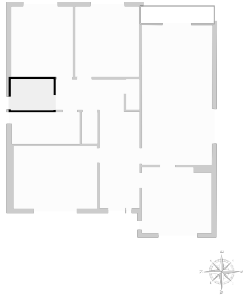

▼ **Escalier**  
Rez-de-chaussée

LARGEUR : 0.75 m • LONGUEUR : 1.70 m  
SURFACE : 1.28 m<sup>2</sup> • PÉRIMÈTRE : 4.90 m

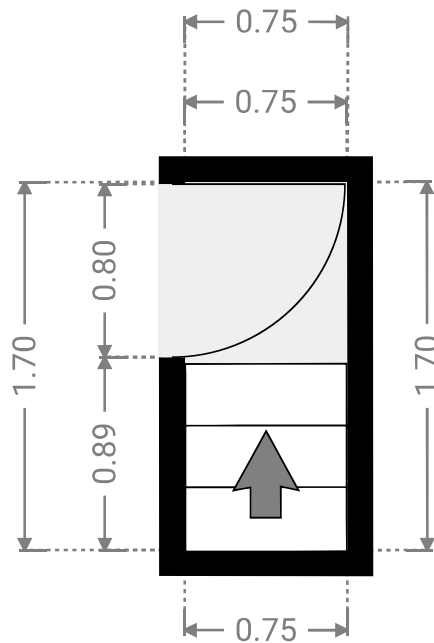
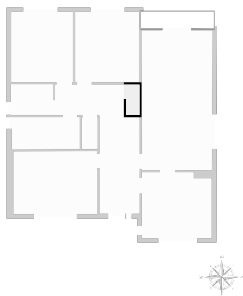

▼ **Hall d'entrée**  
Rez-de-chaussée

LARGEUR : 4.71 m • LONGUEUR : 7.18 m  
SURFACE : 18.66 m<sup>2</sup> • PÉRIMÈTRE : 23.78 m

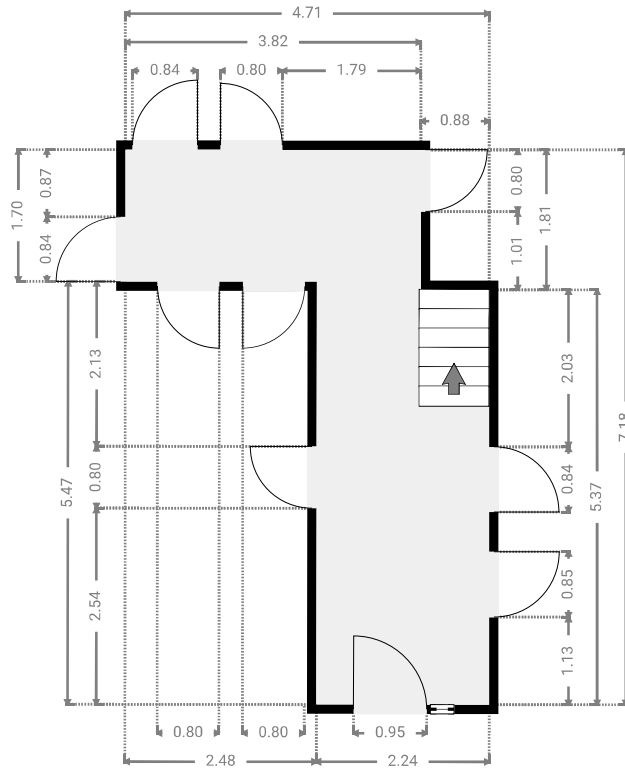
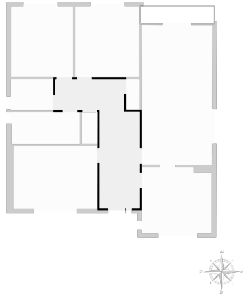

▼ **Salle de douche**  
Rez-de-chaussée

LARGEUR : 3.79 m • LONGUEUR : 1.79 m  
SURFACE : 6.77 m<sup>2</sup> • PÉRIMÈTRE : 11.15 m

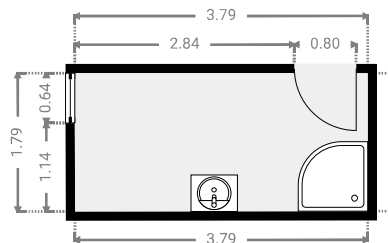
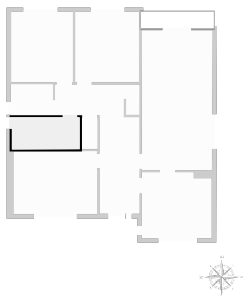

▼ **Séjour**  
Rez-de-chaussée

LARGEUR : 3.95 m • LONGUEUR : 7.78 m  
SURFACE : 30.57 m<sup>2</sup> • PÉRIMÈTRE : 23.42 m

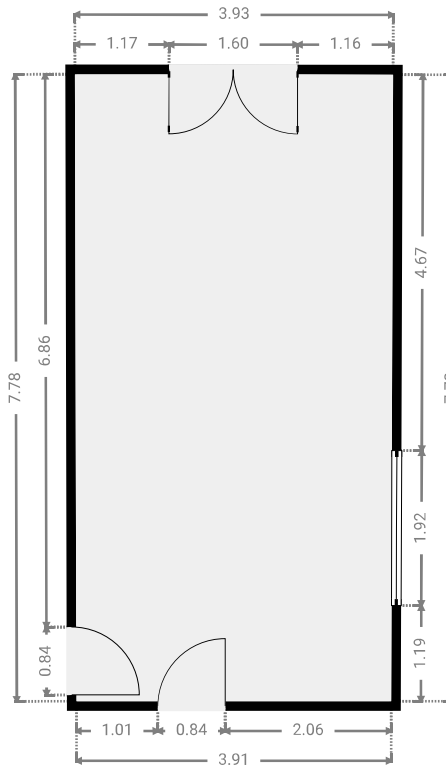
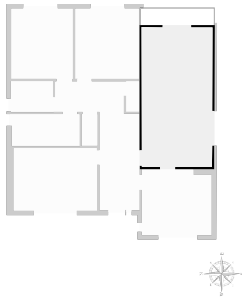

▼ **Balcon**  
Rez-de-chaussée

LARGEUR : 4.07 m • LONGUEUR : 0.93 m  
SURFACE : 3.77 m<sup>2</sup> • PÉRIMÈTRE : 9.99 m

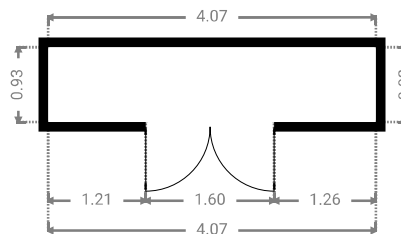
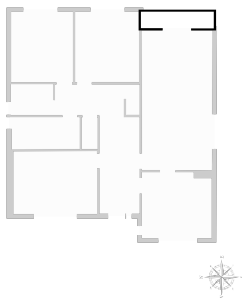

▼ **Wc 2**  
Rez-de-chaussée

LARGEUR : 0.89 m • LONGUEUR : 1.76 m  
SURFACE : 1.57 m<sup>2</sup> • PÉRIMÈTRE : 5.30 m

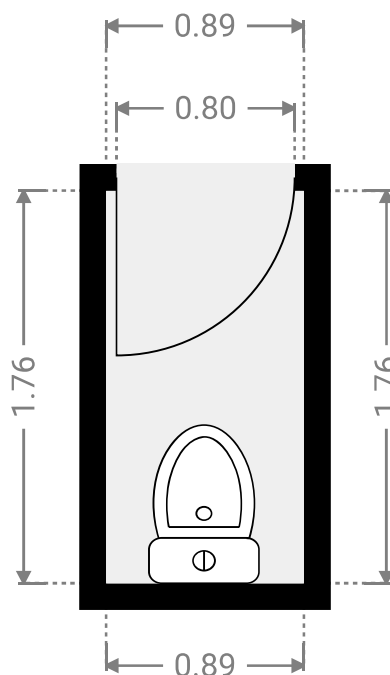
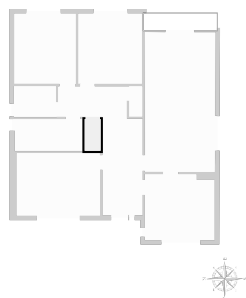

▼ 1er étage

SURFACE TOTALE : 110.92 m<sup>2</sup> • SURFACE HABITABLE : 110.92 m<sup>2</sup> • PIÈCES : 5

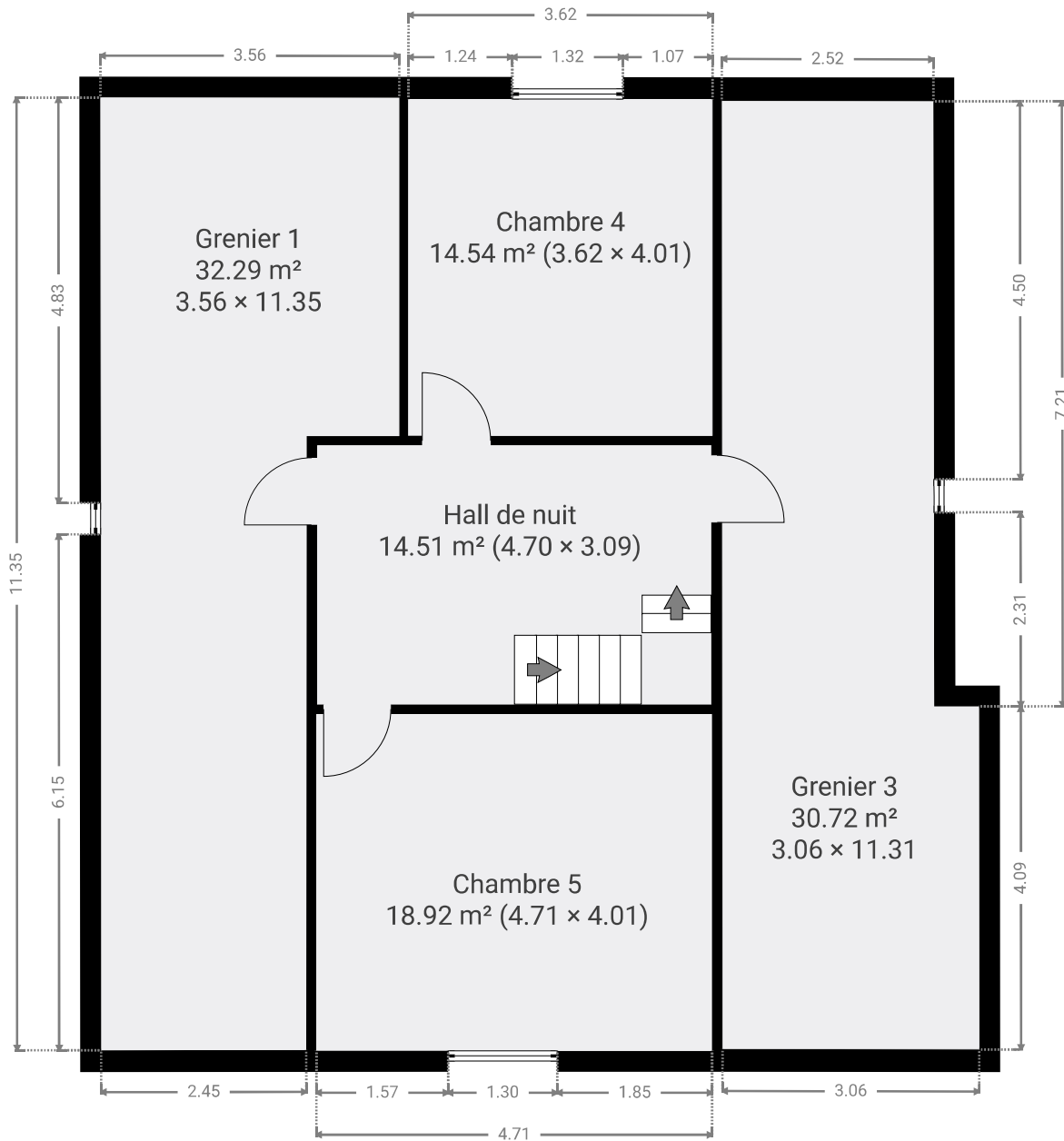

▼ **Chambre 4**  
1er étage

LARGEUR : 4.01 m • LONGUEUR : 3.62 m  
SURFACE : 14.54 m<sup>2</sup> • PÉRIMÈTRE : 15.28 m

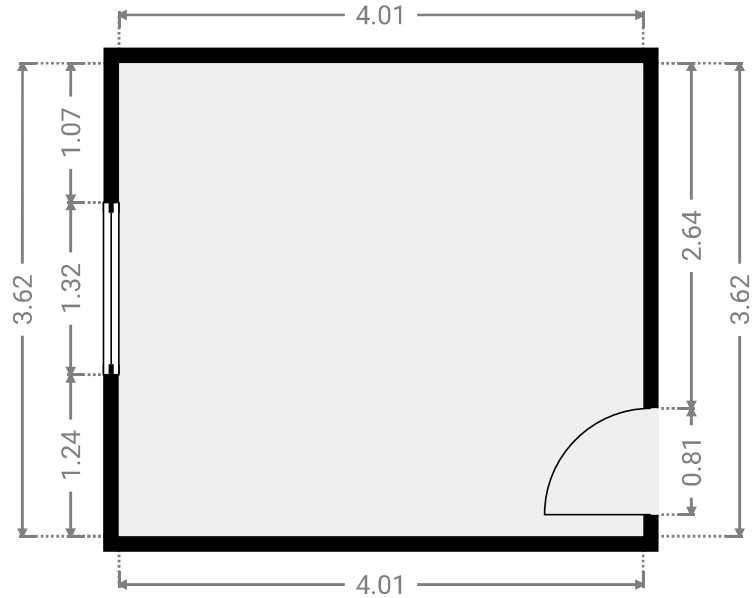
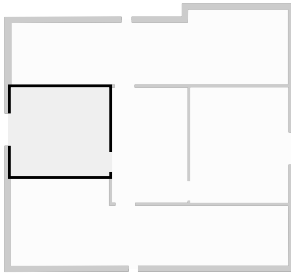

▼ **Chambre 5**  
1er étage

LARGEUR : 4.01 m • LONGUEUR : 4.71 m  
SURFACE : 18.92 m<sup>2</sup> • PÉRIMÈTRE : 17.45 m

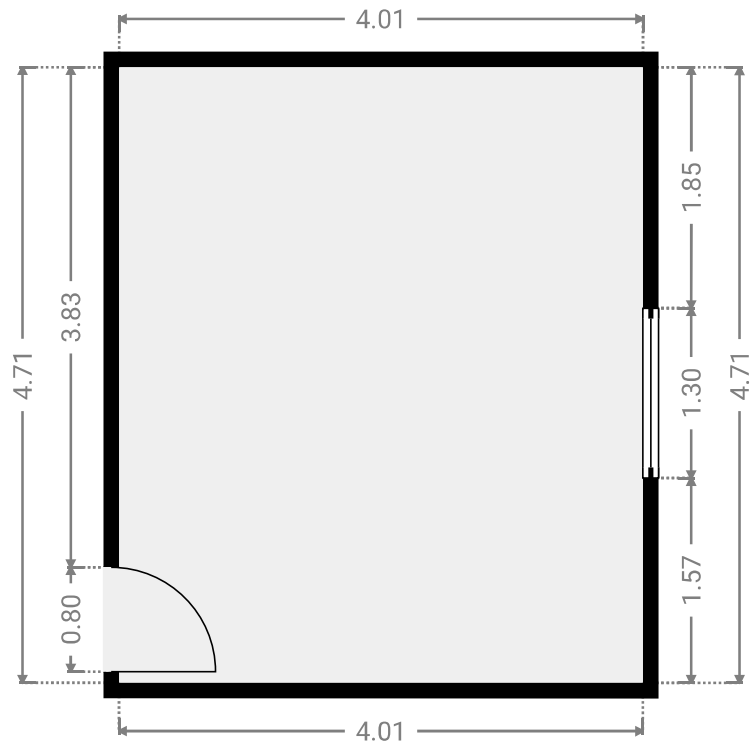
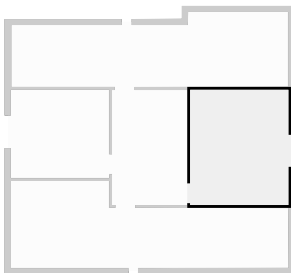

▼ Grenier 1  
1er étage

LARGEUR : 11.35 m • LONGUEUR : 3.56 m  
SURFACE : 32.29 m<sup>2</sup> • PÉRIMÈTRE : 29.81 m

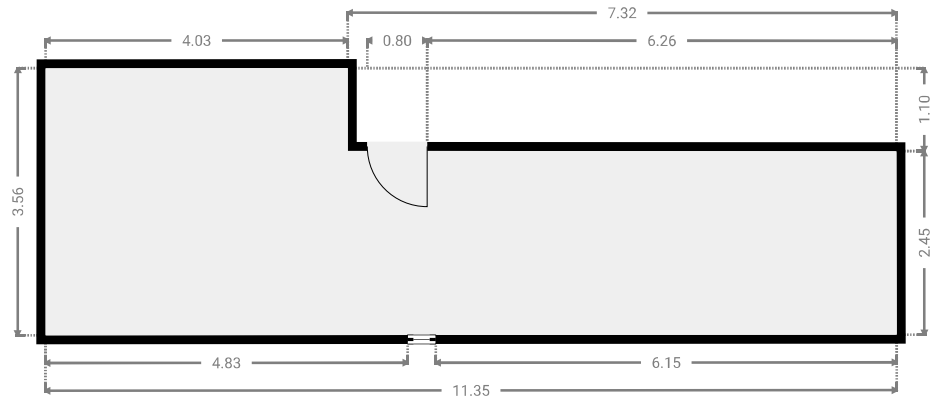
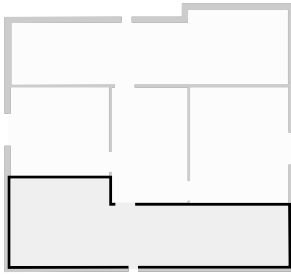

▼ Grenier 3  
1er étage

LARGEUR : 11.31 m • LONGUEUR : 3.06 m  
SURFACE : 30.72 m<sup>2</sup> • PÉRIMÈTRE : 28.71 m

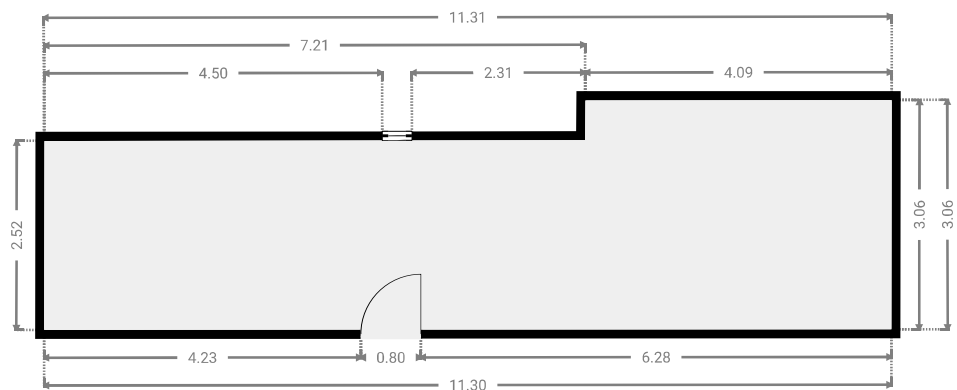
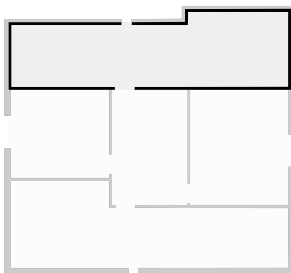

▼ **Hall de nuit**  
1er étage

LARGEUR : 3.09 m • LONGUEUR : 4.70 m  
SURFACE : 14.51 m<sup>2</sup> • PÉRIMÈTRE : 15.57 m

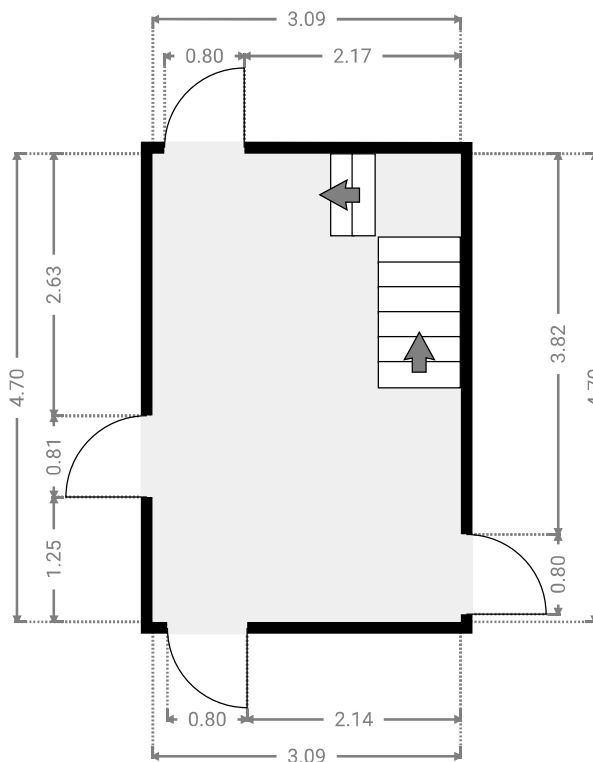
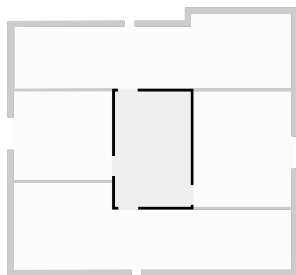

▼ 2e étage

SURFACE TOTALE : 48.96 m<sup>2</sup> • SURFACE HABITABLE : 48.96 m<sup>2</sup> • PIÈCES : 1

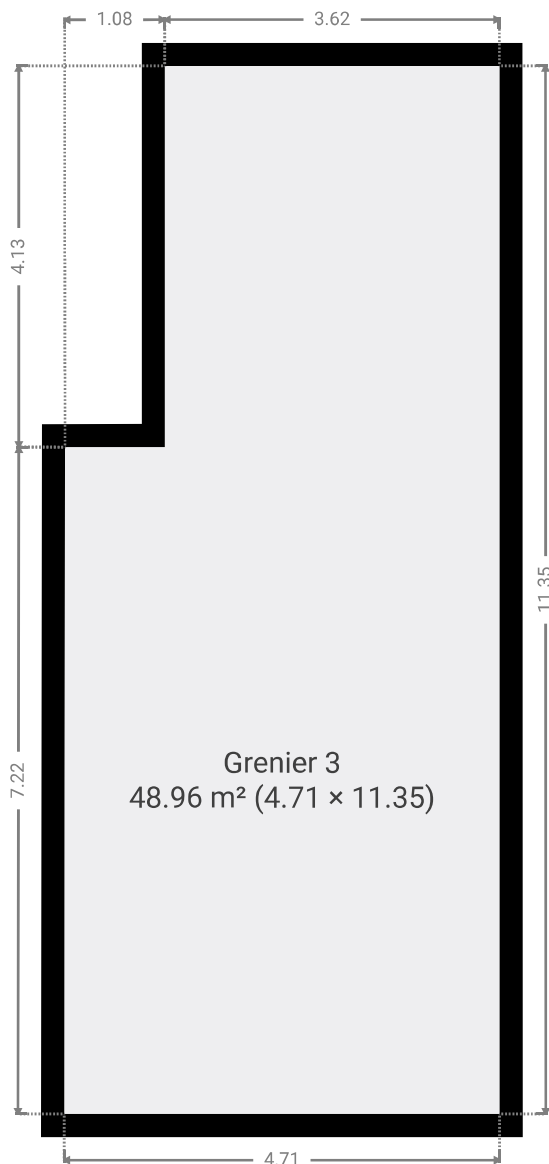

▼ **Grenier 3**  
2e étage

LARGEUR : 11.35 m • LONGUEUR : 4.71 m  
SURFACE : 48.96 m<sup>2</sup> • PÉRIMÈTRE : 32.12 m

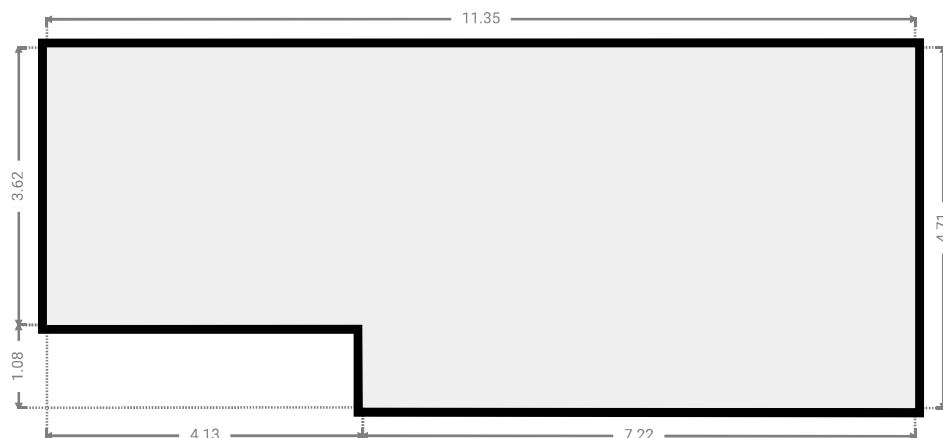

▼ Sous-sol

SURFACE TOTALE : 118.77 m<sup>2</sup> • SURFACE HABITABLE : 90.54 m<sup>2</sup> • PIÈCES : 8

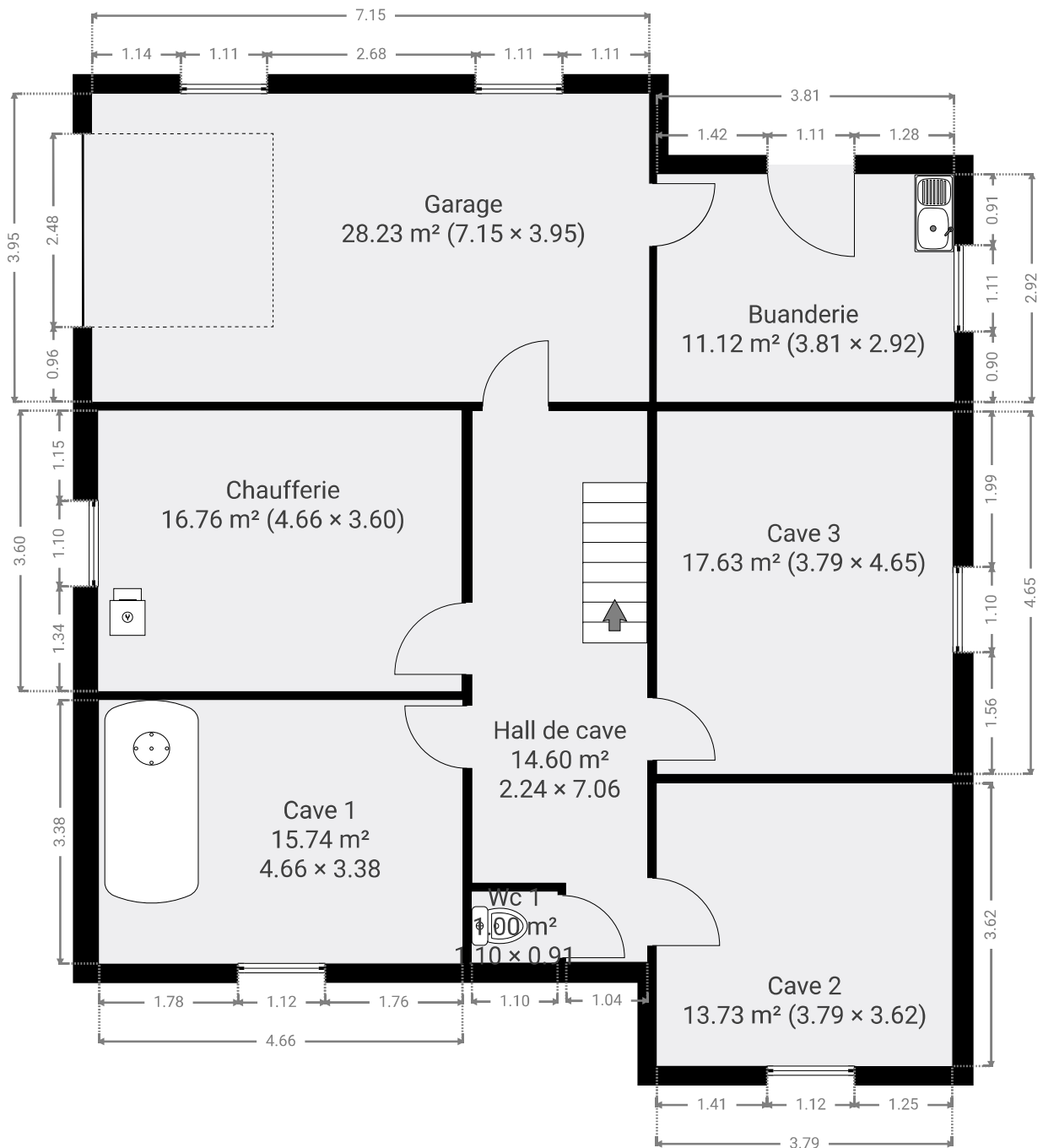

▼ **Buanderie**  
Sous-sol

LARGEUR : 3.81 m • LONGUEUR : 2.92 m  
SURFACE : 11.12 m<sup>2</sup> • PÉRIMÈTRE : 13.46 m

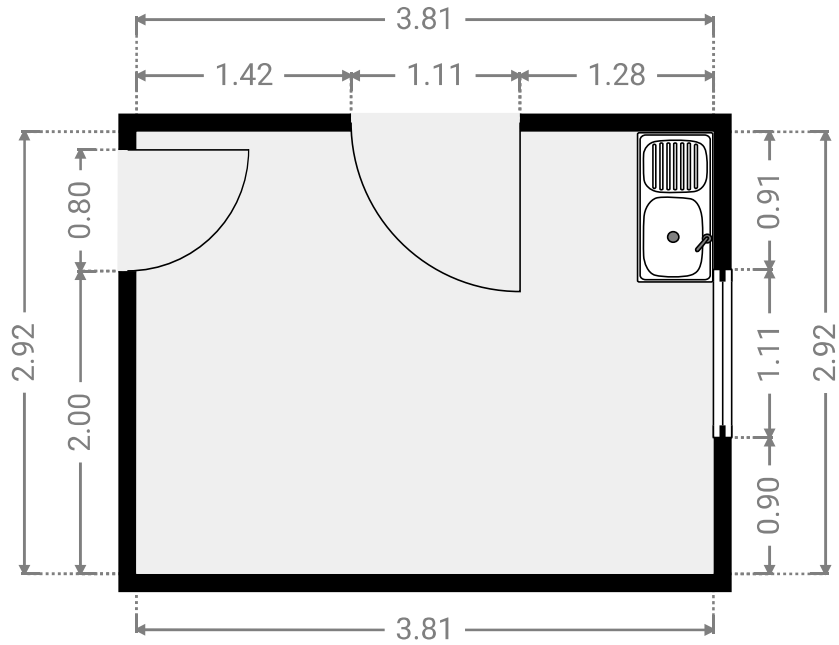
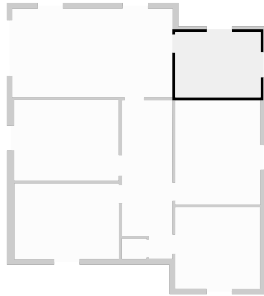

▼ **Cave 1**  
Sous-sol

LARGEUR : 4.66 m • LONGUEUR : 3.38 m  
SURFACE : 15.74 m<sup>2</sup> • PÉRIMÈTRE : 16.08 m

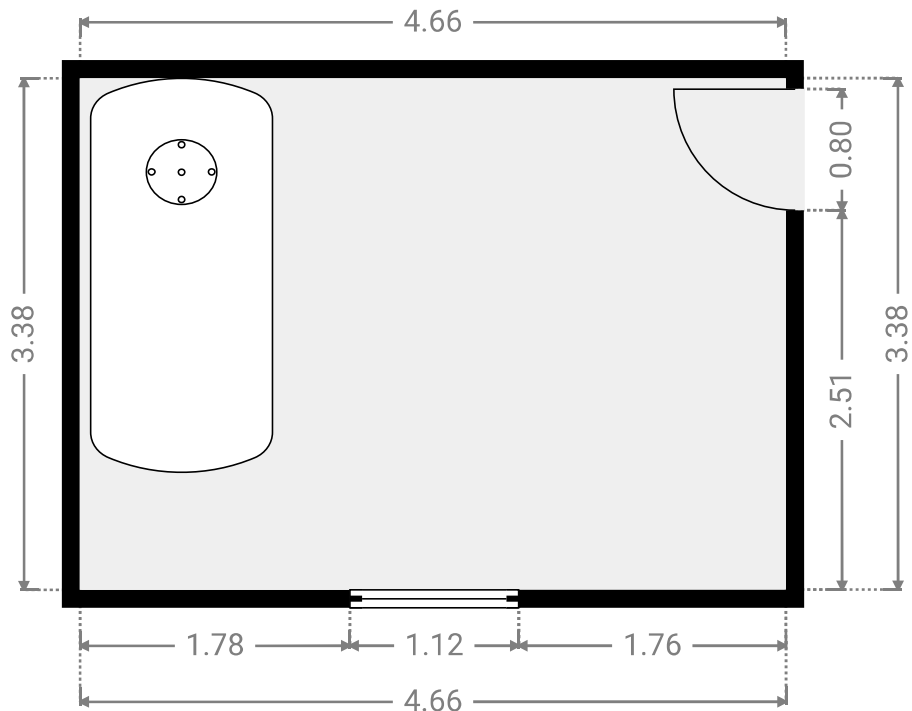
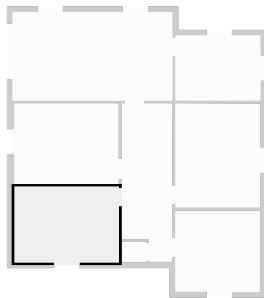

▼ **Cave 2**  
Sous-sol

LARGEUR : 3.79 m • LONGUEUR : 3.62 m  
SURFACE : 13.73 m<sup>2</sup> • PÉRIMÈTRE : 14.83 m

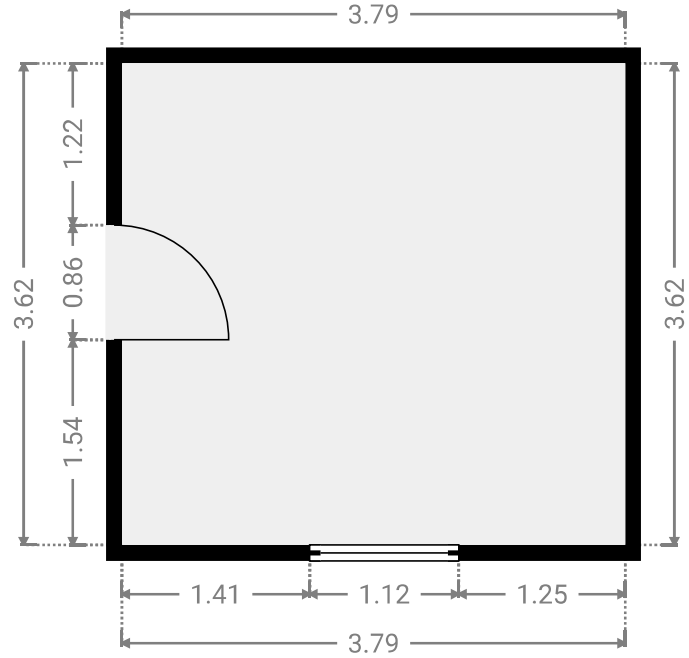
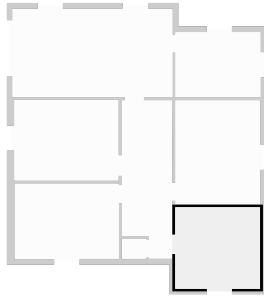

▼ **Cave 3**  
Sous-sol

LARGEUR : 3.79 m • LONGUEUR : 4.65 m  
SURFACE : 17.63 m<sup>2</sup> • PÉRIMÈTRE : 16.88 m

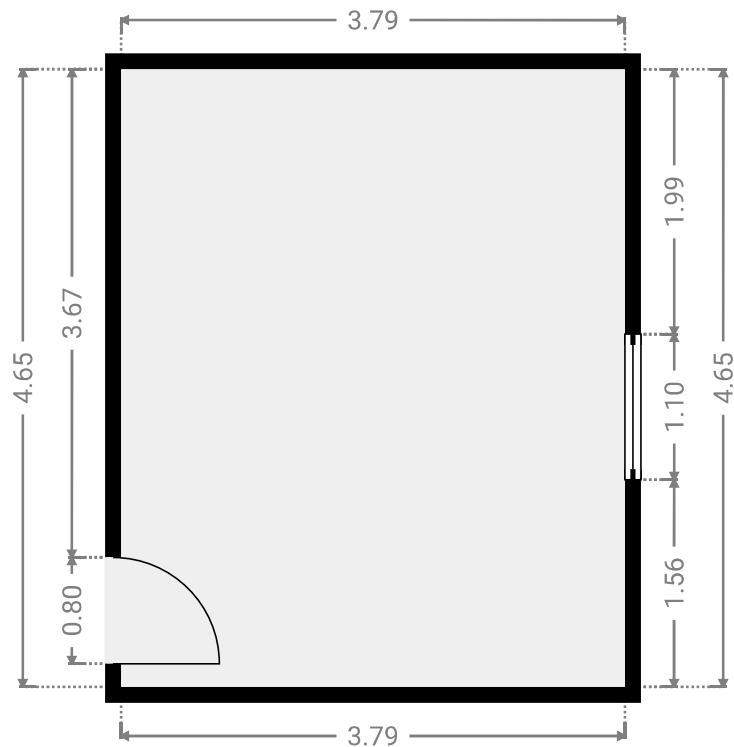
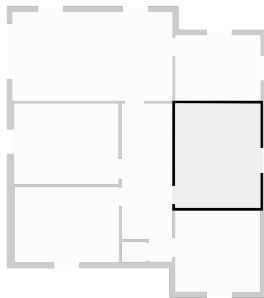

▼ **Chaufferie**  
Sous-sol

LARGEUR : 4.66 m • LONGUEUR : 3.60 m  
SURFACE : 16.76 m<sup>2</sup> • PÉRIMÈTRE : 16.51 m

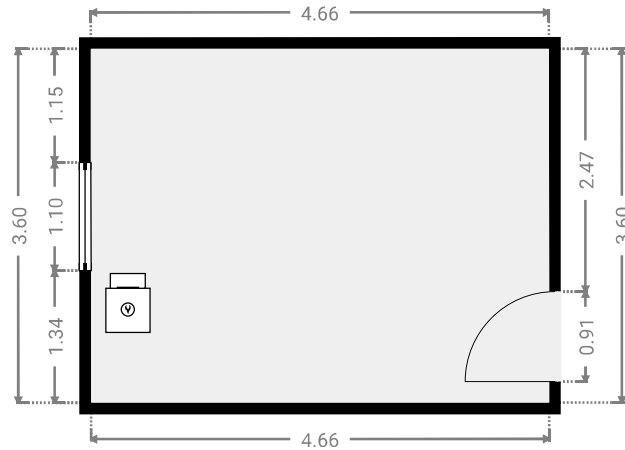
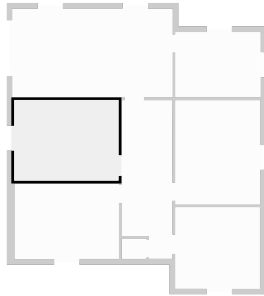

▼ **Garage**  
Sous-sol

LARGEUR : 7.15 m • LONGUEUR : 3.95 m  
SURFACE : 28.23 m<sup>2</sup> • PÉRIMÈTRE : 22.19 m

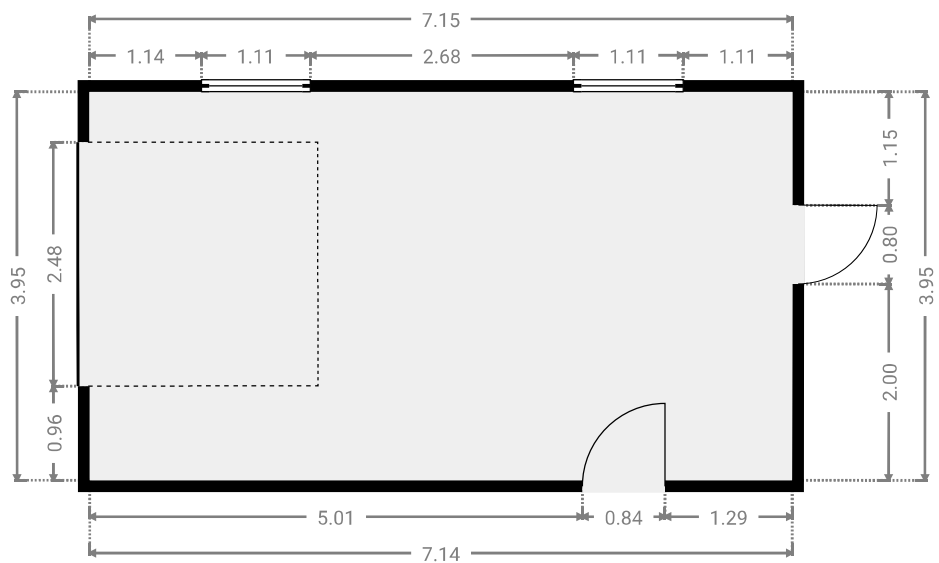
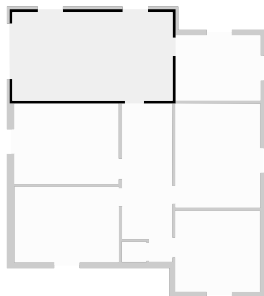

▼ **Hall de cave**  
Sous-sol

LARGEUR : 2.24 m • LONGUEUR : 7.06 m  
SURFACE : 14.60 m<sup>2</sup> • PÉRIMÈTRE : 18.61 m

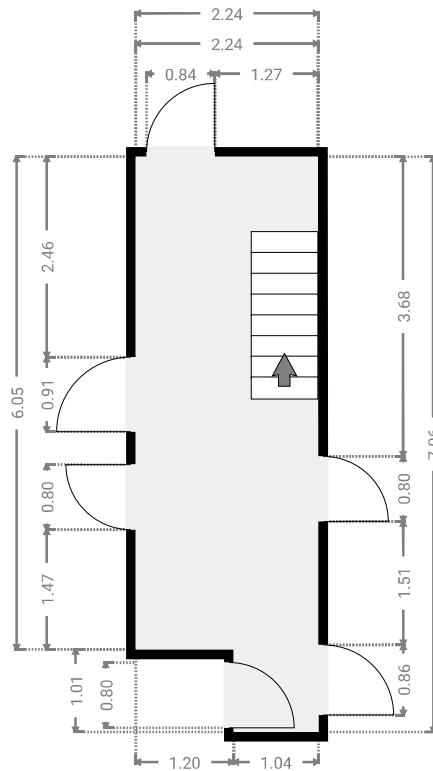
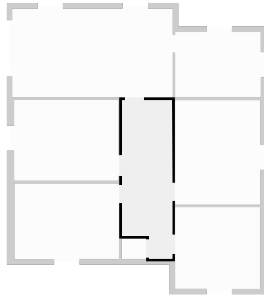

▼ **Wc 1**  
Sous-sol

LARGEUR : 1.10 m • LONGUEUR : 0.91 m  
SURFACE : 1.00 m<sup>2</sup> • PÉRIMÈTRE : 4.02 m

