

**VERSLAG VAN HET GELIJKVORMIGHEIDSONDERZOEK VAN EEN HUISHOUDELIJKE
ELEKTRISCHE LAAGSPANNINGSINSTALLATIE A.R.E.I. Art.270
Onderzoek conform interne procedures 23 en werkvoorschrift E006**

* Datum onderzoek	29/09/2017	Verslag N°	PL/170929/06	Fac	2017-3194	ID	PL2017-1239b
Adres installatie	STAPELSTRAAT 94 3800 ST-TRUIDEN						
* Eigenaar of DNG	AGOST						
* Opdrachtgever	IDEM						
* Installateur	RENOSALE BVBA AMBACHTSLAAN 15 3800 ST-TRUIDEN				BTW / IK	BE 0869-940-738	
* DNB	INFRAX	EAN Ref.	-				
* Teller N°	-	Index dag	-	Index nacht	-		
* ID meettoestel	METREL type 3102						

1.- KENMERKEN VAN DE ELEKTRISCHE INSTALLATIE

Nominale spanning in Volt	Verspreidingsweerstand v.d. aardinrichting in Ω	Algemeen isolatieniveau RI in M Ω	Type aardelektrode	
230/400	9.80	Min. 10	Pennen	
Automaat DNB	Nominale waarde in A – en type v. d. bescherming v. d. aansluiting	Voedingskabel : type en \emptyset	Borden	Eind - stroombanen
Max. 40 A	40A/300mA	4 x 10mm ²	1	10

2.- BESCHRIJVING VAN DE ELEKTRISCHE INSTALLATIE

Begin der werken	<i>Funderingen</i>	Voor	Na	01/10/1981
	<i>Installatie</i>	Voor	Na	01/10/1981
Voorschriften	Algemeen Reglement op de elektrische installaties (A.R.E.I.) - Art. 270 – art. 86 Voorschriften van de DNB			
Installatie - detail beschrijving	Huishoudelijke of gelijkgestelde huishoudelijke elektrische laagspanningsinstallatie ZIE SCHEMA'S			
Type van de lokalen	Wooneenheid (huis of appartement, andere) huishoudelijke werkeenheid, gemeenschappelijke delen van de residentiële eenheid..			
Uitwendige invloeden	Geen specifieke invloeden			

3.- VASTGESTELDE INBREUKEN OP DE ONDER PUNT 2 VERMELDE VOORSCHRIFTEN

GEEN

4.- BESLUIT

<p>1.- De elektrische installatie voldoet aan de voorschriften van het Algemeen Reglement op de elektrische Installaties (A.R.E.I.). De volgende periodieke controle moet worden uitgevoerd binnen de door de van kracht zijnde reglementaire voorgeschreven termijn, en uiterlijk op 29/09/2022 alsook voor de ingebruikname van elke belangrijke wijziging of beduidende uitbreiding voor deze datum. - De ingangsklemmen van de automatische differentieelstroominrichting geplaatst bij het begin van de installatie werden ontoegankelijk gemaakt door verzegeling. Het (de) ééndraadschema (s) werd (en) geïncasseerd.</p>
<p>2.- De elektrische installatie voldoet niet aan de voorschriften van het Algemeen Reglement op de Elektrische installaties (A.R.E.I.). - De installatie mag in dienst blijven indien bij hoogdringendheid wordt voldaan aan de vastgestelde inbreuken en de gepaste maatregelen worden getroffen opdat de installatie geen gevaar vormt voor personen of goederen. - Een aanvullend bezoek moet door A''S''C worden uitgevoerd uiterlijk op 12 maanden na datum van het verslag.</p>

De inspecteur
Naam + Code
LASSAUT PIERRE (PL)

Vr. De directeur,

Autonome Security Controle VZW – Maatschappelijke zetel – Ketelstraat, 111 – 3454 Rummen
BTW : BE 0826-131-776 – Tel. 0472/663700 – lassaut@telenet.be – IBAN BE 32 7512 0493 7802
Secretariaat : Singellaan, 16 A – 3545 HALEN – Tel. 0483/42.98.30 – Mail : bureel@asc-controle.be

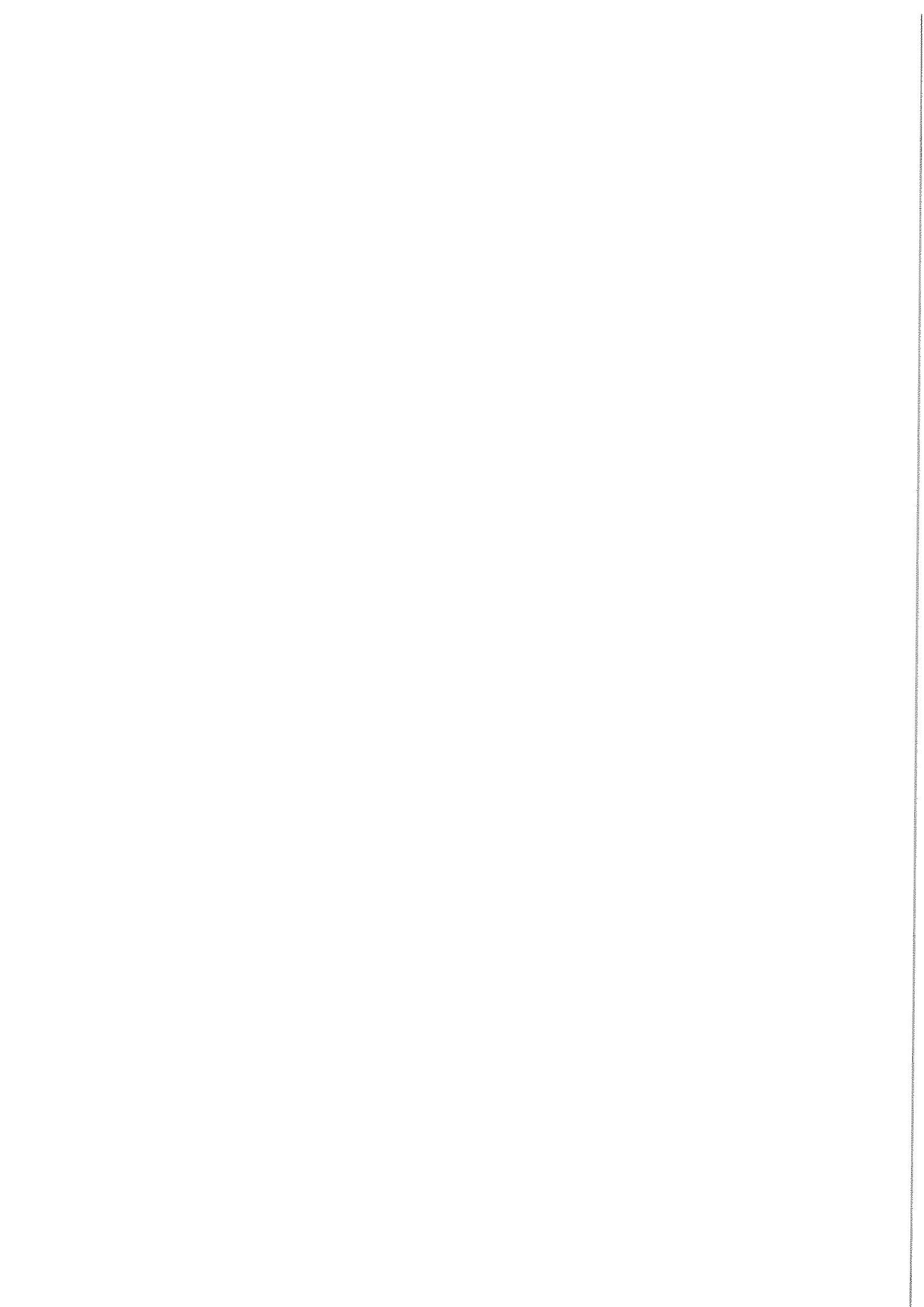

5.-UITGEVOERDE CONTROLES

Onderzoek conform interne procedures 23 en werkinstructie E006 op basis van de onder punt 2 vermelde voorschriften bij het uitvoeren van het gelijkvormigheidsonderzoek van huishoudelijke elektrische installaties

5.- a	Controle op de conformiteit van de uitvoering van de elektrische installatie overeenkomstig de voorgelegde schema's.
5.- b	Controle van de staat (vastleggingen, beschadigingen,...) van het vast geïnstalleerd elektrisch materieel en in het bijzonder voor wat betreft de schakelaars, de stopcontacten, de aansluitingen in de verdeelkasten en verbindingsdozen
5.- c	Controle van de beschermingsmaatregelen tegen elektrische schokken bij rechtstreekse en onrechtstreekse aanraking
5.- d	Controle van de werking van differentieelstroominrichtingen via eigen testinrichting
5.- e	Controle van de foutlussen en de juiste aansluiting van de differentieelstroominrichtingen via de opwekking van een foutstroom van minimaal 2,5 maal de gevoeligheid van het apparaat.
5.- f	De controle van de continuïteit van de equipotentiale verbindingen hoofd – en bijkomende equipotentiale verbindingen en van de beschermingsgeleiders van de stopcontacten en van de vast opgestelde of verplaatsbare elektrische toestellen met vaste standplaats van klasse I
5.- g	Visuele controle van vast of vast opgesteld elektrisch materieel dat gevaar kan opleveren voor personen en goederen
5.- h	Visuele controle van verplaatsbaar elektrisch materieel dat gevaar kan opleveren voor personen en goederen
- Behoudens inbreuken, wordt de overeenstemming bevestigd tussen de geïnstalleerde beschermingsinrichtingen tegen overstroom en de doorsnede van de geplaatste geleiders in de respectievelijke eindstroombanen die ze beschermen.	

6.- Plichten van de Eigenaars, Beheerders, Huurders

6.a.-	De eigenaar, beheerder of huurder is verplicht het verslag van het onderzoek te bewaren in het dossier van de elektrische installatie, samen met de ééndraadschema's en de situatieplannen.
6.b.-	De eigenaar, beheerder of huurder is verplicht in het dossier elke wijziging aangebracht aan de elektrische installatie te vermelden.
6.c.-	De eigenaar, beheerder of huurder is verplicht de Federale Overheidsdienst die Energie onder zijn bevoegdheid heeft onmiddellijk in te lichten over elk ongeval van personen overkomen en rechtstreeks of onrechtstreeks te wijten aan de aanwezigheid van elektriciteit.
6.d.	Kopieën : Onderhavig verslag mag uitsluitend in zijn geheel gereproduceerd worden na toestemming van de opdrachtgever en A"S"C

7.- VERIFICATIE VAN HET VERSLAG DOOR DE DNB

Datum	De aangestelde van de netbeheerder : Naam	Handtekening

Nota : Onderhavig verslag mag uitsluitend gebruikt worden voor de doelstellingen waarvoor het werd opgemaakt d.w.z. gelijkvormigheidsonderzoek en voor geen enkel ander doel.

Betekenis van de nota's : betreffen de gebreken die geen invloed hebben op de besluitvorming, vaststellingen die buiten het kader van het onderzoek vallen maar geen gevaar inhouden voor de veiligheid, of organisatorische gegevens.

Autonome Security Controle VZW – Maatschappelijke zetel – Ketelstraat, 111 – 3454 Rummen
 BTW : BE 0826-131-776 – Tel. 0472/663700 – lassaut@telenet.be – IBAN BE 32 7512 0493 7802
 Secretariaat : Singellaan, 16 A – 3545 HALEN – Tel. 0483/42.98.30 – Mail : bureel@ase-contrôle.be

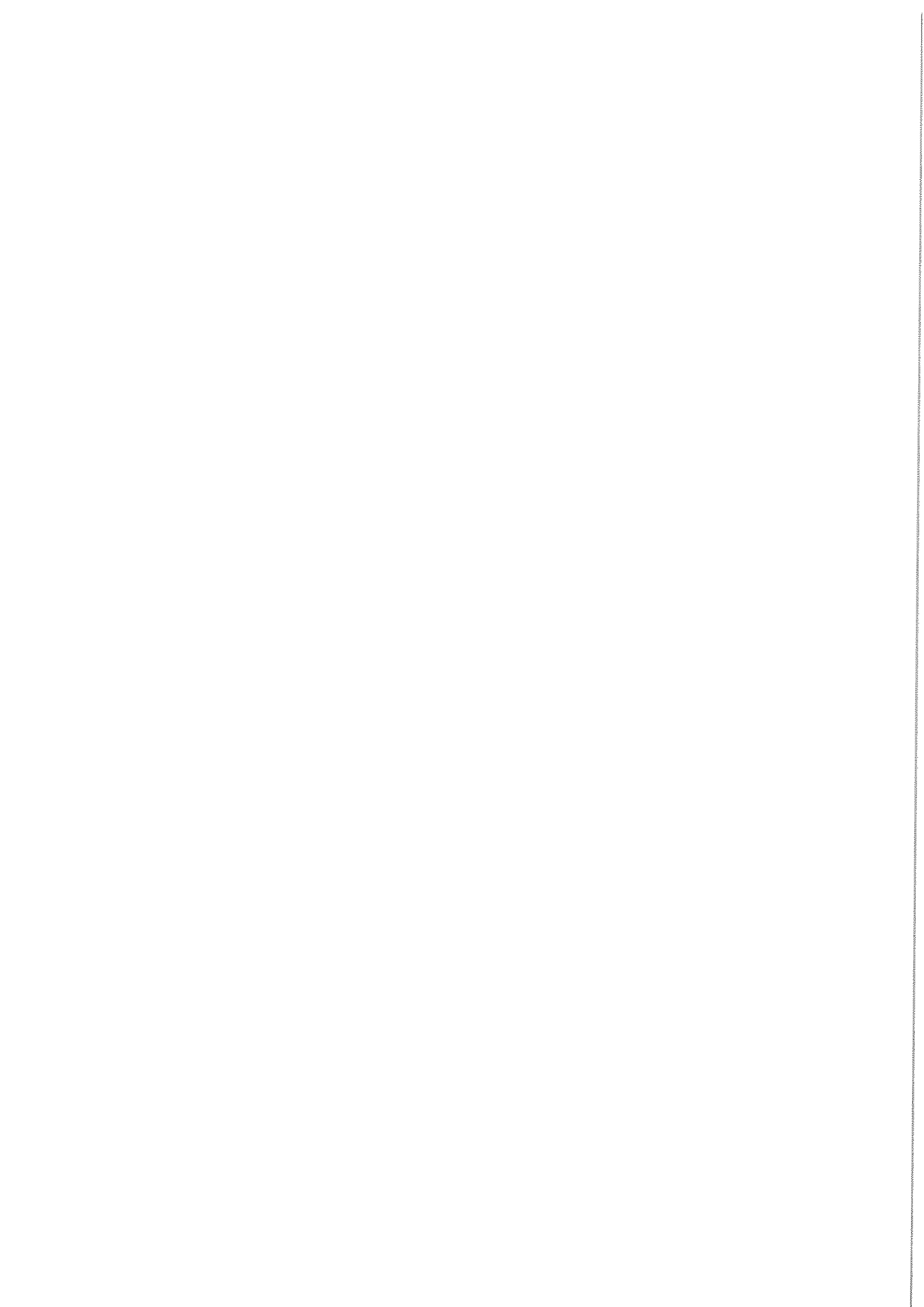

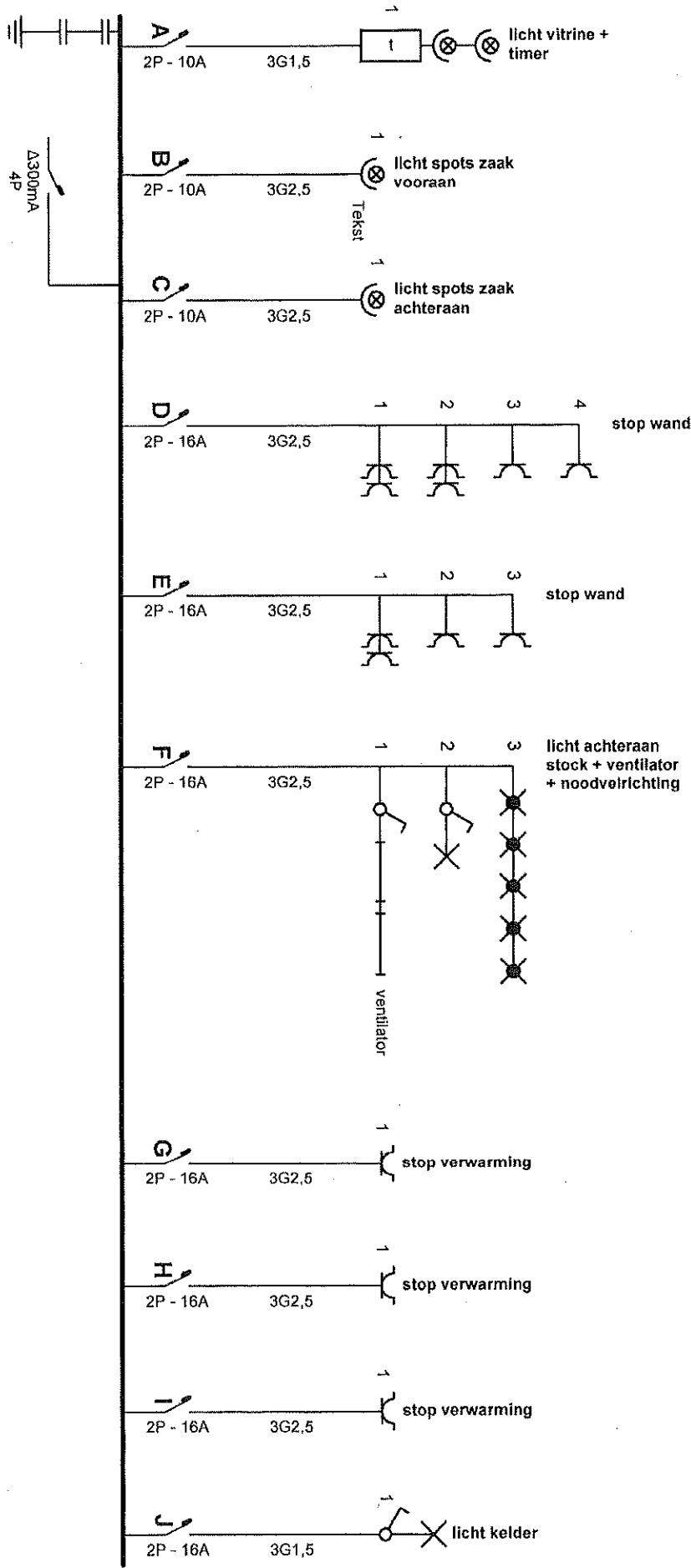

H. S. D.
29/19/11

Plaats van de elektrische installatie
 Agost
 Stapelstraat 94
 3800 Sint-Truiden

Installateur
 Renosale bvba
 Ambachtlaan 15
 3800 Sint-Truiden
 GSM: 0496 55 24 89
 e-mail: hans@renosale.be
 BTW BE 0869.940.738

P. 1/3
 Eindraadschema

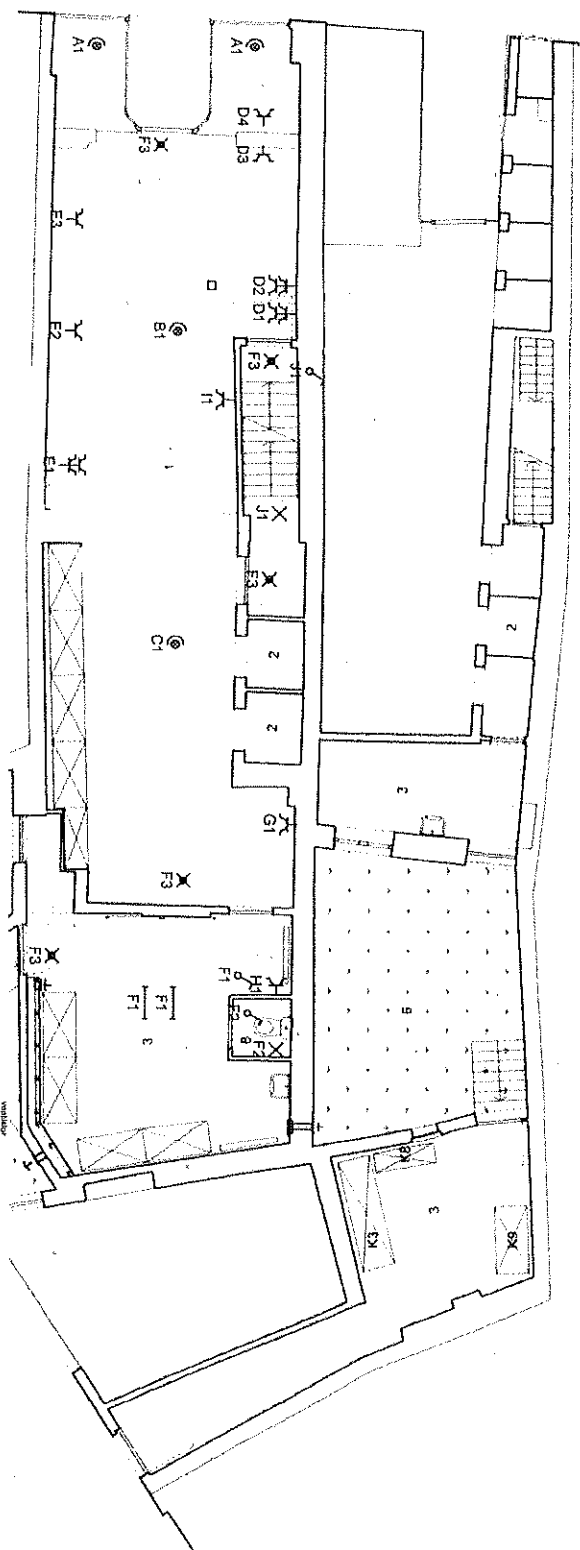

Plaats van de elektrische installatie
 Agost
 Stapelstraat 94
 3800 Sint-Truiden

Installateur
 Renosale bvba
 Ambachtlaan 15
 3800 Sint-Truiden
 GSM: 0496 55 24 89
 e-mail: hans@renosale.be
 BTW BE 0869 940.738

p. 2/3
 Situatieschema

- A licht vitrine + timer
- B licht spots zaak vooraan
- C licht spots zaak achteraan
- D stop wand
- E stop wand
- F licht achteraan stock + ventilator + noodverlichting
- G stop verwarming
- H stop verwarming
- I stop verwarming
- J licht kelder

Plaats van de elektrische installatie
 Agost
 Stapelstraat 94
 3800 Sint-Truiden

Installateur:
 Renosale bvba
 Ambachtslaan 15
 3800 Sint-Truiden
 GSM: 0496 55 24 89
 e-mail: hans@renosale.be
 BTW BE 0869.940.738

