

S31478

CRÉÉ LE
25 juin 2026

Surface totale 250.27 m ²	Étages 2	Pièces 18	Salle de bains 1
--	--------------------	---------------------	----------------------------

▼ Rez-de-chaussée

SURFACE TOTALE : 106.74 m² • SURFACE HABITABLE : 75.69 m² • PIÈCES : 10

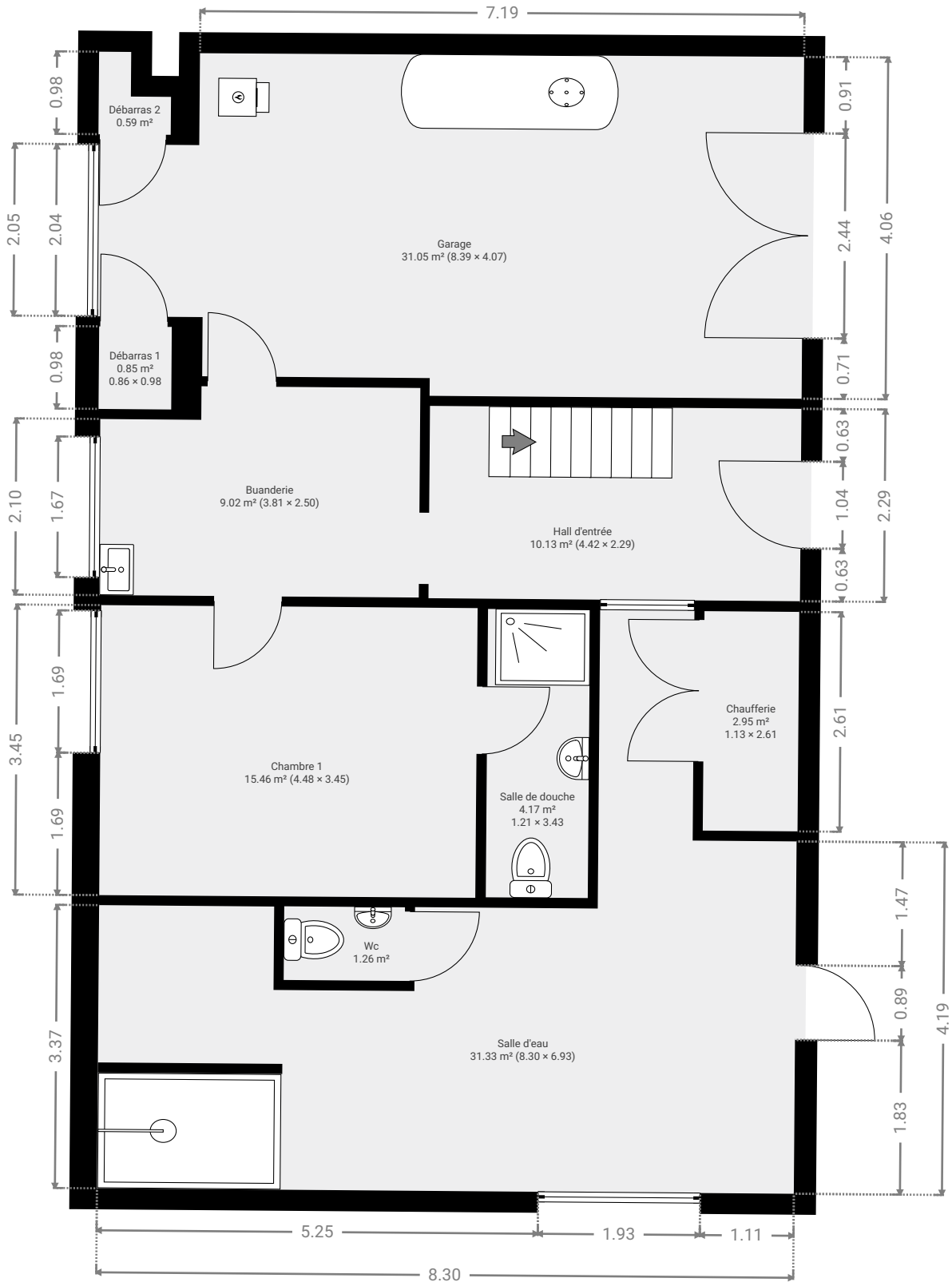

▼ **Buanderie**
Rez-de-chaussée

LARGEUR : 3.81 m • LONGUEUR : 2.50 m
SURFACE : 9.02 m² • PÉRIMÈTRE : 12.60 m

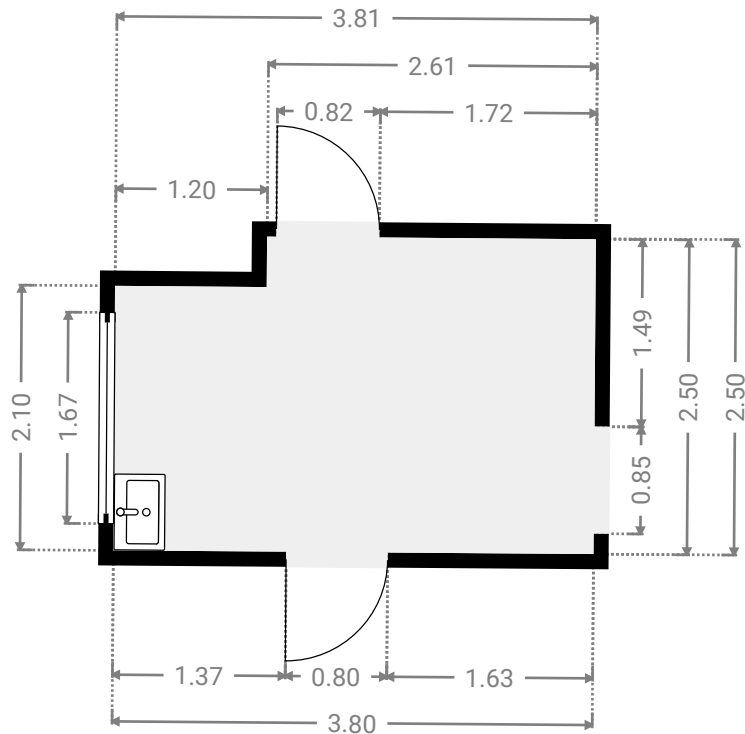
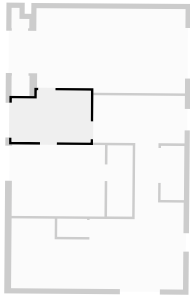

▼ **Chambre 1**
Rez-de-chaussée

LARGEUR : 4.48 m • LONGUEUR : 3.45 m
SURFACE : 15.46 m² • PÉRIMÈTRE : 15.86 m

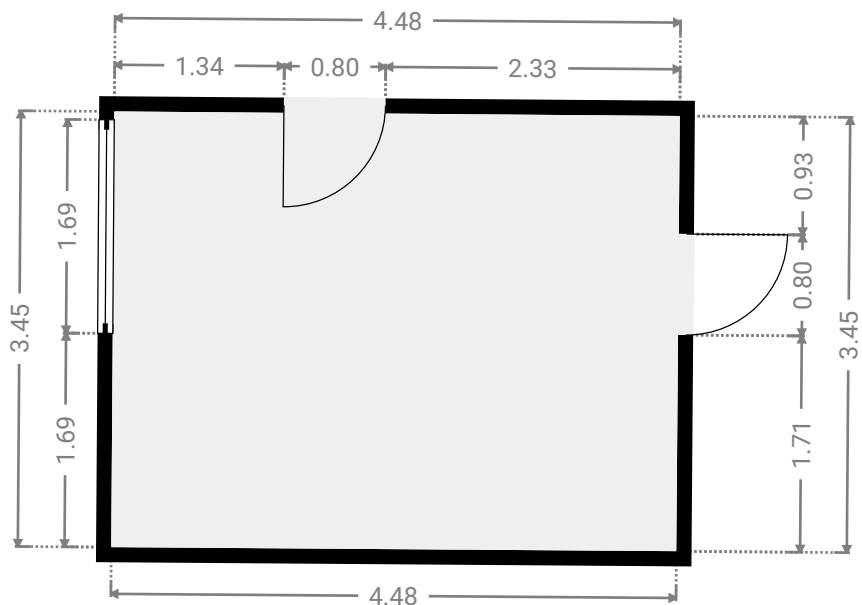
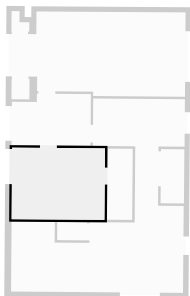

▼ **Chaufferie**
Rez-de-chaussée

LARGEUR : 1.13 m • LONGUEUR : 2.61 m
SURFACE : 2.95 m² • PÉRIMÈTRE : 7.48 m

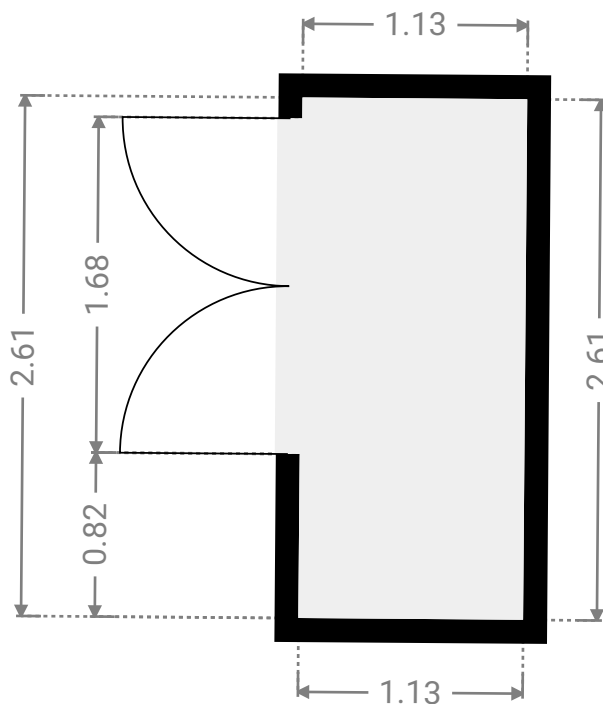
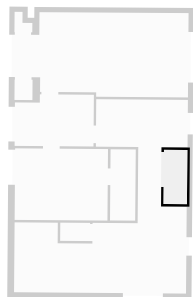

▼ **Débarras 1**
Rez-de-chaussée

LARGEUR : 0.86 m • LONGUEUR : 0.98 m
SURFACE : 0.85 m² • PÉRIMÈTRE : 3.69 m

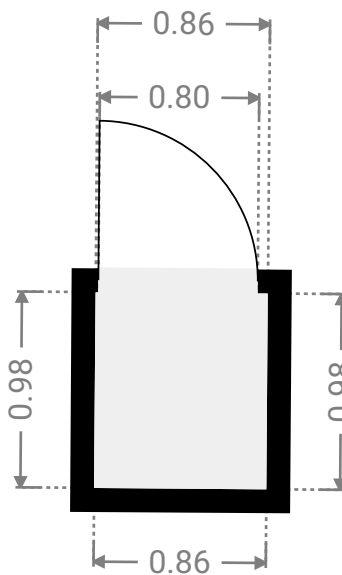
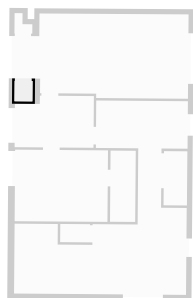

▼ **Débarras 2**
Rez-de-chaussée

LARGEUR : 0.86 m • LONGUEUR : 0.98 m
SURFACE : 0.59 m² • PÉRIMÈTRE : 3.68 m

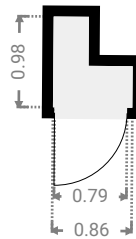

▼ **Garage**
Rez-de-chaussée

LARGEUR : 8.39 m • LONGUEUR : 4.07 m
SURFACE : 31.05 m² • PÉRIMÈTRE : 24.90 m

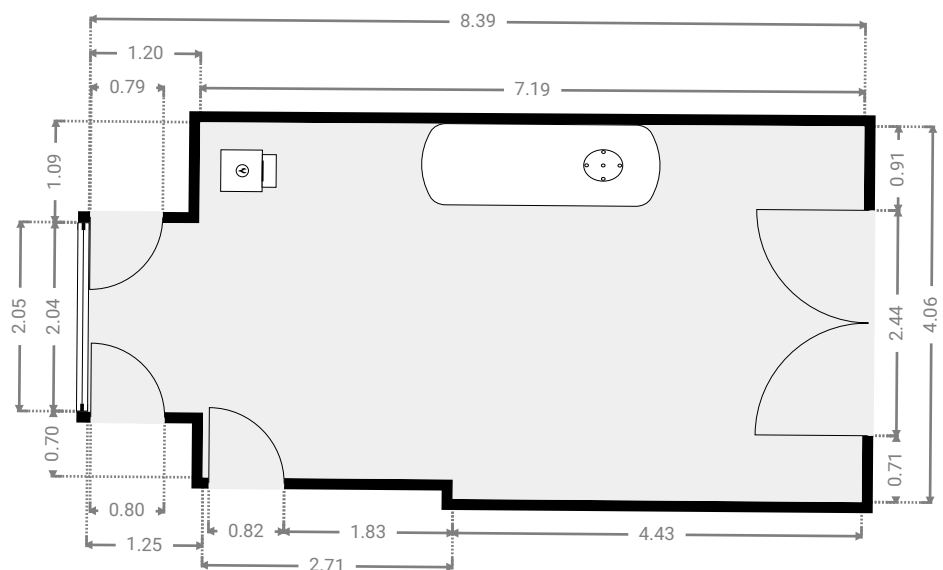

▼ Hall d'entrée
Rez-de-chaussée

LARGEUR : 4.42 m • LONGUEUR : 2.29 m
SURFACE : 10.13 m² • PÉRIMÈTRE : 13.42 m

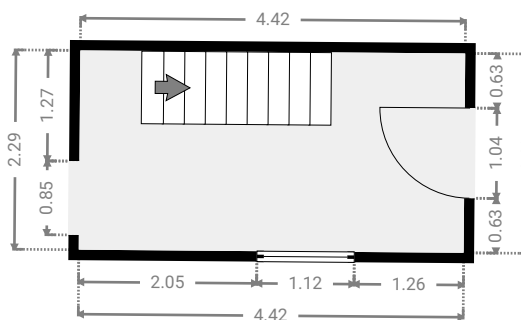
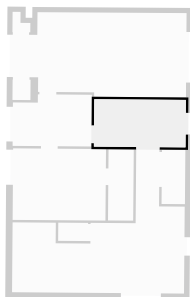

▼ Salle d'eau
Rez-de-chaussée

LARGEUR : 8.30 m • LONGUEUR : 6.93 m
SURFACE : 31.33 m² • PÉRIMÈTRE : 32.45 m

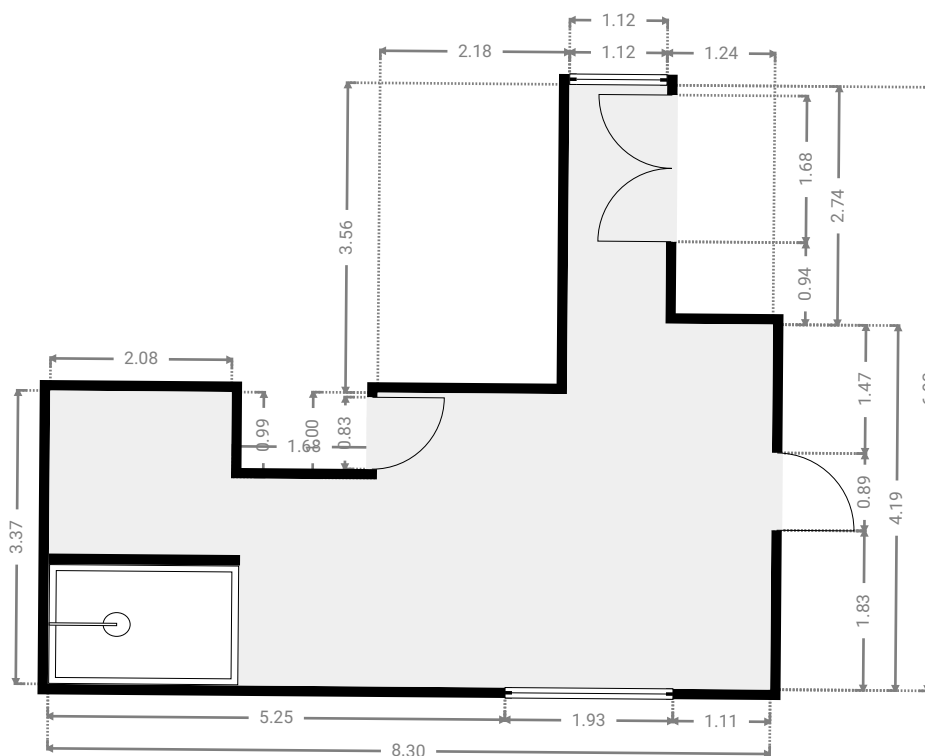
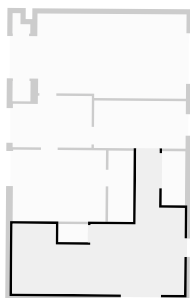

▼ **Salle de douche**
Rez-de-chaussée

LARGEUR : 1.21 m • LONGUEUR : 3.43 m
SURFACE : 4.17 m² • PÉRIMÈTRE : 9.29 m

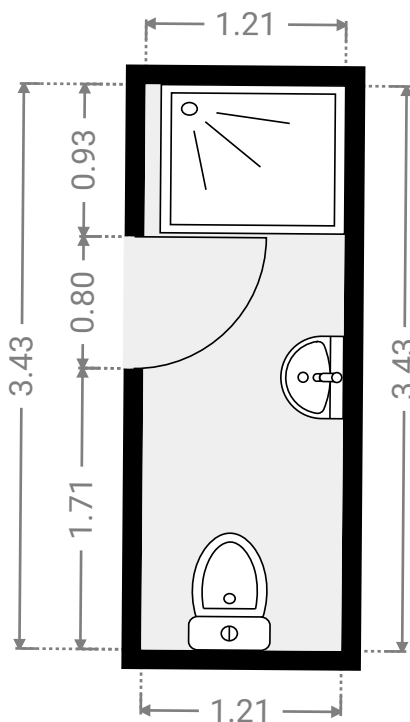
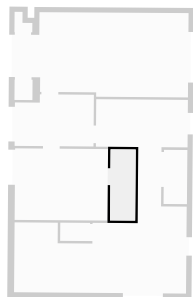

▼ **Wc**
Rez-de-chaussée

LARGEUR : 1.44 m • LONGUEUR : 0.88 m
SURFACE : 1.26 m² • PÉRIMÈTRE : 4.63 m

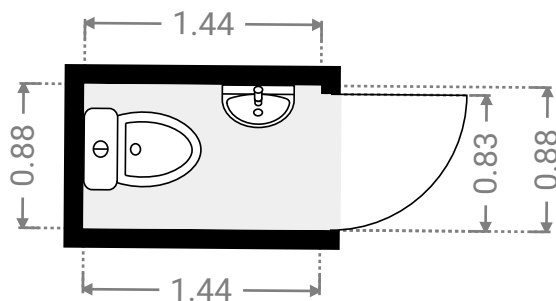
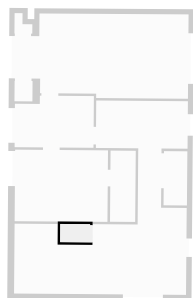

▼ 1er étage

SURFACE TOTALE : 143.53 m² • SURFACE HABITABLE : 116.00 m² • PIÈCES : 8

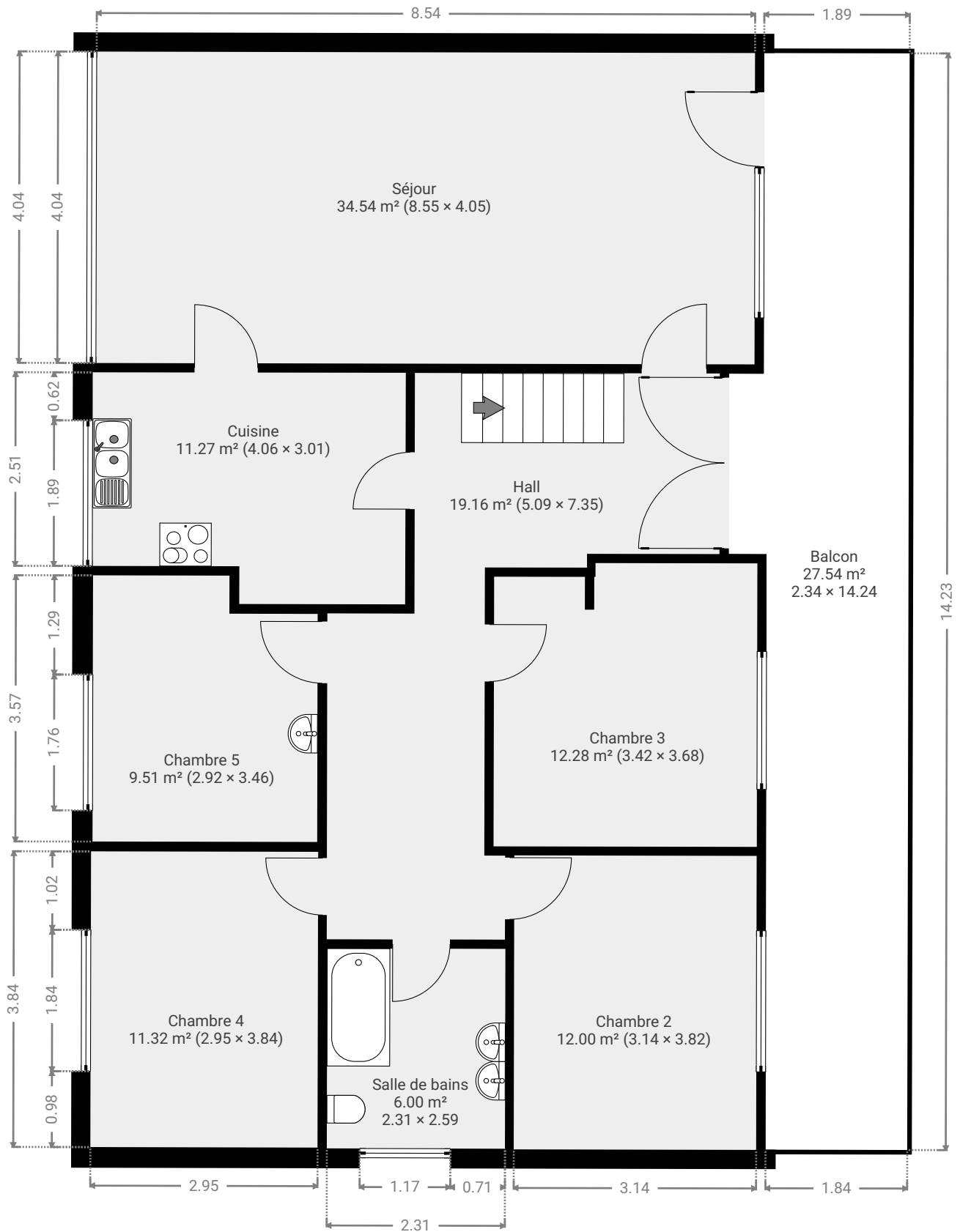

▼ **Balcon**
1er étage

LARGEUR : 2.34 m • LONGUEUR : 14.24 m
SURFACE : 27.54 m² • PÉRIMÈTRE : 33.14 m

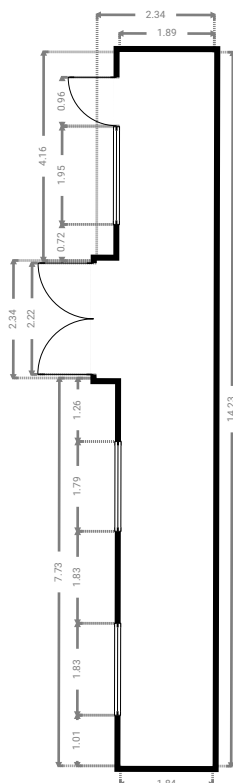
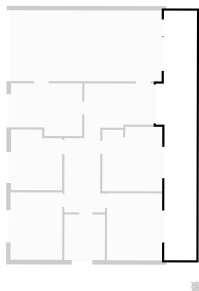

▼ **Chambre 2**
1er étage

LARGEUR : 3.14 m • LONGUEUR : 3.82 m
SURFACE : 12.00 m² • PÉRIMÈTRE : 13.92 m

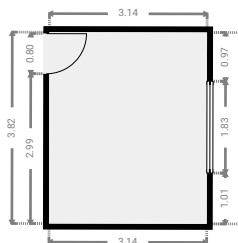
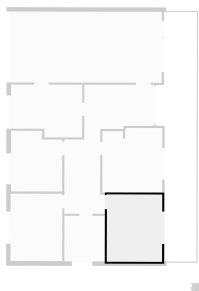

▼ **Chambre 3**
1er étage

LARGEUR : 3.42 m • LONGUEUR : 3.68 m
SURFACE : 12.28 m² • PÉRIMÈTRE : 15.04 m

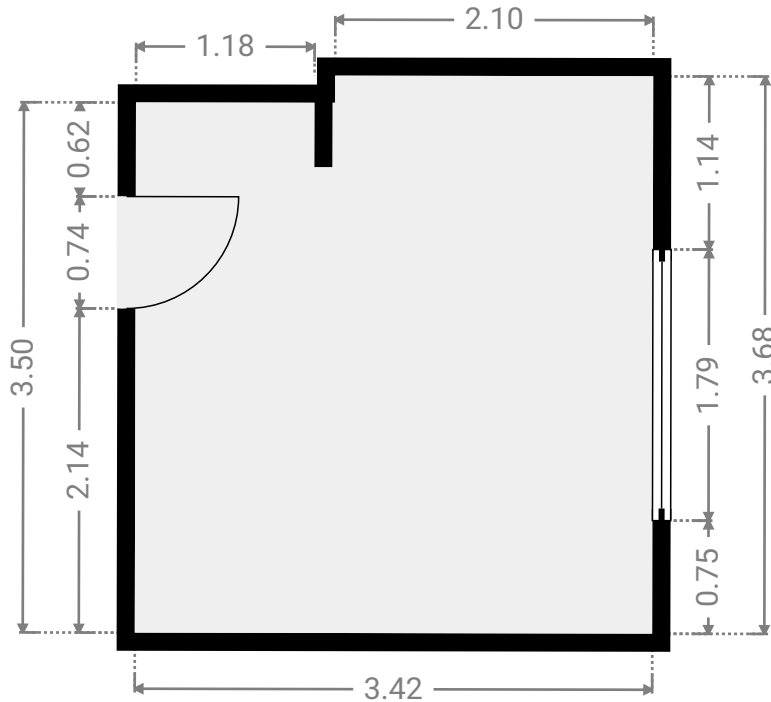
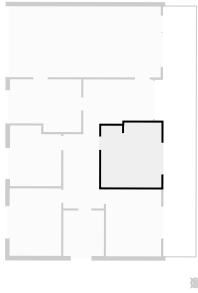

▼ **Chambre 4**
1er étage

LARGEUR : 2.95 m • LONGUEUR : 3.84 m
SURFACE : 11.32 m² • PÉRIMÈTRE : 13.57 m

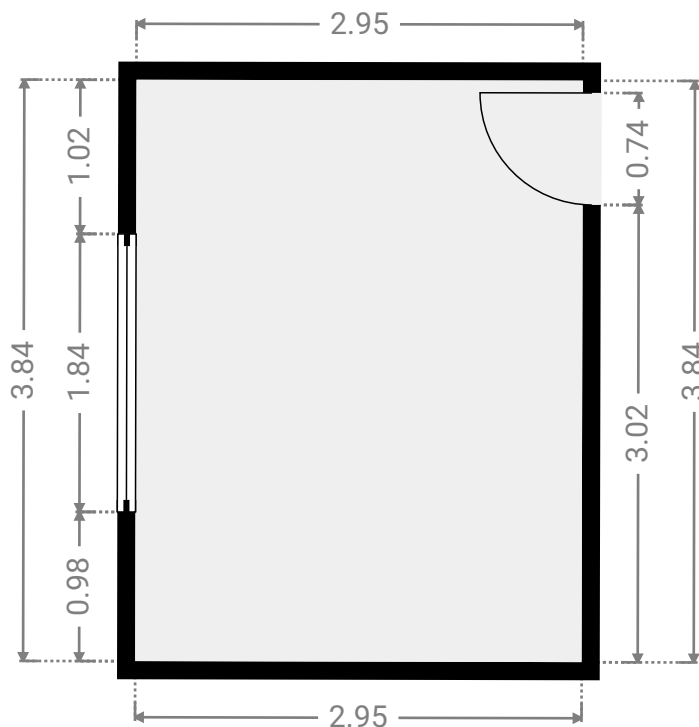

▼ **Chambre 5**
1er étage

LARGEUR : 2.92 m • LONGUEUR : 3.46 m
SURFACE : 9.51 m² • PÉRIMÈTRE : 12.74 m

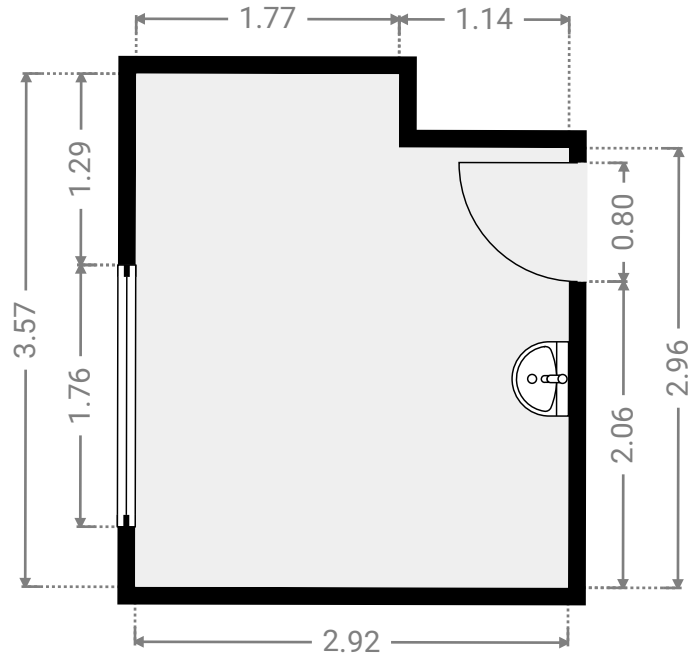
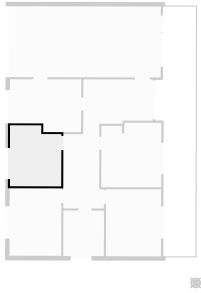

▼ **Cuisine**
1er étage

LARGEUR : 4.06 m • LONGUEUR : 3.01 m
SURFACE : 11.27 m² • PÉRIMÈTRE : 14.13 m

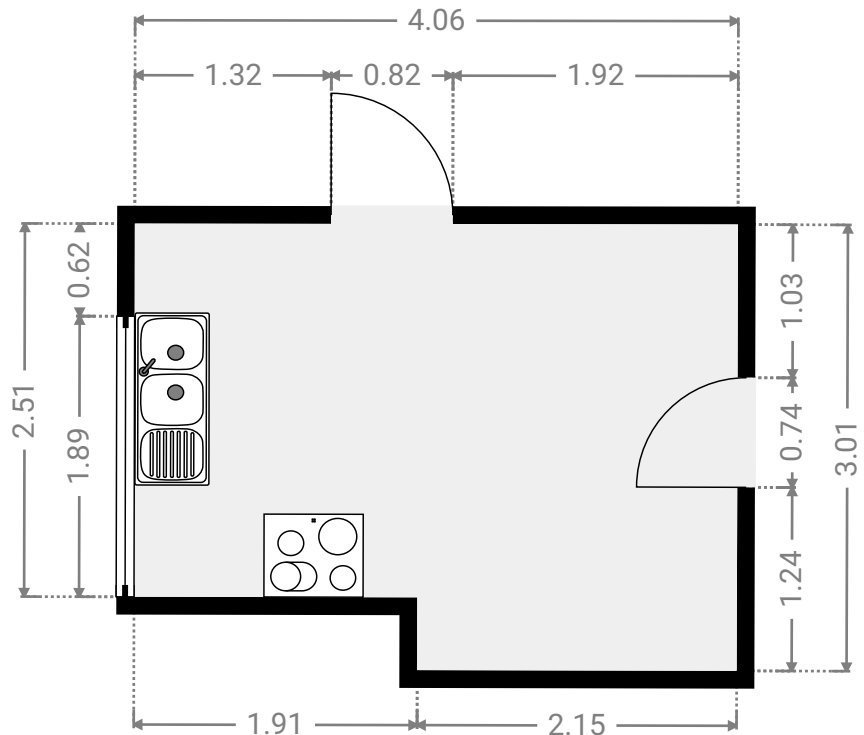
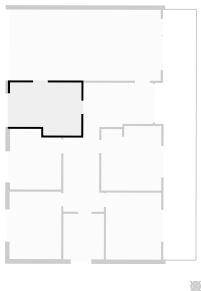

▼ **Hall**
1er étage

LARGEUR : 5.09 m • LONGUEUR : 7.35 m
SURFACE : 19.16 m² • PÉRIMÈTRE : 25.42 m

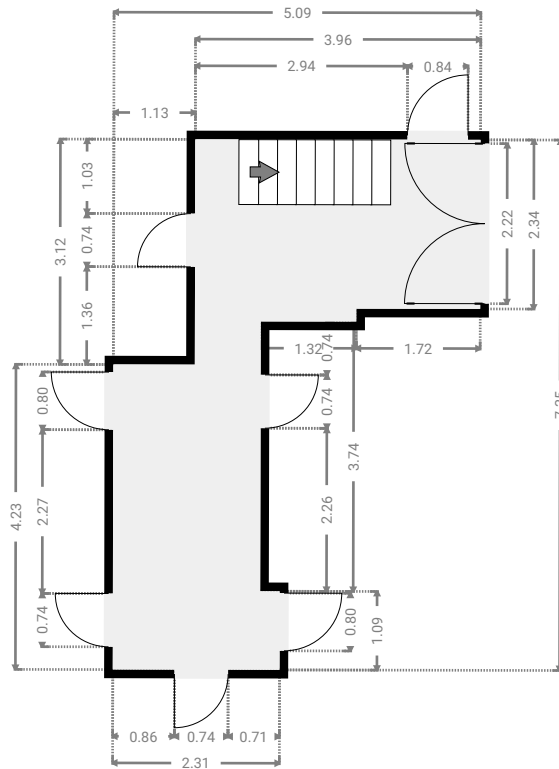
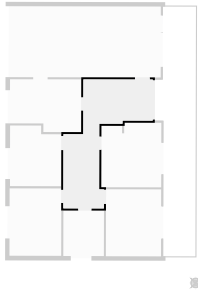

▼ **Salle de bains**
1er étage

LARGEUR : 2.31 m • LONGUEUR : 2.59 m
SURFACE : 6.00 m² • PÉRIMÈTRE : 9.81 m

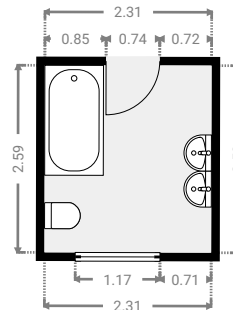
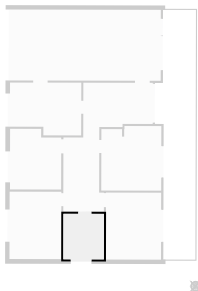

▼ **Séjour**
1er étage

LARGEUR : 8.55 m • LONGUEUR : 4.05 m
SURFACE : 34.54 m² • PÉRIMÈTRE : 25.17 m

