

S30586

CRÉÉ LE
30 avril 2026

Surface totale 231.07 m ²	Étages 4	Pièces 24	Salle de bains 1
--	--------------------	---------------------	----------------------------

▼ **Rez-de-chaussée**

SURFACE TOTALE : 124.52 m² • SURFACE HABITABLE : 78.44 m² • PIÈCES : 10

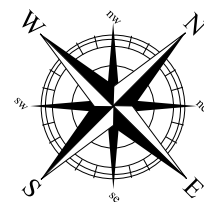
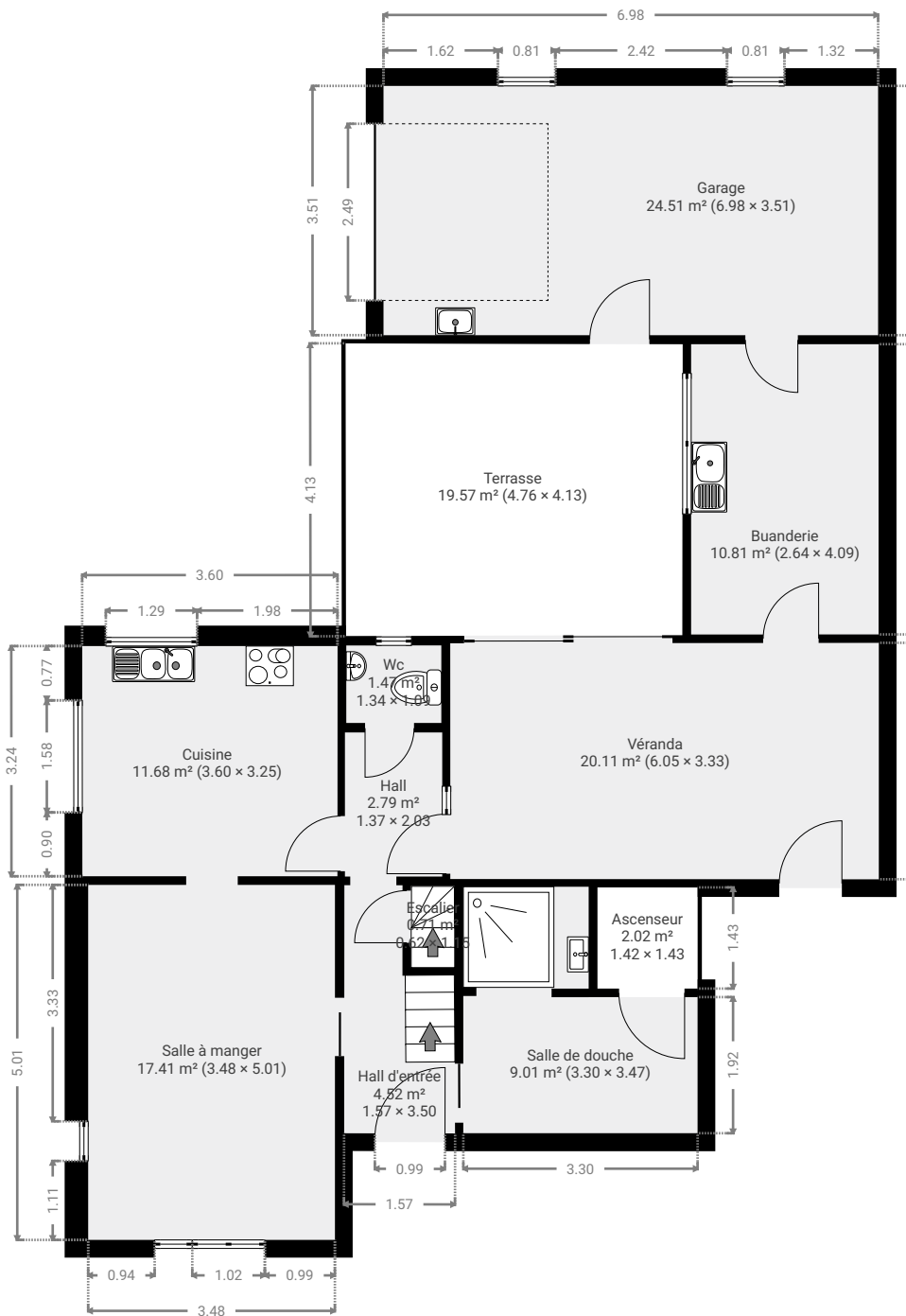

▼ **Ascenseur**
Rez-de-chaussée

LARGEUR : 1.42 m • LONGUEUR : 1.43 m
SURFACE : 2.02 m² • PÉRIMÈTRE : 5.68 m

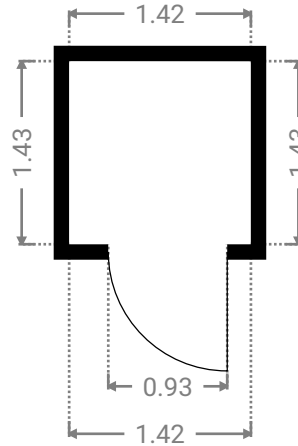
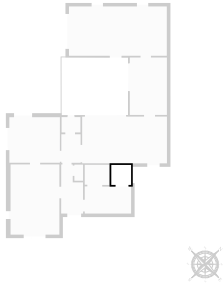

▼ **Buanderie**
Rez-de-chaussée

LARGEUR : 2.64 m • LONGUEUR : 4.09 m
SURFACE : 10.81 m² • PÉRIMÈTRE : 13.47 m

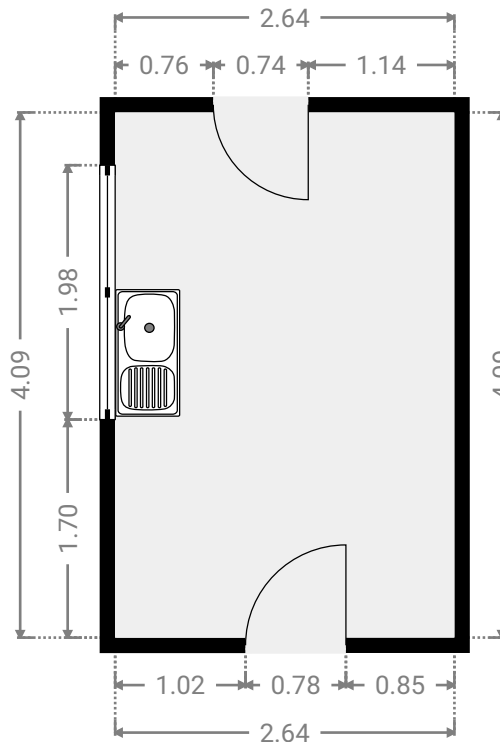
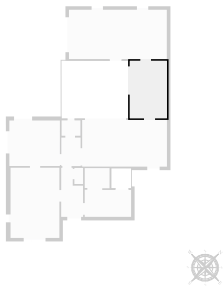

▼ **Cuisine**
Rez-de-chaussée

LARGEUR : 3.60 m • LONGUEUR : 3.25 m
SURFACE : 11.68 m² • PÉRIMÈTRE : 13.69 m

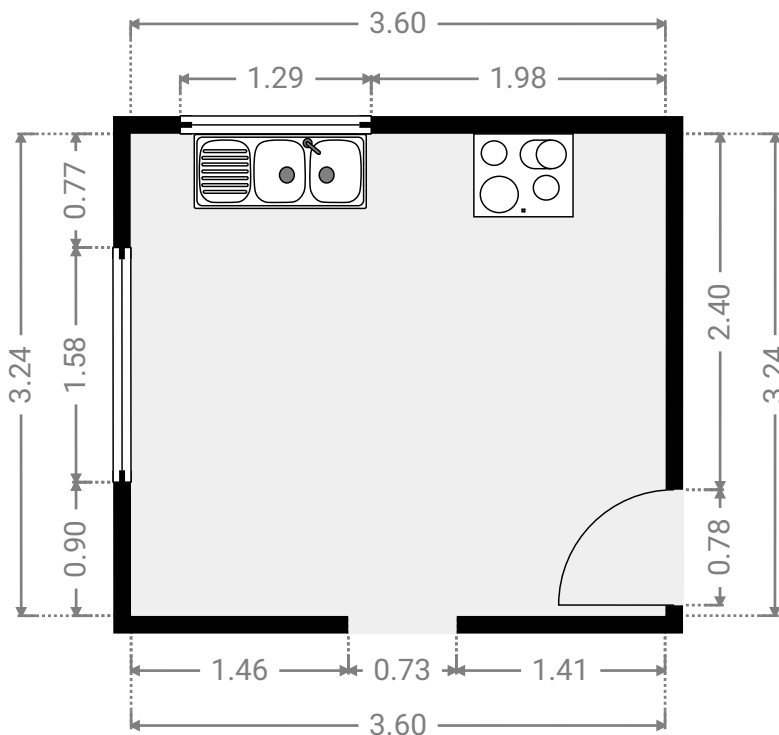
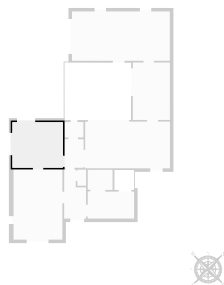

▼ **Escalier**
Rez-de-chaussée

LARGEUR : 0.62 m • LONGUEUR : 1.15 m
SURFACE : 0.71 m² • PÉRIMÈTRE : 3.53 m

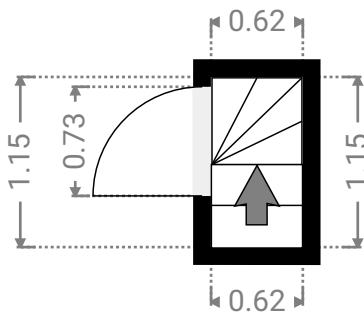
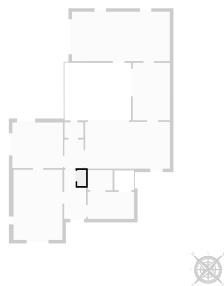

▼ **Garage**
Rez-de-chaussée

LARGEUR : 6.98 m • LONGUEUR : 3.51 m
SURFACE : 24.51 m² • PÉRIMÈTRE : 20.98 m

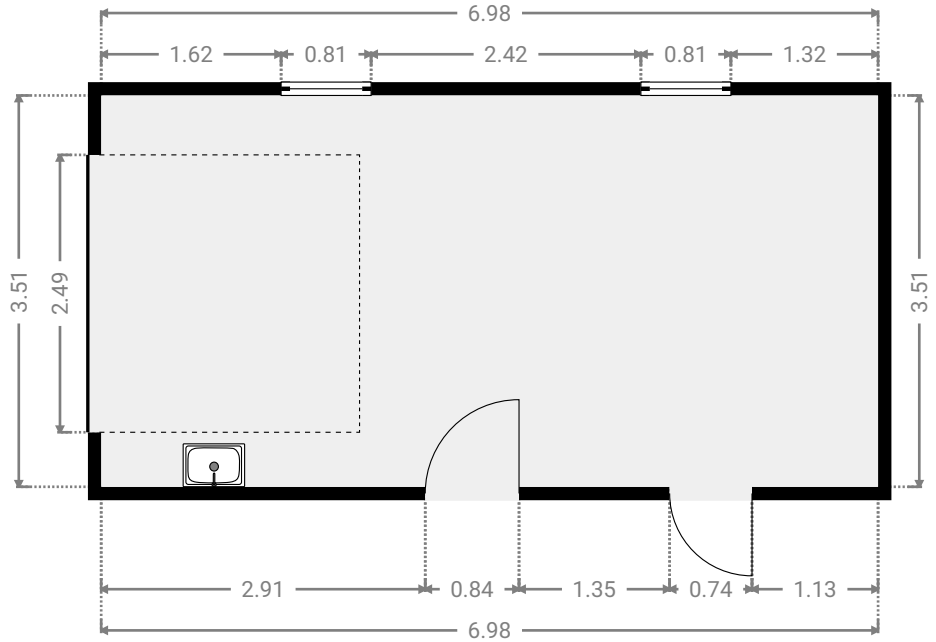
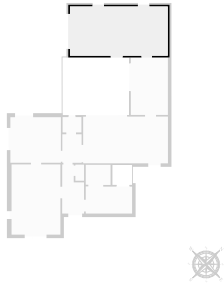

▼ **Hall**
Rez-de-chaussée

LARGEUR : 1.37 m • LONGUEUR : 2.03 m
SURFACE : 2.79 m² • PÉRIMÈTRE : 6.81 m

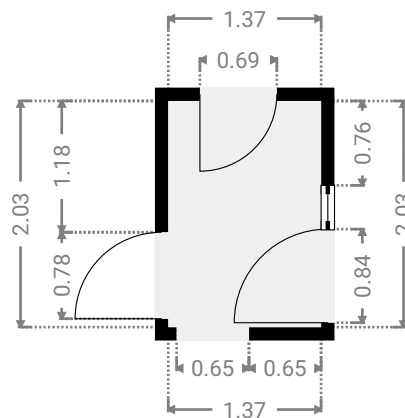
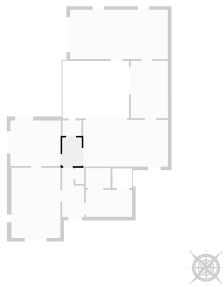

▼ **Hall d'entrée**
Rez-de-chaussée

LARGEUR : 1.57 m • LONGUEUR : 3.50 m
SURFACE : 4.52 m² • PÉRIMÈTRE : 10.12 m

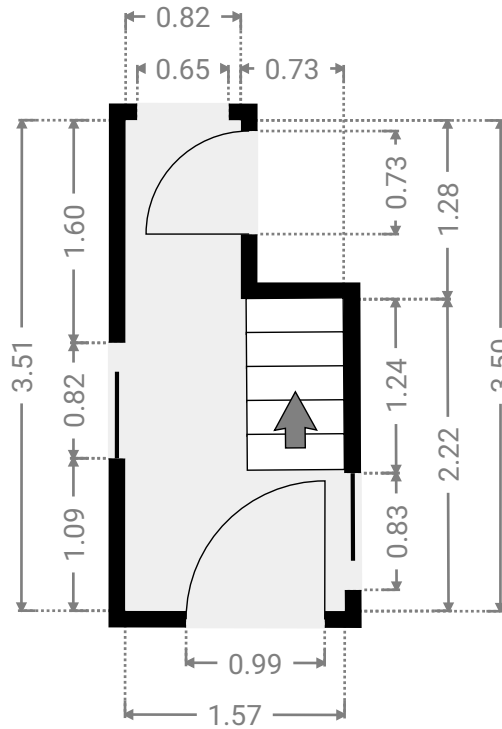
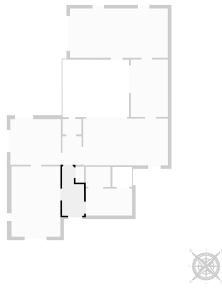

▼ **Salle de douche**
Rez-de-chaussée

LARGEUR : 3.30 m • LONGUEUR : 3.47 m
SURFACE : 9.01 m² • PÉRIMÈTRE : 14.98 m

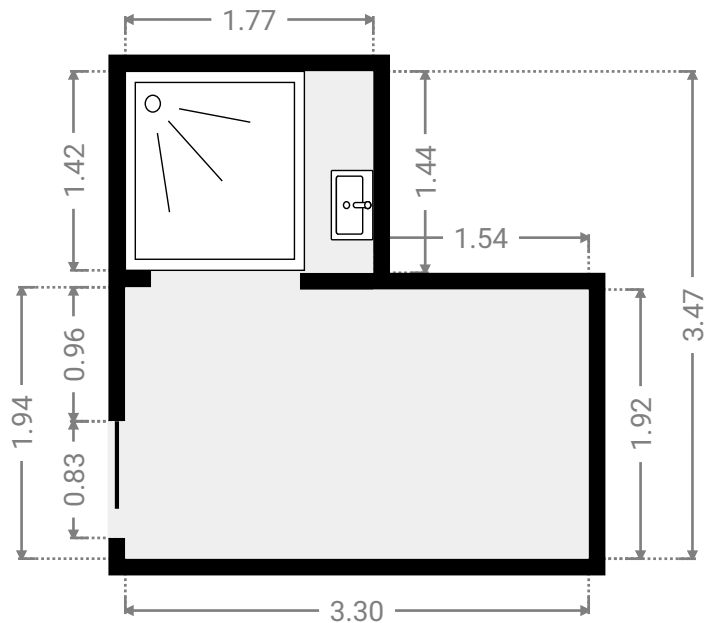
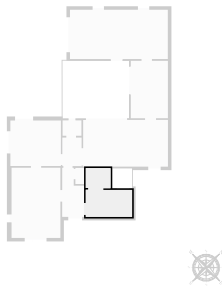

▼ **Salle à manger**
Rez-de-chaussée

LARGEUR : 3.48 m • LONGUEUR : 5.01 m
SURFACE : 17.41 m² • PÉRIMÈTRE : 16.97 m

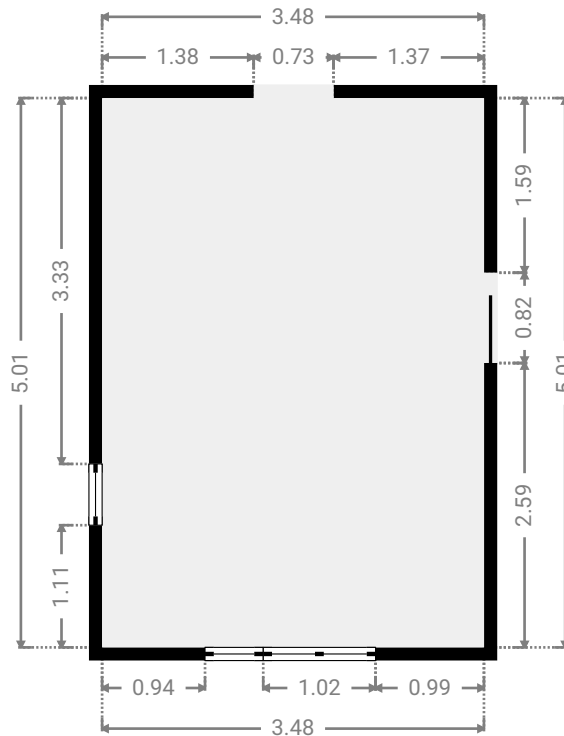
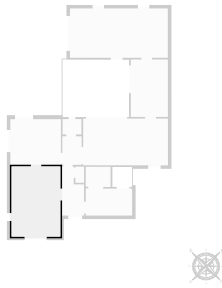

▼ **Terrasse**
Rez-de-chaussée

LARGEUR : 4.76 m • LONGUEUR : 4.13 m
SURFACE : 19.57 m² • PÉRIMÈTRE : 17.74 m

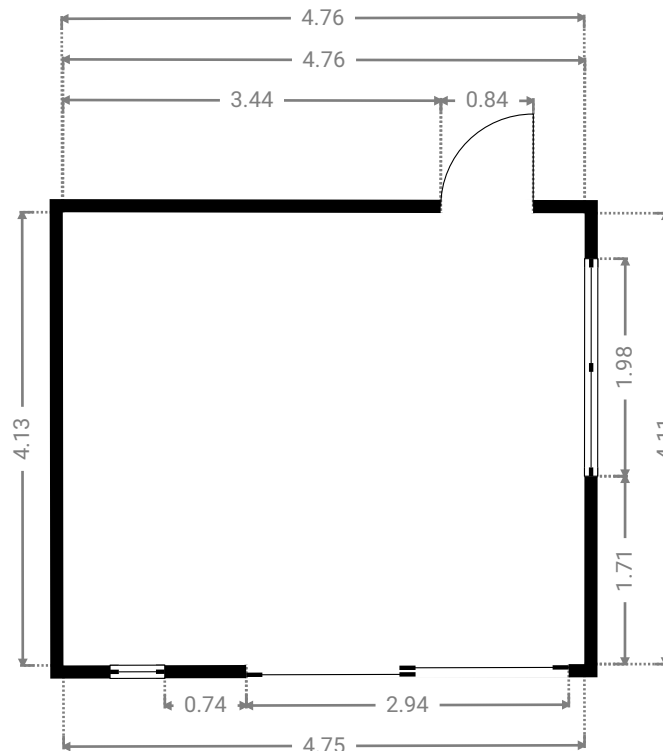
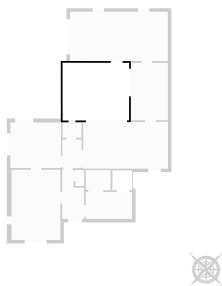

▼ **Véranda**
Rez-de-chaussée

LARGEUR : 6.05 m • LONGUEUR : 3.33 m
SURFACE : 20.11 m² • PÉRIMÈTRE : 18.74 m

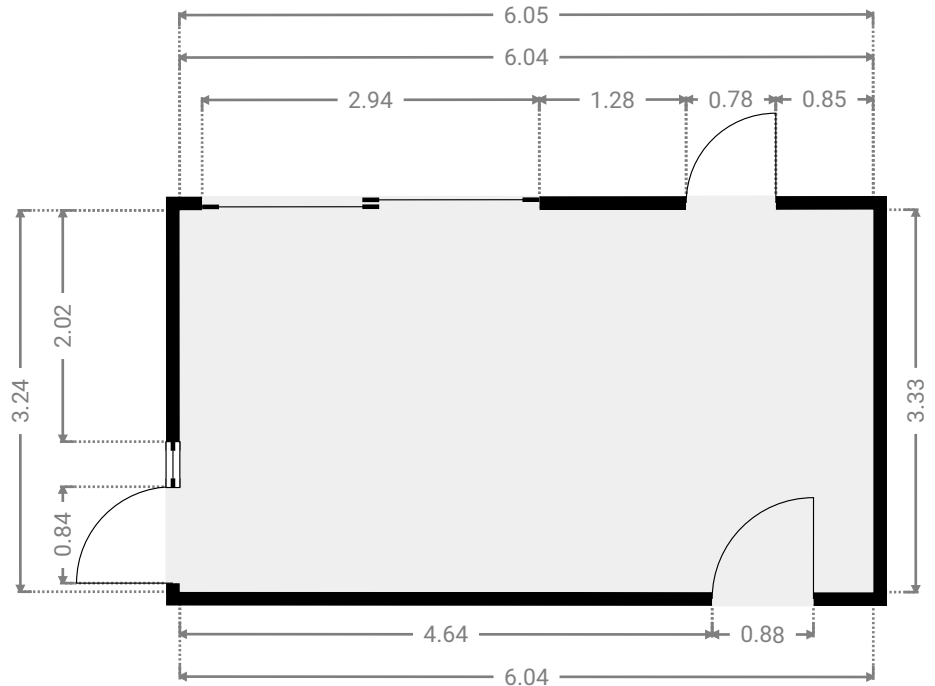
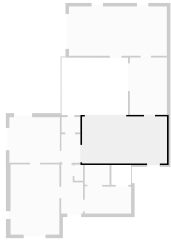

▼ **Wc**
Rez-de-chaussée

LARGEUR : 1.34 m • LONGUEUR : 1.09 m
SURFACE : 1.47 m² • PÉRIMÈTRE : 4.87 m

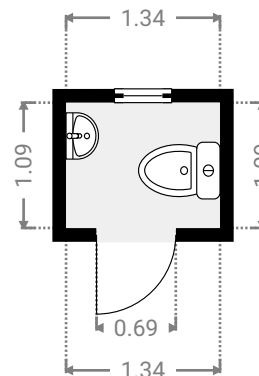
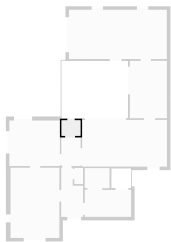

▼ 1er étage

SURFACE TOTALE : 48.29 m² • SURFACE HABITABLE : 46.65 m² • PIÈCES : 7

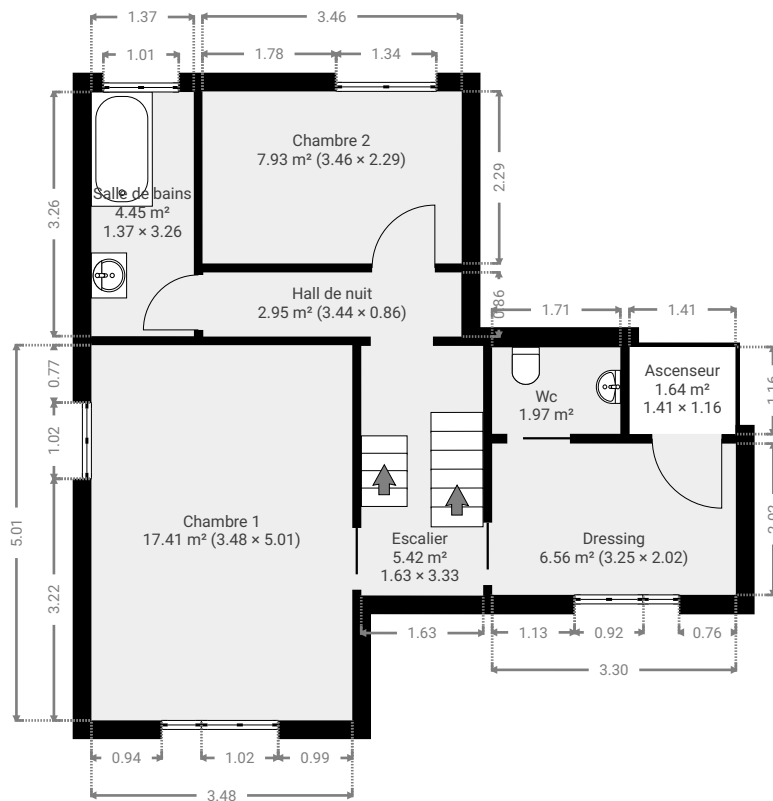

▼ **Chambre 1**
1er étage

LARGEUR : 3.48 m • LONGUEUR : 5.01 m
SURFACE : 17.41 m² • PÉRIMÈTRE : 16.97 m

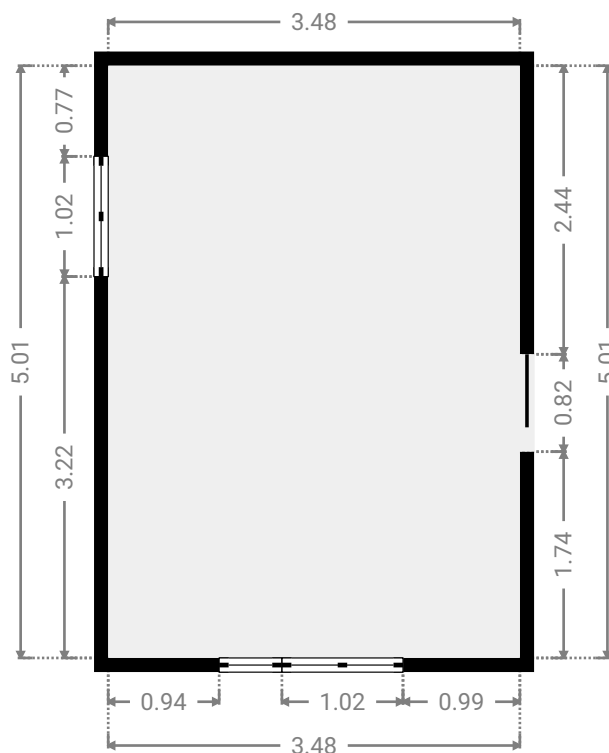
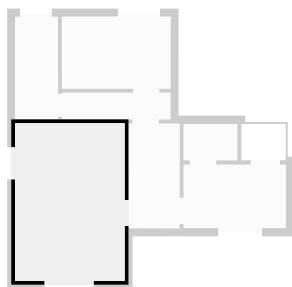

▼ **Chambre 2**
1er étage

LARGEUR : 3.46 m • LONGUEUR : 2.29 m
SURFACE : 7.93 m² • PÉRIMÈTRE : 11.50 m

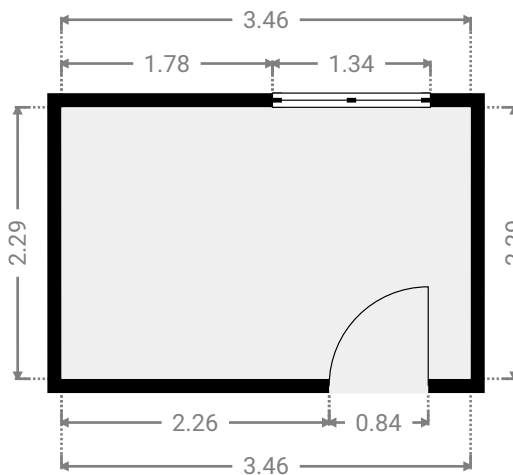
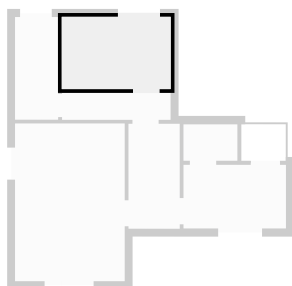

▼ **Dressing**
1er étage

LARGEUR : 3.25 m • LONGUEUR : 2.02 m
SURFACE : 6.56 m² • PÉRIMÈTRE : 10.54 m

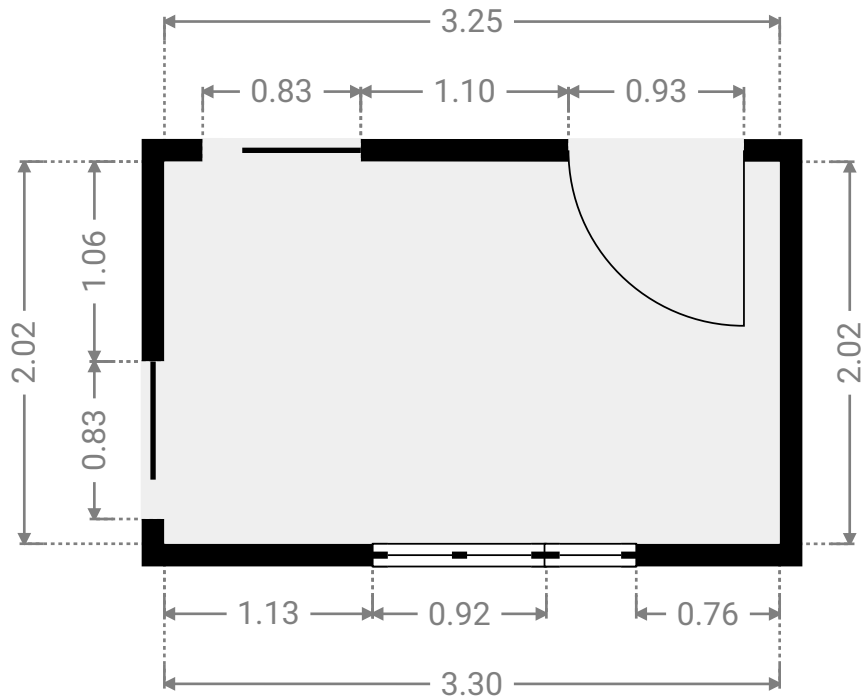
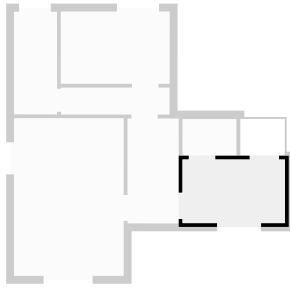

▼ **Ascenseur**
1er étage

LARGEUR : 1.41 m • LONGUEUR : 1.16 m
SURFACE : 1.64 m² • PÉRIMÈTRE : 5.15 m

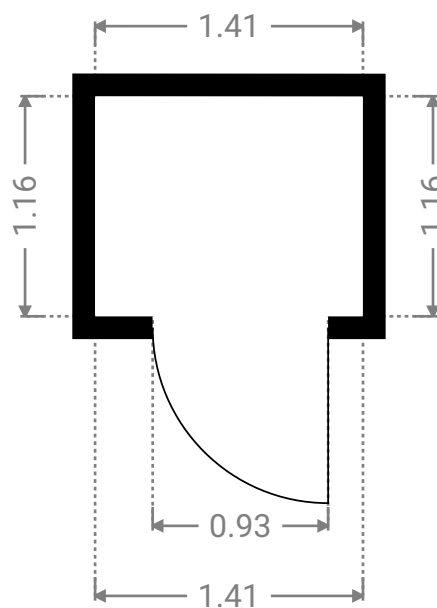
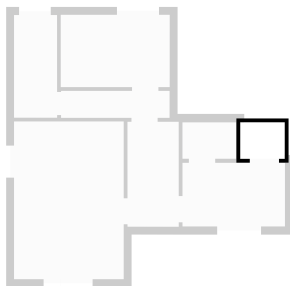

▼ Escalier
1er étage

LARGEUR : 1.63 m • LONGUEUR : 3.33 m
SURFACE : 5.42 m² • PÉRIMÈTRE : 9.91 m

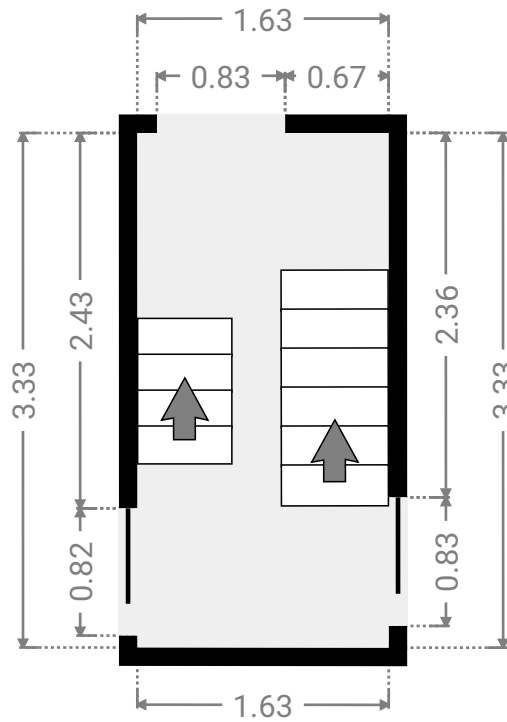
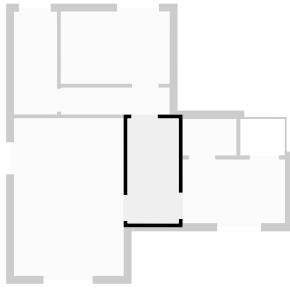

▼ Hall de nuit
1er étage

LARGEUR : 3.44 m • LONGUEUR : 0.86 m
SURFACE : 2.95 m² • PÉRIMÈTRE : 8.60 m

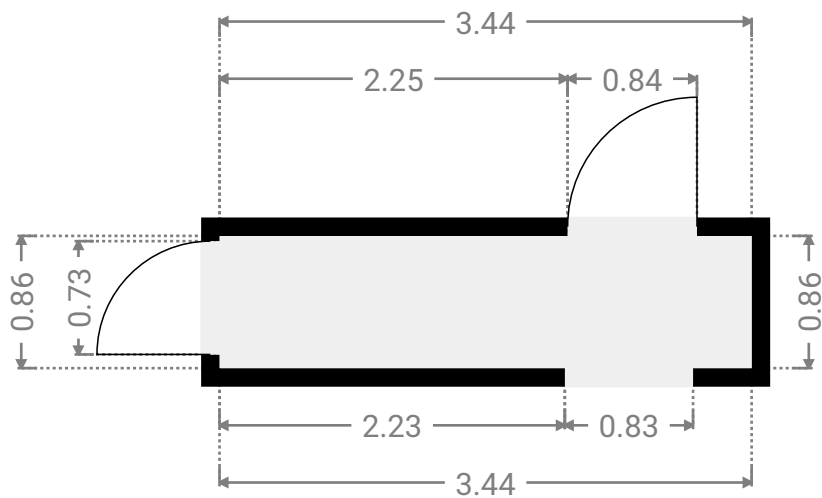
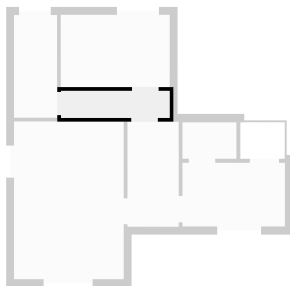

▼ **Salle de bains**
1er étage

LARGEUR : 1.37 m • LONGUEUR : 3.26 m
SURFACE : 4.45 m² • PÉRIMÈTRE : 9.25 m

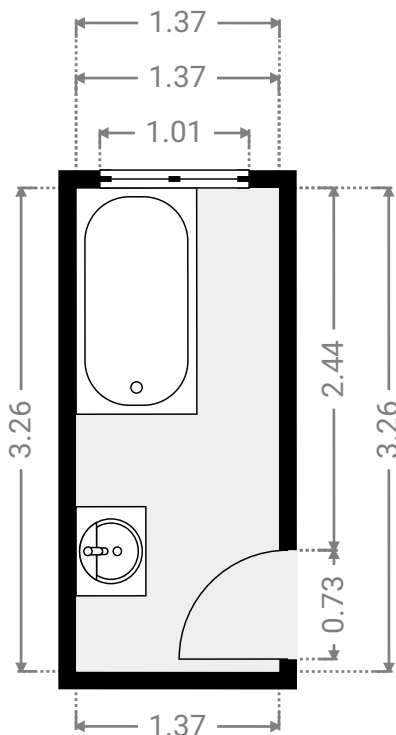
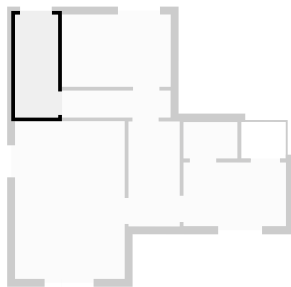

▼ **Wc**
1er étage

LARGEUR : 1.71 m • LONGUEUR : 1.15 m
SURFACE : 1.97 m² • PÉRIMÈTRE : 5.73 m

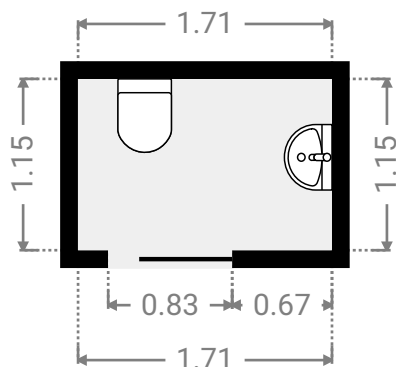
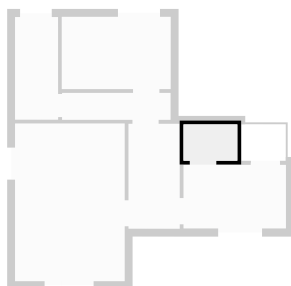

▼ 2e étage

SURFACE TOTALE : 27.47 m² • SURFACE HABITABLE : 27.47 m² • PIÈCES : 4

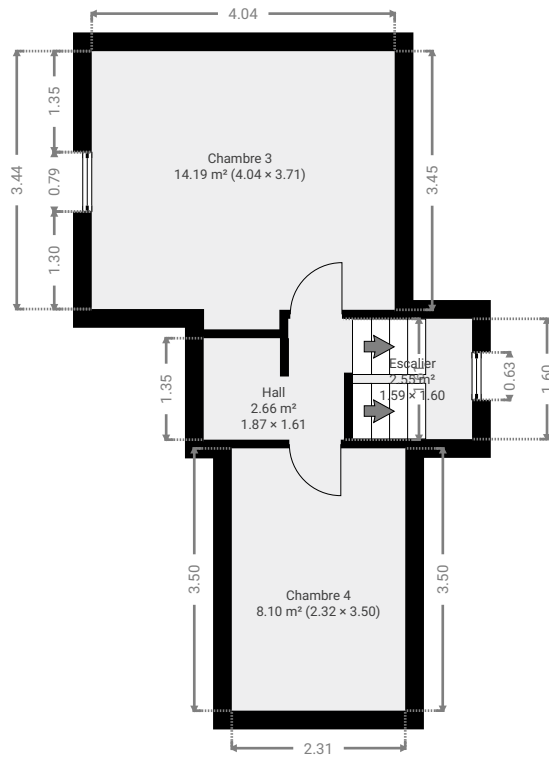

▼ **Chambre 3**
2e étage

LARGEUR : 3.71 m • LONGUEUR : 4.04 m
SURFACE : 14.19 m² • PÉRIMÈTRE : 15.50 m

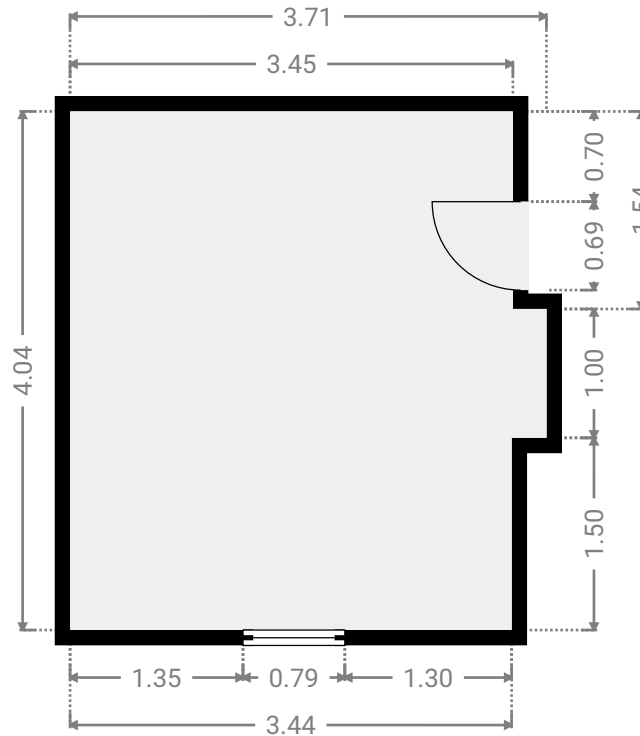
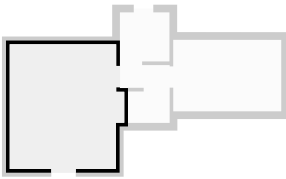

▼ **Chambre 4**
2e étage

LARGEUR : 3.50 m • LONGUEUR : 2.32 m
SURFACE : 8.10 m² • PÉRIMÈTRE : 11.62 m

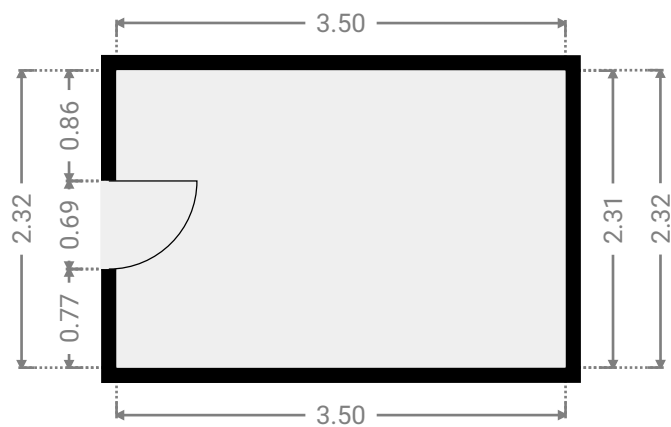
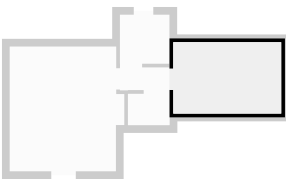

▼ Escalier
2e étage

LARGEUR : 1.60 m • LONGUEUR : 1.59 m
SURFACE : 2.55 m² • PÉRIMÈTRE : 6.39 m

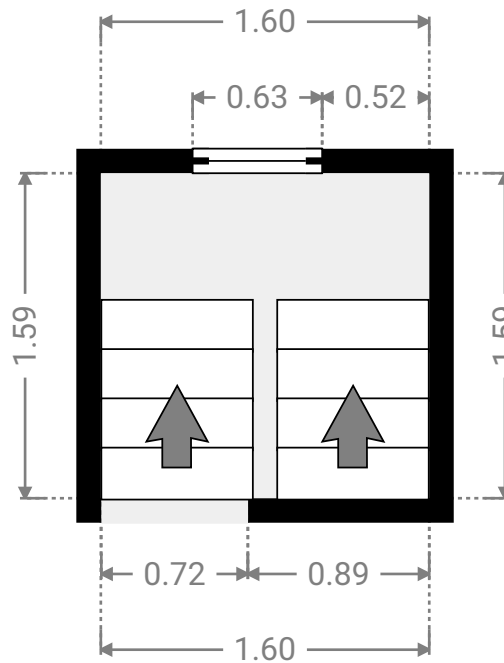
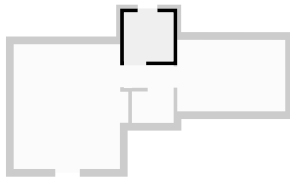

▼ Hall
2e étage

LARGEUR : 1.61 m • LONGUEUR : 1.87 m
SURFACE : 2.66 m² • PÉRIMÈTRE : 8.01 m

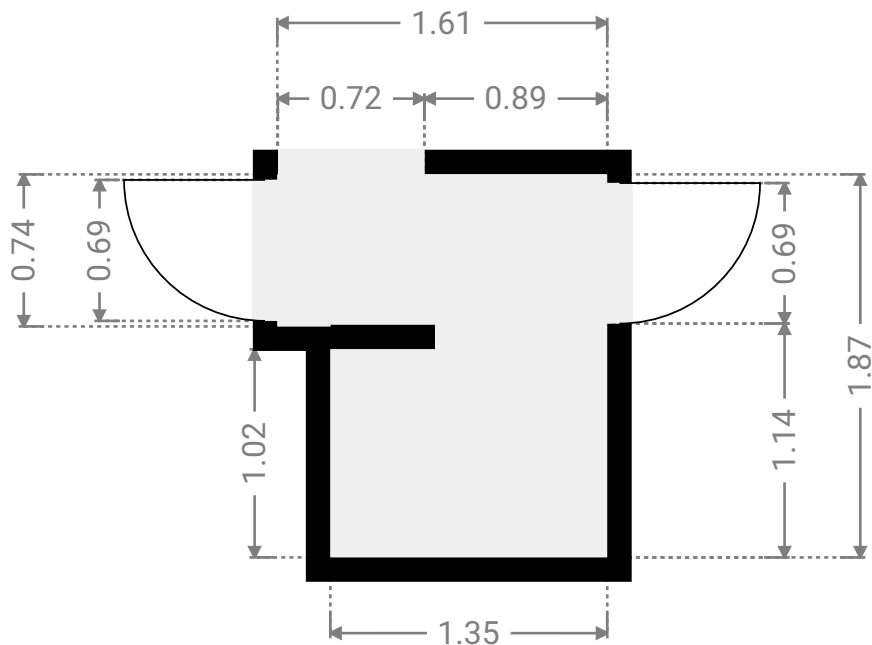
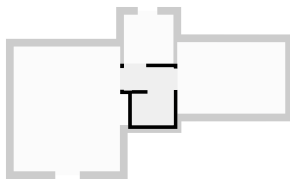

▼ **Sous-sol**

SURFACE TOTALE : 30.78 m² • SURFACE HABITABLE : 30.78 m² • PIÈCES : 3

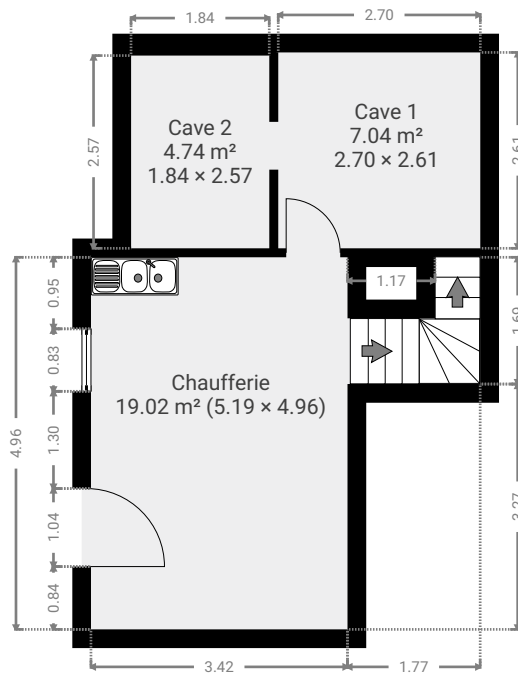

▼ **Cave 1**
Sous-sol

LARGEUR : 2.70 m • LONGUEUR : 2.61 m
SURFACE : 7.04 m² • PÉRIMÈTRE : 10.61 m

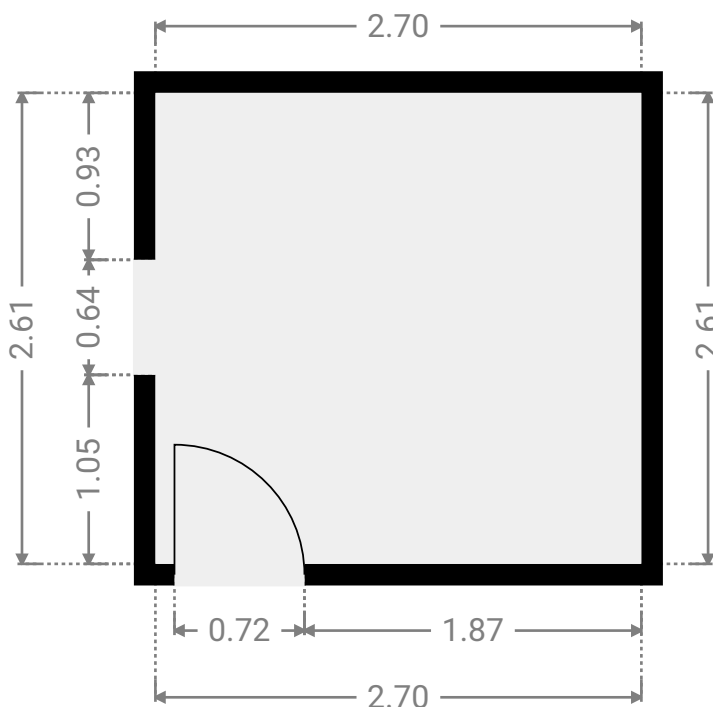
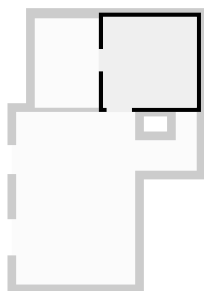

▼ **Cave 2**
Sous-sol

LARGEUR : 1.84 m • LONGUEUR : 2.57 m
SURFACE : 4.74 m² • PÉRIMÈTRE : 8.83 m

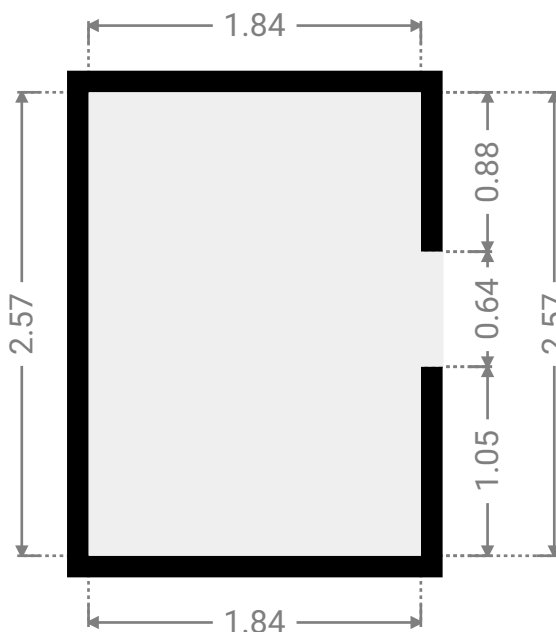
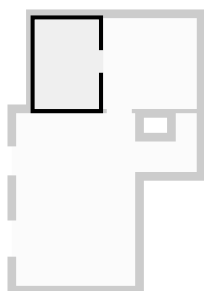

▼ **Chaufferie**
Sous-sol

LARGEUR : 5.19 m • LONGUEUR : 4.96 m
SURFACE : 19.02 m² • PÉRIMÈTRE : 21.94 m

